

REEL 5

START

MICROFILMED 2016

For: Leo Baeck Institute
15 West 16th Street
New York, NY 10011

FILMING POSITION: 1 B

REDUCTION RATIO: 12x

DATE FILMING BEGAN: 5/11/16

TECHNICIAN: Theresa Jones



HUDSON ARCHIVAL[®]

WE HAVE A PASSION FOR PRESERVATION.

845.338.5785 . HUDSONARCHIVAL.COM . PO BOX 640, PORT EWEN, NY 12466

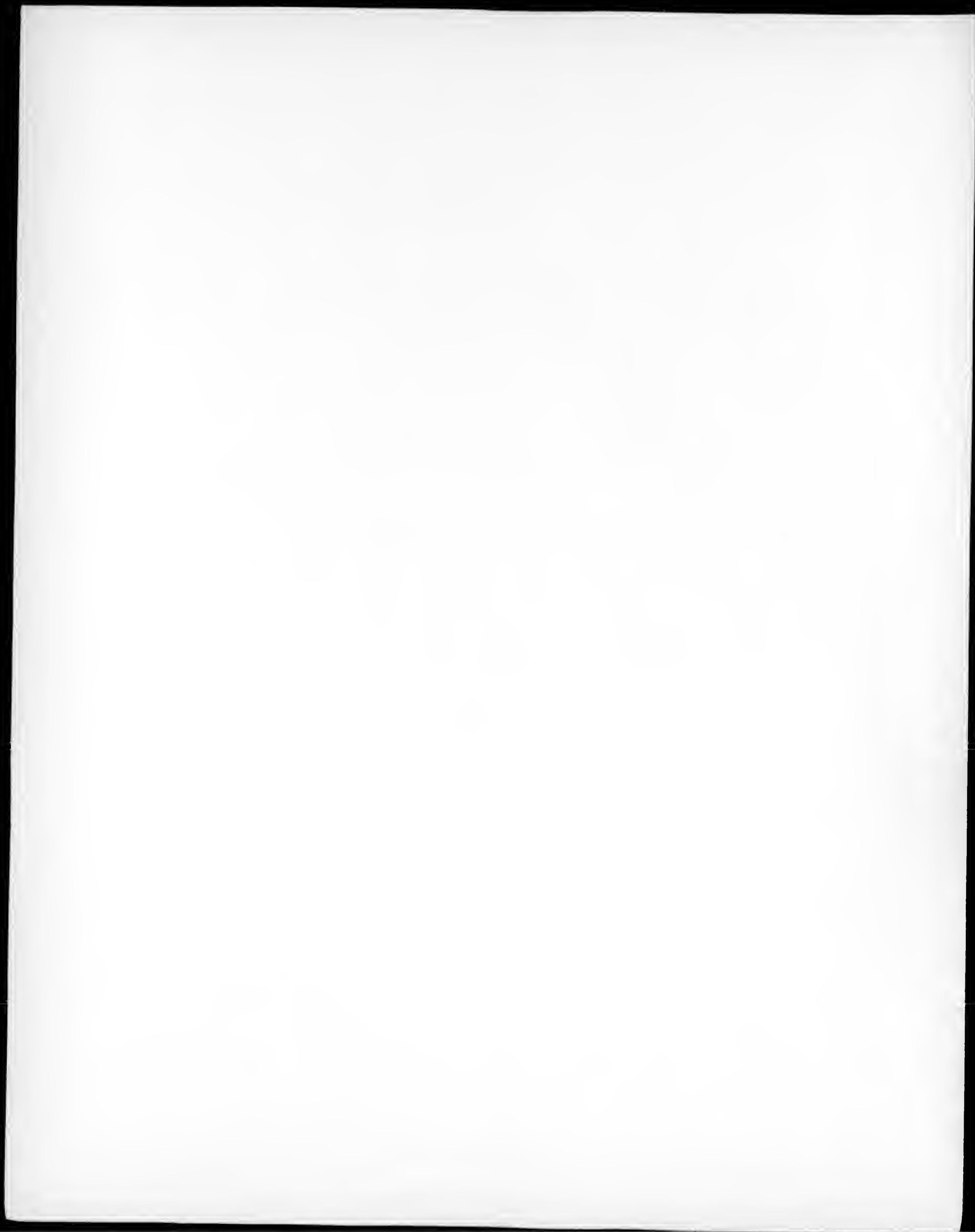
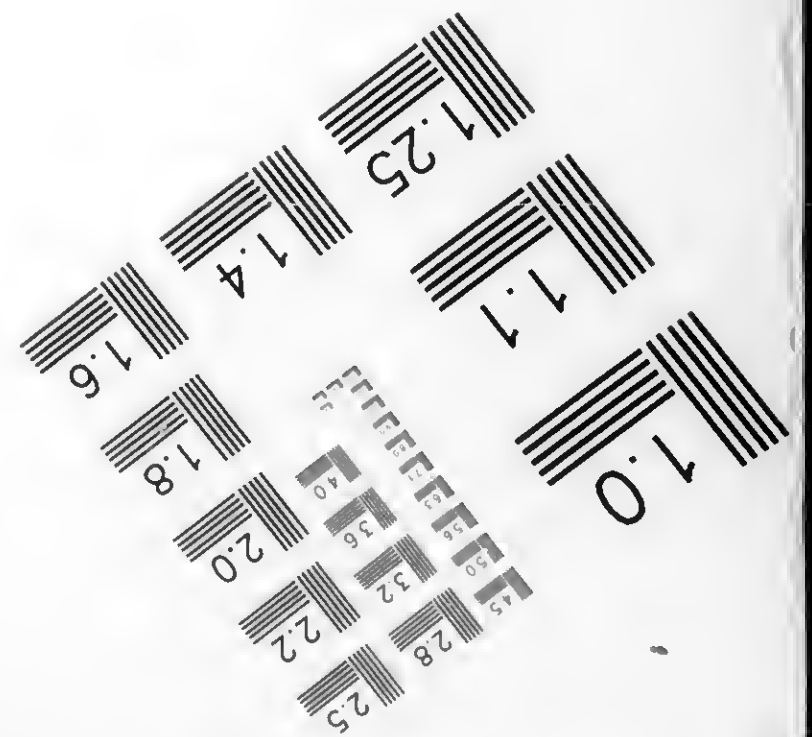
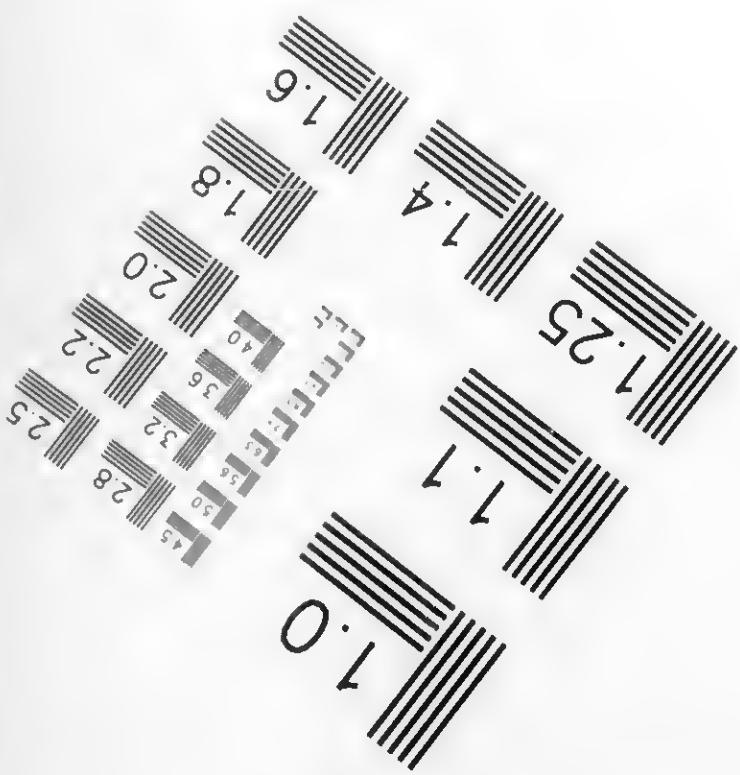
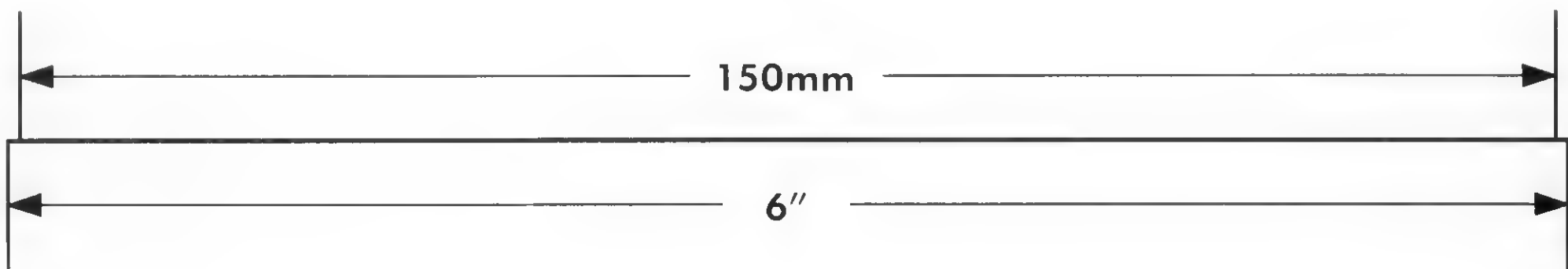
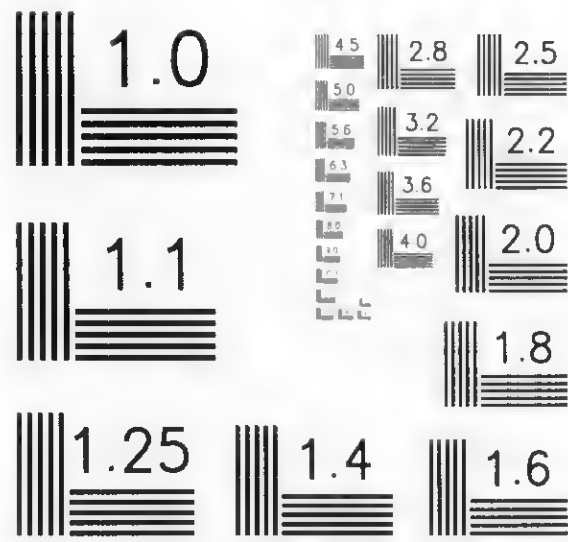
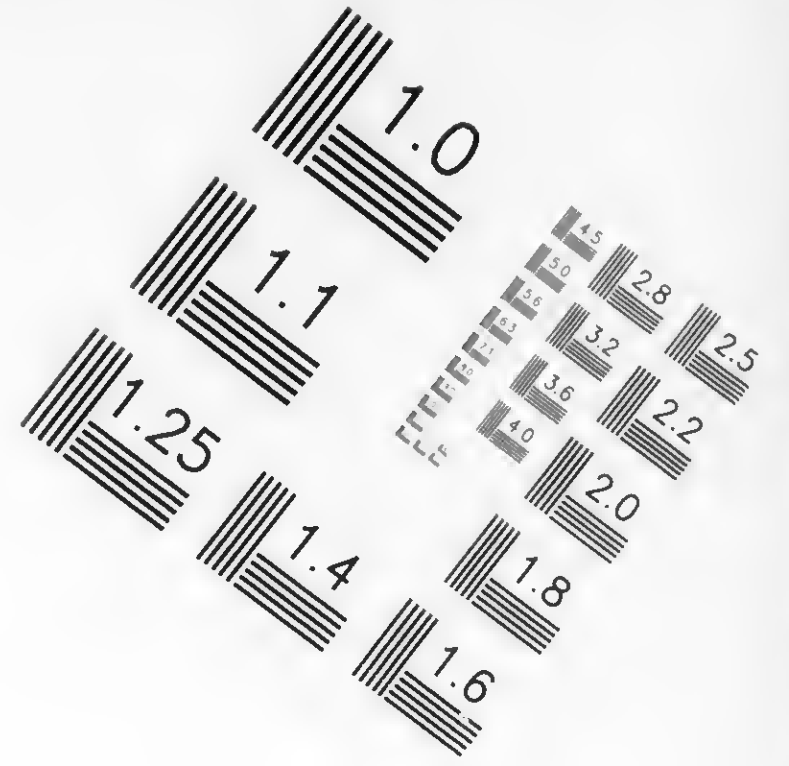
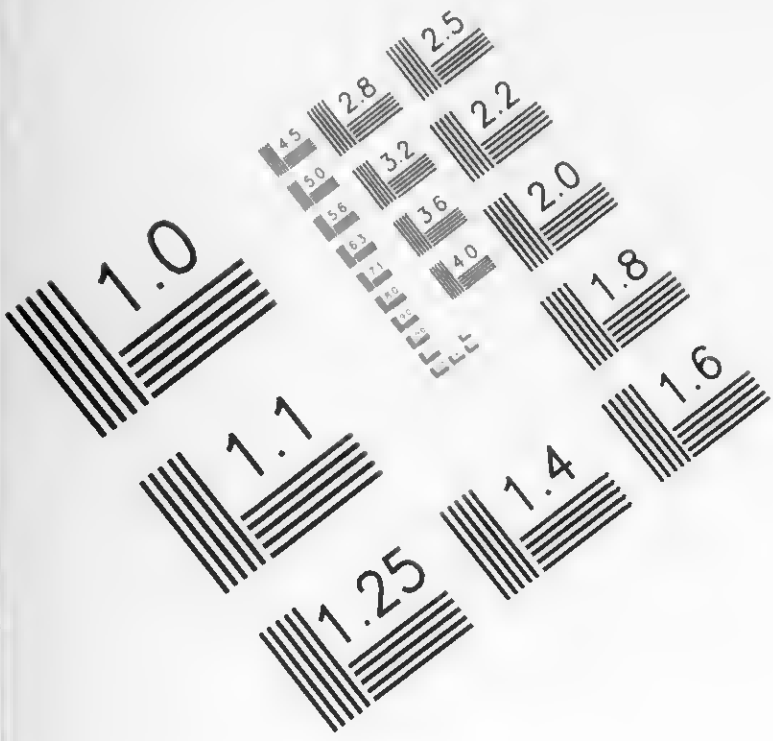

IMAGE EVALUATION TEST TARGET (QA-3)



APPLIED®
IMAGE
Group-
IMAGING



1653 East Main Street
Rochester, NY 14609 USA
Voice (585) 482-0300
Fax (585) 288-5989

© 2003, APPLIED IMAGE, Inc., All Rights Reserved Rev 1 00

COPYRIGHT STATEMENT

The copyright law of the United States – Title 17, United States Code - concerns the making of photocopies or other reproductions of copyrighted material.

Under certain conditions specified in the law, libraries and archives are authorized to furnish a photocopy or other reproduction. One of these specified conditions is that the photocopy or reproduction is not to be “used for any purpose other than private study, scholarship, or research.” If a user makes a request for, or later uses, a photocopy or reproduction for purposes in excess of 'fair use', that user may be liable for copyright infringement.

This institution reserves the right to refuse to accept a copy order if, in its judgment, fulfillment of the order would involve violation of the copyright law.

DENSITY INCONSISTENT

DUE TO VARYING

SHADES AND COLORS

OF DOCUMENTS



Guide to the Papers of Paul Proskauer 1926-2009

AR 25641

Processed by Dianne Ritchey

**Leo Baeck Institute
Center for Jewish History
15 West 16th Street
New York, N.Y. 10011
Phone: (212) 744-6400
Fax: (212) 988-1305
Email: <http://www.lbi.org/ask>
URL: <http://www.lbi.org>**

© 2015 Leo Baeck Institute. All rights reserved.

Center for Jewish History, Publisher.

Electronic finding aid was encoded in EAD 2002 by Dianne Ritchey on August 7, 2015. Description is in English.

Descriptive Summary

Creator: Proskauer, Paul, 1921-

Title: Paul Proskauer Collection
Dates: 1926-2009
Dates: bulk 1943-1980
Abstract: This collection holds the correspondence and papers of the professor Paul Proskauer, his brother Henry (Hans) Proskauer, and to a lesser extent, his parents. Although personal correspondence comprises the bulk of the collection, an additional focus is his and his brother's professional reviews and articles. Further materials include official documents, photo and postcard albums, programs, a diary and newspaper and magazine clippings.
Languages: The collection is primarily in German and English, with a small amount of Italian.
Quantity: 3.75 linear feet + 1 oversized folder.
Identification: AR 25641
Repository: Leo Baeck Institute

Biographical Note

Paul Proskauer was born in 1921 in Breslau (today Wrocław, Poland), the younger son of the well-known dentist Curt Proskauer and his wife Erna (née Cohn). His brother Hans (after immigration Henry) had been born in 1915. Among Curt Proskauer's patients was the expressionist painter Otto Mueller. In Breslau Paul attended the Johannes-Gymnasium, but had to leave school in November 1938, half a year before he would have completed his secondary education.

Hans Proskauer, who had been studying architecture in Zürich at the Eidgenössische Technische Hochschule since 1935, was able to leave Breslau for the United States in April 1940. Following Kristallnacht Curt Proskauer was incarcerated in Buchenwald. After his release in July 1939, he, Erna, and Paul fled to Italy. There Curt Proskauer, who had received permission to research the history of dentistry at the Vatican Library due to his acquaintance with the Pope's dentist and his former work in this field, received aid from the Vatican Library in procuring passage for himself and his family to the United States in May 1940. The family settled in an apartment in the Washington Heights neighborhood of New York City, where Paul and Henry continued to reside for the rest of their lives.

After completing high school, Paul studied business at the College of the City of New York, graduating in 1945. From 1943 through 1959 he worked during the summers at the Ausable Club, a resort in the Adirondack Mountains. In 1955 and 1958 he and his brother traveled to Europe. He later continued graduate studies in German Literature at Hunter College, receiving his doctorate in 1966 from

Columbia University. Afterward, he taught in the German Department at Lehman College until he retired as Professor Emeritus. He often traveled to Europe, both alone and with his brother.

Henry (Hans) Proskauer died in December 2006. Paul Proskauer died on August 9, 2014.

Scope and Content Note

The Paul Proskauer Collection contains the correspondence and some family papers of Paul Proskauer and his family members, especially his immediate family. In addition, some of his professional writing, as well as some of his brother Henry (Hans) Proskauer's, is also present, along with research materials. The collection includes correspondence, official documents, articles and their unpublished drafts, newspaper clippings, photo albums, and some programs.

Correspondence between Paul Proskauer and his immediate family, his parents Curt and Erna Proskauer and his brother Henry (Hans) Proskauer, comprises most of Series I and a portion of the first subseries of Series II. This extensive correspondence provides information on the family's private life and daily activities as well as their opinions on numerous topics. A significant portion of the correspondence derives from Paul and Henry (Hans) Proskauer's trips to Europe, and provides their comments and their activities and experiences, especially of their trips to Switzerland and Italy. Series II additionally holds a diary of Henry (Hans) Proskauer's, documenting the year 1935-1936, when he lived in Zürich, Switzerland. Paul and Henry's trips are also documented through the photo and postcard albums of Series V, one of which includes identified photographs of family members and friends.

Another well-represented topic of this collection is the writings of Paul and Henry Proskauer, who both wrote reviews and articles on literature, art, theater, and other subjects for newspapers, especially the German-language newspaper *Aufbau*. Their writings and associated research material will be found in Series IV. The final subseries of the collection, Series VI, contains other research files that may have been used for these or other writings. Other material related to Henry (Hans) Proskauer's professional work as an architect may be found in the second subseries of Series II.

Information on the Proskauer family's emigration experiences, as well as more general information on the family, may be found in Series III. Emigration papers include correspondence from American consulates, official documents, and several versions of the family's affidavits of support used in acquiring an American visa. This series also holds some documentation of their residence in Italy prior to leaving for the United States. Notable is also the information on the deaths of Willy Cohn and his family, with material relating to the

published excerpts of his diary and to the fate of Breslau Jews. Later documents of the family include letters to Curt and Erna Proskauer from friends in Germany and Italy that tell of the postwar situation there.

Arrangement

The collection is arranged in six series in the following manner:

Series I: Paul Proskauer Correspondence, 1931-2009

Subseries 1: Family Correspondence, 1938-1990

Subseries 2: Other Correspondents, 1940-2009

Series II: Henry Proskauer, 1938-2006

Subseries 1: Correspondence, 1938-2004

Subseries 2: Other Papers, 1950-2006

Series III: Proskauer Family Papers, 1926-2007

Series IV: Paul and Henry Proskauer's Reviews and Articles, 1972-2002

Subseries 1: Paul Proskauer, 1975-2002

Subseries 2: Henry Proskauer, 1972-1997

Series V: Albums, 1937-2006

Series VI: Collected Research and Articles, 1930-2002

Access and Use

Access Restrictions

Open to researchers.

Access Information

Readers may access the collection by visiting the [Lillian Goldman Reading Room](#) at the Center for Jewish History. We recommend reserving the collection in advance; please visit the [LBI Online Catalog](#) and click on the "Reserve" button.

Use Restrictions

There may be some restrictions on the use of the collection. For more information, contact:

Leo Baeck Institute, Center for Jewish History, 15 West 16th Street,
New York, NY 10011

email: <http://www.lbi.org/ask>

Access Points

Click on a subject to search that term in the Center's catalog.

Individuals:

Mueller, Otto, 1874-1930

Proskauer, Curt, 1887-1972

Proskauer, Erna, 1891-1964
Proskauer, Henry, 1915-2006
Proskauer, Paul, 1921-2014

Organizations:

Ausable Club
Biblioteca apostolica vaticana

Subjects:

Architects
Authors, German
Brothers
College teachers
Dentists
Emigration and immigration
Expressionism (Art)
Families
German literature
Publishers and publishing--Germany.
Summer employment--New York (State)
Vacations

Places:

Ausable River Valley (N.Y.)
Naples (Italy)
Nice (France)
Sicily (Italy)
Switzerland
Washington Heights (New York, N.Y.)
Zurich (Switzerland)

Document Types:

Articles
Clippings (information artifacts)
Correspondence
Diaries
Manuscripts (document genre)
Notes
Official documents
Pamphlets
Photographs
Programs (documents)

Related Material

The LBI Archives include the Curt Proskauer Clippings Collection, [AR 4004 C](#).

The LBI Library includes an offprint about Curt Proskauer, Dental scholar; the life and work of Dr. Curt Proskauer ([q RK 43 P7](#)).

The Kantonsbibliothek of Kanton Schwyz in Switzerland holds a large collection of books and artwork given by Paul and Henry

Proskauer, the Sammlung Henry & Prof. Paul Proskauer, Breslau/ New York.

Separated Material

Publications, including issues of periodicals and catalogs, were removed from the archival collection to the LBI Library. Photocopies of their title pages and publishing information were retained in the collection.

Preferred Citation

Published citations should take the following form:

Identification of item, date (if known); Paul Proskauer Collection; AR 25641; box number; folder number; Leo Baeck Institute.

Processing Information

During the initial overview of the collection, little original order was observed, although the existence of alphabetical files of writings and chronological files of correspondence was noted and retained in the establishment of series and subseries during the processing of the archival collection. Duplicate photocopies of articles were removed from the collection. Books or entire issues of journals were also removed to the LBI Library, with photocopies of the works' titles kept in the collection.

Container List

Series I: Paul Proskauer Correspondence, 1931-2009

This series is in German, English and Italian.

1.1 linear feet.

Arrangement:

Divided into two subseries: Family Correspondence and Other Correspondents.

Scope and Content:

Series I consists of the correspondence of Paul Proskauer, including letters exchanged with his immediate family members, in Subseries 1, and those with others, in Subseries 2.

Subseries 1 holds the bulk of the correspondence of the series, with correspondence both to and from Paul Proskauer, his parents, and his brother. Letters are usually from times when he was away

from home, both as a young man working upstate during the summers, and while on trips outside of the country. Several folders of correspondence of Subseries 2 are from close friends or more distant family, while others concern other matters, such as donations he made or his health.

Subseries 1: Family Correspondence, 1938-1990

This subseries is in German and English.

1.01 linear feet.

Arrangement:

Divided in the following manner:

- A) from Paul Proskauer
- B) to Paul Proskauer
- C) to and from Paul Proskauer

Within each section, correspondence is arranged chronologically.

Scope and Content:

This subseries holds the correspondence of Paul Proskauer with his family. The letters were sent daily, or nearly so, and covers numerous topics, mostly related to the family members' activities and experiences. The family's letters are always highly affectionate, both from Curt and Erna Proskauer to their sons and from Paul and Hans Proskauer to each other when they were separated, reflecting their closeness. Even though Hans Proskauer changed his name to Henry following his naturalization, in the family letters and letters of friends he is always called Hans, never Henry.

Letters from Paul to his parents, Curt and Erna Proskauer, and with his brother Hans are difficult to read and are rarely fully dated (they often contain the day of the week and the time they were written, and some also include the month, but very few include a year). Therefore, many dates were estimated during processing of the archival collection. Paul wrote very often, possibly every day. Many of his letters to his family were written while he worked during the summers as a young man at the Ausable Club, a resort in the Adirondack region of upstate New York. Others were sent to his parents while he and his brother were on vacation in Europe. His letters generally discuss daily activities, including mention of his work at the Ausable Club and people he met there as well as his vacation activities.

Paul Proskauer's correspondence also includes letters to Paul from his parents and brother, mostly chatty letters about their daily activities or giving him parental advice. These letters were often sent frequently, several times a week; usually Curt, Erna, and Hans all wrote on the same letter, with Hans and Erna's correspondence handwritten, while Curt often typed. Those sent to

Paul while working at the Ausable Club mention some of the family's activities at home in Washington Heights, New York City. Others discuss Paul's romantic entanglements and friendships. Some letters from 1944 mention the progress of World War II, and those from 1948 mention Erna's health. Letters from 1955, sent to both Paul and Hans, who were vacationing in Europe together, include Curt Proskauer's advice on their activities there, his recommendations regarding the purchase of artwork, and frequently mention publisher's catalogs. 1959 letters from Hans while Paul was on a trip to Austria often mention Hans Proskauer's leisure activities and especially news of his daily life. Letters from 1961 include several that focus on Curt and Erna Proskauer's health. Letters from Hans in 1988 reference his interest in selling his Otto Mueller paintings, as well as including news of friends and activities.

Letters to and from Paul Proskauer and his family largely consist of correspondence from the 1970s and 1980s. Letters from Paul to Hans mention some of Paul's issues with his colleagues at Hunter College, showing some of the institution's internal politics; his letters from 1972 also pertain to this subject. Letters from Hans in 1971 include discussion of his plans to sell his architectural journals to the Museum of Modern Art as well as briefly touching upon the Vietnam War. Letters to Hans from Paul in 1972 tell of the rise in crime in Washington Heights, including news of a shooting, robbery, and an attack in a bank. 1983 letters from Hans mention his thoughts on selling his Otto Mueller paintings and a Thomas Mann book. In a 1989 letter to his brother, Hans informs Paul of the break-in of their own apartment.

A) from Paul Proskauer

| Box | Folder Title | Date |
|------------|---|--------------------------|
| 1 | 1 Paul to Hans Proskauer | undated, 1938 |
| 1 | 2 Paul to Curt and Erna Proskauer – Ausable Club | undated, 1940s? |
| 1 | 3 Paul to Curt and Erna Proskauer – Ausable Club | undated, 1943?-1948? |
| 1 | 4 Paul to Curt and Erna Proskauer – Ausable Club | 1944-1947 |
| 1 | 5 Paul to Curt and Erna Proskauer – Waterville Inn | 1949 |
| 1 | 6 Paul and Henry (Hans) Proskauer to Curt and Erna Proskauer – Europe Trip – Italy and France | 1955 May-July |
| 1 | 7 Paul and Henry (Hans) Proskauer to Curt and Erna Proskauer – Europe Trip – Switzerland | 1955 June-August |
| 1 | 8 Paul and Henry (Hans) Proskauer to Curt and Erna Proskauer – | 1958 March 24-1958 April |

| | | | |
|---|----|---|-----------------------------------|
| | | Europe Trip - From Rome, Italy | 17 |
| 1 | 9 | Paul and Henry (Hans) Proskauer to Curt and Erna Proskauer - Europe Trip - From Naples and Sicily, Italy | 1958 March 25-1958 March 27 |
| 1 | 10 | Paul and Henry (Hans) Proskauer to Curt and Erna Proskauer - Europe Trip - From Nice, France | 1958 April 18-1958 May 1 |
| 1 | 11 | Paul and Henry (Hans) Proskauer to Curt and Erna Proskauer - Europe Trip - From Barcelona and Madrid, Spain and Estoril, Portugal | 1958 May 2-1958 May 19 |
| 1 | 12 | Paul to Curt and Erna Proskauer - Ausable Club | undated, 1959?-1960s? |
| 1 | 13 | Paul to Curt and Erna Proskauer - Switzerland and Italy | 1961-1962 |
| 1 | 14 | Paul to Henry (Hans) Proskauer - Swiss Trip | 1988 |

B) to Paul Proskauer

| Box | Folder Title | Date |
|------------|---|--------------------|
| 1 | 15 Henry (Hans) and Curt Proskauer to Paul - Notes | undated |
| 1 | 16 Curt, Erna and Henry (Hans) Proskauer to Paul | 1943 |
| 1 | 17 Curt, Erna, and Hans Proskauer to Paul - Ausable Club | 1944 |
| 1 | 18 Curt and Erna Proskauer to Paul - Ausable Club | 1947 |
| 1 | 19 Curt and Erna Proskauer to Paul and Henry (Hans) Proskauer | 1948-1950, 1956 |
| 1 | 20 Curt and Erna Proskauer to Paul and Henry (Hans) Proskauer - Europe Trip | May-July 1955 |
| 1 | 21 Curt and Erna Proskauer to Paul and Henry (Hans) Proskauer - Europe Trip | 1958 |
| 1 | 22 Curt, Erna and Hans Proskauer to Paul - Ausable Club | 1959 |
| 1 | 23 Curt and Erna Proskauer to Paul and Henry (Hans) | 1961 |
| 1 | 24 Curt, Erna, and Hans Proskauer to Paul | 1962 |
| 1 | 25 Curt, Erna, and Hans Proskauer to Paul | 1966 |
| 1 | 26 Henry (Hans) to Paul Proskauer - Swiss Trip | 1988 |

C) to and from Paul Proskauer

| Box | Folder Title | Date |
|------------|---|-----------------------|
| 1 | 27 Paul to and from Curt and Erna Proskauer | undated, 1948-1954 |
| 1 | 28 Paul to and from Henry (Hans) Proskauer – Swiss Trip | 1970 |
| 1 | 29 Paul to and from Henry (Hans) Proskauer – Swiss Trip | 1971 |
| 1 | 30 Paul to and from Henry (Hans) Proskauer – Austria Trip | 1972 |
| 1 | 31 Paul to and from Henry (Hans) Proskauer – Swiss Trip | 1972 |
| 1 | 32 Paul to and from Henry (Hans) Proskauer – Swiss Trip | 1983 |
| 1 | 33 Paul to and from Henry (Hans) Proskauer – Swiss Trip | 1985 May-July |
| Box | Folder Title | Date |
| 2 | 1 Paul to and from Henry (Hans) Proskauer – Swiss Trip | 1989 |
| 2 | 2 Paul to and from Henry (Hans) Proskauer – Swiss Trip | 1990 |

Subseries 2: Other Correspondents, 1940-2009

This series is in German, English and Italian.

0.1 linear feet.

Arrangement:

Alphabetical.

Scope and Content:

Subseries 2 holds a small amount of correspondence between Paul Proskauer and others, mostly non-family members, is also present in this subseries. One folder holds letters to and from Irene Bejach, a girlfriend of Paul's; these letters give some information on his opinions on various topics as a young man, as well as the interrelations between young people at the time. The folder of general correspondence includes smaller amounts of letters of various people. Among them are letters of Giuseppe Necchi, who wrote in Italian, and the author Robert Bednorz, who sent him a book. Correspondence with the state archives of Kanton Schwyz concerns the large donation of books and artwork given them by Paul Proskauer as well as the funding for the care of the materials. One folder holds letters of Luigina Orlandi of the Vatican Library; Paul Proskauer provided the library in 2001 with a monetary donation as gratitude for their assistance in his family's emigration in the 1930s. The folder does not include any documents that

specify the assistance to his family by the Vatican Library. In addition to the letters of Luigina Orlandi it includes some articles on Cardinal Tisserant.

| Box | Folder | Title | Date |
|------------|---------------|--|----------------------------------|
| 2 | 3 | Bejach, Irene | 1947 |
| 2 | 4 | General correspondence | 1940-1973 |
| 2 | 5 | Health – Documentation and Correspondence | 1931-1933, 1984, 2000-2008 |
| 2 | 6 | Kanton Schwyz (Switzerland) State Archives – Donations | 2009 |
| 2 | 7 | Orlandi, Luigina | 2003-2006 |

Series II: Henry Proskauer, 1938-2006

**This series is in German and English.
0.15 linear feet.**

Arrangement:

This series is arranged in two subseries: Correspondence and Other Papers.

Scope and Content:

Series II contains Henry Proskauer's papers, including correspondence and documentation, and focuses on his personal life, professional life, and interests.

Henry Proskauer's personal life is documented through his correspondence with his family. Although the bulk of his family correspondence is located among the correspondence of his brother Paul, some folders of letters between his parents and himself will be found here, with similar contents to those found in Series I. A diary from his years in Zürich is also here, providing information on his interests and opinions as a young man. Other correspondence in Subseries 1 relates to his paintings by Otto Mueller.

The professional life of Henry Proskauer is documented by a few folders with examples of his architectural work, in Subseries 2.

Subseries 1: Correspondence, 1938-2004

**This series is in German and English.
0.1 linear feet.**

Arrangement:

Alphabetical.

Scope and Content:

This subseries consists of some of the correspondence of Hans Proskauer. Three folders relate to his Otto Mueller paintings while four folders contain family correspondence.

Family correspondence primarily provides news of family members and their activities. Letters from Hans Proskauer's parents and brother in 1959-1960 were sent while he was on vacation and contain news from home and advice on his own [activities]. Letters from Hans to them in the 1940s were sent from Livingston Manor and Lake George, both in upstate New York; this folder includes a few letters to Hans and Paul from an unidentified individual. The following folder of later letters to his parents updates them on his summer activities as well as providing news of Paul.

The first folder of this subseries pertains to the Otto Mueller paintings, including letters relating to their value and insurance prior to their use in exhibitions. The final two folders of the subseries concern the paintings display at the Achim Moeller Fine Art Gallery in New York City and the Brücke Museum in Berlin, Germany. The folder on the Achim Moeller Gallery includes an introduction to the painter and his works, while the folder on the Brücke Museum holds documents regarding the paintings, their transport and display. Many newspaper clippings accompany this correspondence, describing exhibitions in which the Mueller paintings were featured or the museum itself. Included are also photographs of the paintings while on display at the museum.

| Box | Folder Title | Date |
|------------|--|---------------------|
| 2 | 8 Artwork – Appraisals and Insurance | 1989-1999 |
| 2 | 9 Curt, Erna and Paul Proskauer to Hans | undated, 1938, 1947 |
| 2 | 10 Curt, Erna and Paul Proskauer to Hans | 1959-1960 |
| 2 | 11 Hans to Curt and Erna Proskauer | undated, 1944-1946 |
| 2 | 12 Hans to Curt, Erna and Paul Proskauer | 1957? |
| 2 | 13 Otto Mueller Paintings – Achim Moeller Fine Art | 1989-2000 |
| 2 | 14 Otto Mueller Paintings – Brücke Museum, Berlin | 1975-2004 |

Subseries 2: Other Papers, 1950-2006

This series is in English.

0.05 linear feet.

Arrangement:

Alphabetical.

Scope and Content:

Subseries 2 contains Hans (Henry) Proskauer's papers, with information on his career as an architect, early years in Zürich, and biographical articles.

Notable is Hans Proskauer's diary, written while he studied in Zürich from Christmas 1935 through December 13, 1936, a year which he felt was to be significant in his life. The diary discusses many varied topics. Among them is growing up during a time of war and his reactions to literature, art, theater, performances, and lectures. Politics and the strength of mass political movements are also mentioned. An entry from June 27 describes Zürich.

Three folders relate to Hans Proskauer's architectural work. The first folder of the subseries includes photographs and publications showing his projects and also holds his résumé. Two folders pertain to the Virgin Isle Hotel, located in Saint Thomas (United States Virgin Islands), a project in which he was involved. Material on the hotel includes newspaper and magazine clippings, promotional materials, a diagram of the hotel's layout, and a photograph of a model of the hotel.

Biographical information on Hans Proskauer as well as documentation on his death are held in the fourth folder of the subseries. These include his obituary and a 2004 article about himself and Paul, which tells of the Proskauer family's departure from Europe, including mention of the aid given them by the Vatican library.

| Box | Folder Title | Date |
|------------|--|--------------------------------------|
| 2 | 15 Architectural Work | undated, 1954-1956, after 1982 |
| 2 | 16 Architectural Work - Virgin Isle Hotel | 1950-1951 |
| Box | Folder Title | Date |
| OS 169 | Architectural Work - Virgin Isle Hotel - Oversized | 1950 |
| Box | Folder Title | Date |
| 2 | 17 Death and Biographical Article | 2004-2006 |
| 2 | 18 Lists of Books | undated, 1978 |
| 2 | 19 Zürich diary | 1935-1936 |

Series III: Proskauer Family Papers, 1926-2007

This series is primarily in German and English, with some French and Italian.

0.2 linear feet.**Arrangement:**

Alphabetical.

Scope and Content:

This series holds the papers of other Proskauer family members, including of Curt Proskauer, but also relating to members of the Cohn family.

The writings and correspondence of Walter Goldstein, Paul and Henry Proskauer's cousin who emigrated to Jerusalem, will be found in several places in Series III. Its first folder contains his correspondence and articles, including an article that discusses the diary of Uncle Willy Cohn, Jews in Breslau, and his reaction to the diary. Included are the oversized newspaper clippings of the published diary extracts. In the folder of letters from relatives (2/23) are more letters from Walter Goldstein that discuss Willy Cohn and his family's deportations and deaths. This folder also holds letters from Louis Cohn and his family, who escaped to France, including letters from later generations. Another folder holds later articles about the Willy Cohn diary.

One folder contains the letters of Martha Obst (called Obstel); in a photo album of Series V Paul Proskauer describes her as the right hand of Curt Proskauer. She lived in Schkopau (Sachsen-Anhalt), East Germany, and her letters provide details of postwar life there. She felt that while National Socialism had disappeared from where she was, it was still prevalent in West Germany. Her letter of March 10, 1960 gives details of her position as a teacher, with discussion of students, her duties, and other comments on her life.

The folder of correspondence with individuals in Germany centers around those friends to whom the Proskauers sent packages. These letters include information on changes and hardships in Germany and the situation there. One correspondent, Merta Hedda of Fulda, recalls sitting with the Proskauers in Zürich when they had not even a penny. Included with these letters is a typed abstract of a letter of a Jewish dental surgeon who lived in hiding for thirty months in Nazi Germany. The letters of the Prager family, a Jewish family who lived in Rome, mention their internment but also the state of postwar Rome. Paul Proskauer was a friend of Lotte Prager, and wrote her as soon as postal service was reinstated to Italy.

Letters from New York correspondents are generally brief greetings, and include one poem by Eric Mamelok.

Curt Proskauer's correspondence includes a 1941 letter related to emigration, but also includes photocopies and a translation of a response by Thomas Mann to Curt Proskauer's having sent him a work related to medical-historical studies (the letter does not mention the work's title).

Three folders relate to the Proskauer family's emigration. The

correspondence largely relates to the securing of the family's affidavit of support for their American visa, but also includes a few earlier letters that pertain to Curt Proskauer's 1926 visit to the United States for professional reasons. Emigration documentation consists of the affidavits of support and related bank statements and correspondence from the American Consulate. Included are also hotel receipts documenting their stay in Italy; From July 1939 through October 1940 they stayed at hotels and pensions in Milan, Pallanza, Rome, and Naples. A few documents relate to the family's later life in the United States, such as a New York State certificate of literacy for Curt Proskauer, and cards for Curt and Erna Proskauer's filing for naturalization.

| Box | Folder Title | Date |
|------------|--|-------------------------|
| 2 | 20 Correspondence and Articles - Walter Goldstein | 1945-1967 |
| Box | Folder Title | Date |
| OS 169 | Correspondence and Articles - Walter Goldstein - Oversized | 1973 |
| Box | Folder Title | Date |
| 2 | 21 Correspondence - Correspondents in Germany | 1946-1947 |
| 2 | 22 Correspondence - Correspondents in New York | undated, 1945-1946 |
| 2 | 23 Correspondence from Relatives | 1966-1983 |
| 2 | 24 Correspondence - Obst, Martha (Obstel) | 1950-1960 |
| 2 | 25 Correspondence - Prager, Werner, Ella and Lotte | 1945 |
| 2 | 26 Curt Proskauer - Articles and Notes on the History of Medicine - French and Italian | 1930s?, 1959 |
| 2 | 27 Curt Proskauer - Correspondence | 1940-1968 |
| 2 | 28 Diary of Willy Cohn - Articles | 2006-2007 |
| 2 | 29 Emigration - Correspondence | 1926-1931, 1938-1940 |
| 2 | 30 Emigration - Documentation | 1938-1941 |
| Box | Folder Title | Date |
| OS 169 | Emigration - Documentation Oversized | 1940 |

Series IV: Paul and Henry Proskauer's Reviews and Articles, 1972-2002

This series is in German and English.

0.3 linear feet.

Arrangement:

This series is divided into two subseries by article author: Paul Proskauer and Henry Proskauer.

Scope and Content:

Series IV holds the writing files of Paul and Henry Proskauer, consisting of their articles and reviews, along with accompanying material.

Subseries 1: Paul Proskauer, 1975-2002

This subseries is in German and English.

0.15 linear feet.

Arrangement:

Alphabetical.

Scope and Content:

Subseries 1 contains Paul Proskauer's reviews and articles on literature, along with the materials he used to produce them. Most of the reviews were written for the newspaper *Aufbau*. The bulk of the folders in this subseries hold copies of the final, published, reviews, along with early drafts of it, others' reviews of the same work, and publisher's materials on the book. Some folders include correspondence with the publishers or with *Aufbau*. His articles focus on Otto Mueller and his paintings and a series of articles on Thomas Mann and the Mann family. A lecture he gave in 1986 for the Literarischer Verein of New York City on Thomas Mann's Tonio Kröger is also included.

| Box | Folder Title | Date |
|------------|--|-------------|
| 2 | 31 Article about Otto Mueller – Aristokrat im Geiste, Zigeuner im Blut | 1996 |
| 2 | 32 Articles – Thomas Mann and Family | 1975-2002 |
| 2 | 33 Lecture – Tonio Kröger by Thomas Mann | 1986 |
| 2 | 34 Review – Frage und Antwort: Interviews mit Thomas Mann 1909-1955 | 1983-1985 |
| 2 | 35 Review – Gisela Klein: Ninon und Hermann Hesse – Leben als Dialog | 1983 |
| 2 | 36 Review – Hermann Hesse: Bodensee | 1984 |
| 2 | 37 Review – Hermann Hesse: Briefe 1949-1962 | 1986 |

- | | | | |
|---|----|--|-----------|
| 2 | 38 | Review – Hermann Hesse: Jugend in Kalw | 1983 |
| 2 | 39 | Review – Hugo von Hofmannsthal: Sämtliche Werke. Kritische Ausgabe | 1985-1986 |
| 2 | 40 | Review – Klaus Mann: Das innere Vaterland | 1986 |
| 2 | 41 | Review – Robert Musil: Briefe 1901-1942 | 1981-1982 |
| 2 | 42 | Review – Stefan Zweig Briefe 1914-1919 | 1998 |
| 2 | 43 | Review – Stefan Zweig: Gesammelte Werke in Einzelbänden/ The World of Yesterday's Humanist. Proceedings of the 1981 Stefan Zweig Symposium | 1983-1984 |
| 2 | 44 | Review – Thomas Mann: Frankfurter Ausgabe – Die Forderung des Tages. Abhandlungen und kleine Aufsätze über Literatur und Kunst / An die gesittete Welt. Politische Schriften und Reden im Exil | 1986 |
| 2 | 45 | Review – Thomas Mann, Gesammelte Werken in Einzelbänden | 1981 |

Subseries 2: Henry Proskauer, 1972-1997

This series is in German and English.

0.15 linear feet.

Arrangement:

Alphabetical.

Scope and Content:

Subseries 2 contains the writings of Henry Proskauer. Like his brother Paul, he frequently reviewed books; in addition, this subseries contains a number of articles. He reviewed books about artists, architects, theater directors, philosophers, and art, as well as reviewed an exhibition on exiled artists. His files include copies of the final, published, drafts as well as related newspaper or magazine articles, correspondence with publishers, and early drafts of his works. The folder "Articles and Reviews" contains an assortment of his published articles on various individuals not found in the other folders of this series, including articles on literature and art, theater, publisher's histories, art in the 1920s, and several articles on Oskar Kokoschka.

| Box | Folder Title | Date |
|------------|---|-------------|
| 2 | 46 Article about Mies van der Rohe – Weniger ist mehr | 1986 |
| 2 | 47 Articles and Reviews | 1979-1997 |
| 2 | 48 Review – Aleksandr Kamensky: Chagall – The Russian Years 1907-1922 | 1989 |
| 2 | 49 Review – Eberhard Roters: Berlin 1910-1933 | 1982 |
| 2 | 50 Review – Exil: Flucht und Emigration europäischer Künstler 1933-1945 (Exhibition) | 1997 |
| 2 | 51 Review – Hans Pölzig: Bauten und Entwürfe eines deutschen Baumeisters | 1985 |
| 2 | 52 Review – Henry Marx: Die Broadway Story. Eine Kulturgeschichte des amerikanischen Theaters | 1986 |
| 2 | 53 Review – Jane Kallir: Austria's Expressionism | 1978-1981 |
| 2 | 54 Review – Jean-Paul Bouillon: Klimt: Beethoven. The Frieze for the Ninth Symphony | 1987 |
| 2 | 55 Review – Robert Waissenberger: Vienna 1890-1920 | 1984 |
| 2 | 56 Review – Walter Benjamin: Das Passagen-Werk | 1982-1983 |
| 2 | 57 Review – Walter Gropius: Architektur. Wege zu einer optischen Kultur | 1982 |
| 2 | 58 Review – Werner Hofmann: Verfemte Kunst. Malerei der inneren und äusseren Emigration | 1972-1987 |

Series V: Albums, 1937-2006

This series is in German.

0.8 linear feet.

Arrangement:

Alphabetical.

Scope and Content:

Series V holds the photo and postcard albums of Paul and Henry Proskauer.

Two photo albums are included in this subseries. The first of these consists of unidentified photographs that show various landscapes of Italy and Switzerland along with unidentified people, likely family members. The photographs of the second album are identified. Photographs of friends include some information about them or about the photographs. Photographs includes those of Paul as a boy, while working at the Ausable Club in 1943, and also those of Curt and Erna Proskauer.

The remaining albums contain postcards accumulated by Paul and Henry Proskauer during a few of their trips to Europe.

| Box | Folder | Title | Date |
|------------|---------------|---|-------------|
| 2 | 59 | Photo album – Italy and Switzerland – Landscapes and Family Members | 1938 |
| Box | Folder | Title | Date |
| 3 | 1 | Photo album – Switzerland, England, New York and Friends | 1938-2006 |
| 3 | 2 | Postcard album – England, Switzerland and Canada | 1937, 1972 |
| 3 | 3 | Postcard album – Italy, France, Spain, Portugal and Artwork | 1958? |
| 3 | 4 | Postcard album – Paul and Henry Proskauer's Europe Trips | 1955-1958 |

Series VI: Collected Research and Articles, 1930-2002

This series is in German and English.

1.2 linear feet.

Arrangement:

Alphabetical.

Scope and Content:

Series VI consists of research files, primarily relating to German authors, literature, and publishers, but also to actors, theater, film, and other topics. The files consisted of several large folders that were further subdivided during processing of the archival collection. Some of these large files were previously organized alphabetically by the Proskauers, while others were untitled and assigned titles based on their contents during processing. The research files include many newspaper and magazine clippings, brochures, publisher's materials and advertisements, brochures, and photographs. Material on publishers relates not only to the history of the publishing firms, but also obituaries or biographical profiles of the individual publishers themselves.

| Box | Folder Title | Date |
|------------|--|-----------------------|
| 3 | 5 Actors, Directors and Photographers | undated, 1946-1987 |
| 3 | 6 Actors, Directors and Photographers - Charlie Chaplin | 1950-1963 |
| 3 | 7 Actors, Directors and Photographers - Max Reinhardt | 1943-1973 |
| 3 | 8 Actors, Directors and Photographers - Theater | undated, 1949-1959 |
| 3 | 9 Authors P-S | undated, 1969-2002 |
| 3 | 10 Authors P-S - Erich Maria Remarque | 1946-1998 |
| 3 | 11 Authors P-S - Joseph Roth | 1944-1995 |
| 3 | 12 Authors P-S - Rainer Maria Rilke | undated, 1990-1996 |
| 3 | 13 Authors - S | 1950-1999 |
| 3 | 14 Authors - S - Hans Sahl | 1983--1991 |
| 3 | 15 Authors - S - Arthur Schnitzler | 1951-1991 |
| 3 | 16 Authors - S - Anna Seghers | 1969-1983 |
| 3 | 17 Authors - T-W | 1978-1997 |
| 3 | 18 Authors - T-W - Ernst Toller | 1990-1995 |
| 3 | 19 Authors - T-W - Kurt Tucholsky | 1963-2001 |
| 3 | 20 Authors - T-W - Siegfried Unseld | 2002 |
| 3 | 21 Authors - T-W - Fritz von Unruh | 1930-1985 |
| 3 | 22 Authors - T-W - Robert Walser | 1962-1990 |
| 3 | 23 Authors - T-W - Jakob Wassermann | 1935-1988 |
| 3 | 24 Authors - T-W - Frank Wedekind | undated, 1929-1957 |
| Box | Folder Title | Date |
| 4 | 1 Authors - T-W - Ernst Weiss | 1965-1990 |
| 4 | 2 Authors - T-W - Franz Werfel | 1945-1995 |
| 4 | 3 Authors - Z - Carl Zuckermayer | 1948-1996 |
| 4 | 4 Authors - Z - Arnold Zweig | 1957-1992 |
| 4 | 5 Authors - Z - Stefan Zweig | 1942-1999 |
| 4 | 6 German Exile Literature - Hans-Albert Walter: Deutsche Exilliteratur 1933-1950 | 1971-1990 |
| 4 | 7 German Exile Literature - Newspaper and Magazine Clippings | undated |
| 4 | 8 German Exile Literature - Newspaper and Magazine Clippings | 1934 |

| | | | |
|------------|---------------|---|-----------------------|
| 4 | 9 | German Exile Literature – Newspaper and Magazine Clippings | 1969-1979 |
| 4 | 10 | German Exile Literature – Newspaper and Magazine Clippings | 1980-1989 |
| 4 | 11 | German Exile Literature – Newspaper and Magazine Clippings | 1990-1996 |
| 4 | 12 | German Exile Literature – Publishers' Advertisements | 1977-1995 |
| 4 | 13 | German Exile Literature – Reviews from Scholarly Journals | 1968-1995 |
| 4 | 14 | Programs – Musical Performances | 1940-1953 |
| 4 | 15 | Programs – Theater | 1941-1972 |
| 4 | 16 | Publishers and Books | 1956-1999 |
| Box | Folder | Title | Date |
| 5 | 1 | Publishers and Books – Aufbau Verlag | undated, 1992 |
| 5 | 2 | Publishers and Books – Book Collecting | undated, 1931-1978 |
| 5 | 3 | Publishers and Books – Ernst Rowohlt | 1960-1988 |
| 5 | 4 | Publishers and Books – Fritz H. Landshoff | 1945-1992 |
| 5 | 5 | Publishers and Books – Kurt Wolff Verlag | 1963-1992 |
| 5 | 6 | Publishers and Books – S. Fischer Verlag | 1956-1995 |
| 5 | 7 | Publishers and Books – Siegfried Unsel/ Suhrkamp Verlag | 1977-1997 |
| 5 | 8 | Publishers and Books – Die Toten Dichter (Obituaries) | 1945-1994 |
| 5 | 9 | Theater and Art | 1937-1979 |
| 5 | 10 | Various Subjects (Verschiedenes II) – Art and Artists | undated |
| 5 | 11 | Various Subjects (Verschiedenes II) – German Literature | 1953-1998 |
| 5 | 12 | Various Subjects (Verschiedenes II) – Holocaust and World War II | 1954-1970 |
| 5 | 13 | Various Subjects (Verschiedenes II) – José Ortega y Gasset | undated, 1954-1970 |
| 5 | 14 | Various Subjects (Verschiedenes II) – Richard Seewald | undated, 1938-1963 |

Leo Baeck Institute

Paul Proskauer
Collection

AR 25641

1/28

PAUL TO & FROM HENRY (HANS) PROSKAUER - SWISS TRIP 1970

ARCHIVES

Pauline
Pulwitzer 1970

PAUL
SWISS TRIP
1970

Pauline Pulwitzer

Intentional Second Exposure

~~Pauline~~ ~~Triska~~

Pauline
Switzerland 1970

PAUL
SWISS
1970

3:10 PM 5/28/70 Linnerty

bedachte Handel:

1) Fehlt von mir selbst: nicht

mit phantastischer Natur. Ich bin

eben in der Nähe des Kunstausstellers Springer gegangen, in der
ich Maler - id mit Schlusschritt gegenüber habe. (Kunstwerke: Braune
Wandmalerei, ganz tolle Kunstwerke, überaus: herrlich!). Vorher
war ich 3/4 Stunden in der Kunsthalle - eine Bilder, die mir
gefallen haben habe ich aufgezeichnet. Es ist sehr schön -

und wenn ich nicht gegen über hätte. Das Fliegen hatte
1 1/2 Stunden Verweilzeit: angeblich wegen einer Aids, aber niemand
wachte an einem Tisch! - Die Frau war nicht auf dem Fliegen,
aber die Studenten sehr nett. Ich sah neben einem alten Mann
im Platz hat für einen von für ein sehr nettes. Das Fliegen
dauerte nur 6 1/2 Stunden und war sehr angenehm! - Ich sah
Reisen, es war sehr sehr schön, aber ein Wald auf einem Baum
Holz - aber ich bekam eine wunderbare. Ich sah, dass
im Walden Walden - mit einem auf See. Ich wurde
aber ohne Geld (36 Franken!). Morgen früh gehe ich, wie
geplant, ins Reze Hotel. Fild will Montag oder Dienstag
nach A. gehen - morgen nach dem nächsten Hotel, 1 Hotel.

Dann wird Schiffler auf See (nicht). Ich sprach mit Kollinger
für 4 Uhr zum Vorne gelassen. Wenn aber ich
Blumen wird. Ich hoffe, dass ist kein falsch sein. Ich
kann mich vom Markt nicht! - Ich bin die morgen, das Montag
kann ich für mich selbst. Ich habe von einem
Herrn: neue experimente im Kartieren 2 1/2 - 3 Zimmer in
Balden + Ost: 4 500 - 600 Franken. Wie bei 2 oder 3!

Es ist so herrlich hier - ich bin sehr sehr
Ich bin nicht bei Berlin. Vom Walden Walden
Aroling zum Kunsthaus. Ich würde eigentlich in der See!
Ich sah für - Ich sprach mit dem Herrn. Ich sah
gebraten. Ich sah 44 Jahre, habe von 4. Mai in
die Kunst vom sprechen. - Ich bekam die Kunst von
den Herrn von Goudy Mann. Ich sah ich in, dabei die von
Kollinger Kunst. Ich sah mit jetzt ein Tisch
Bollinger Kunst (3 500). - 6 P.M. über was ich bei Bollinger
sah, ich war nicht im. Es war für mich sehr. Ich sah
es mit der Kunst (3 500) für 14. of 14. von Art.

KIRCHNER: Mädchen unter Japanischem, Negerkruz

KANDINSKY - Komposition No 4

VOLDE - Frauen + P. Ernst

BILD VON BAUMEISTER

SCHLEIMMER: MAUERBILD

" Frauen am Tisch

Gruppe im Gelände

MATISSE: Dunkel und Reine

Es hat die Pakete von Frau Schulz verschickt. - Fr. ist immer recht,
 man es auch Aufenthalt. Er ist nicht ganz. Das bezieht sich auf
 auf Fremdenverkehr. Fr. sagt, eine Wohnung in diesem Viertel von
 bis zu 3000 (3 Zimmer) 600 Franken (Monat Alten, 1945).
 Fr. meint, der Vertrag bestimmt in einem Vertrag Wohnen
 so lange man nicht hat arbeiten will. Fr. ist sehr von 24.
 6 allen ab: zu viel relativ! Ich würde es aber suchen,
 Fr. hat eine heute Wohnung neuge K. B. St. St.! - Fr. empfiehlt
 nur ein Wohnen eine früher Permision: (ASH CORA, in
 A6140220: liegt am See, gelbes Kunsthäuschen, nicht teuer, sehr
schön + schön. Das K. B. St. St. ist noch zu billig (Postamt schön,
 aber die Werte von - Portage bezahlen sonst von dem Post,
 noch behalten schuldig. Ball hat sehr viel von der gel Franchise.
man ist zu schön. Wenn du + Vater von dem Wald. Fr. sagt,
 es will in der Wohnung kosten. Beste, Permision in Wald.
 Ich fühle noch, als hätte ich den Wald Permision (!) Ich will heute
 Abend von dem Wald - man ist zu schön -

Wen Schluss für heute!

Der Wald ist 2 September

Paul

Gedächtnisblatt: Gestern Abend war ich beim Comedy am Friday 3rd 5/29
 Es hat grade Besuch aus N.Y. - Also muss ich ihn heute Abend mit mir
 mal anschauen, um etwas zu überreden. Wenn es keine Zeit hat,
 Wende die nächsten Anwesenheit von ihm bestimmt. - Ich ging gestern Abend
 ja. 10 Uhr ins Bett. Was mir sehr select - was mir sehr angenehm & schön.
 Das Zimmer im WILD HAVES Hotel war feierlich; ich schone Anwesenheit.
 Aber das Bett. Ich schlief nur bis ca 3/6 + fuhr von 7 Uhr heute
 früh ins Park, was dort Frühstück in einem Zimmer was nicht recht
 artig. Um 8¹⁵ fuhr ich nach wegen vom um 9¹⁰ Parting 2 Uhr in die
 All-Street um 12 alle Briefkästen & Adressen: ich malisch, aber
 mit 10¹⁵ Best nach Village, kam um 11³⁰ Parting. Fahrt war
 ohne Sonnig + Wunderbar. Ich habe, was mir, welche
 in der Schweiz bis jetzt nicht gut war - das habe ich viel erlebt.
 Ich habe von Village gleich mit der Ribin-Bahn auf den Berg, heute
 hat die Sonne, bin ganz braun schon! - und auch hat mit
 Café Haus! - Ich habe mit mir netten Herren davon + einen
 Herrchen, der mich, was ich merke ich (er fragte mich,
 wo der im Krieg "gekämpft" hätte). Ich sah ihn

was bestenfalls all am + ich liebe die dort in der Welt
 (Kontakthaus - A nicht für mich). Um 2¹⁰ fuhr ich von Park
 ab, und ich gelte in einem von der gleichen Hotel (3²⁰). Vor dem A-
 machen versteht man nicht so sehr - hoffentlich können ich
 mich abgeben! Die besten. Ich habe aber man, ist hier voll kommen
 - nicht (Kauf sprache) Village kommt also nicht in Frage -
 ich habe hier von besten und welche Anwesenheit. Die Vögel singen.
 Ich werde viel im Licht sein. Das ist die Saison hergeant. Halbfabrikat
 kloppt alles bei Fruch. Das ist meine Vorteil bis 8¹⁵ - ! Kommt
 nicht in Frage. Ich will mich anschauen + die Landschaft genießen.
 Morgen werde ich v. aller Welt in Fahrt auf dem Wasser - aber
 selbst - wegen der die eben. Ich heute nach dem "Hoy" bestellt:
 Ich will den Brief nach der dem in der Hauptstadt sein, damit ich
 bekomme. Am: hope bestimmt von Montag. Am Sonntag geht hier
 keine Post ab, glaube ich. Ich bin von der Schweiz über befragt.
 Ich will mich leben, Haus! Bitte ich gerne!
 Ich habe mich sehr wohl! Ich habe die lebendige
 Punkte sehen. Auf dem Berg lag nach Schule!

5¹⁵ P.M.

Mr. Sch. Hofelot von Vikana nach Wagon was ebenfalls
als angereicht. Es regnete etwas während der Fahrt, aber
dem von der Sonne wieder. Nimm bin, die auf dem Tügel
machte sich; Es wird um 5⁴⁵ abfahren. Ich glaube, ich
debe brinn aus! - Auf Wiedersehen.

Pantl

Geliebtes Paulinchen:

Freitag abend

Du bist ein fleissiger Briefschreiber. Heute kamen 2 Karten und ein Brief vom Mittwoch hier an. Konntest Du noch im Hotel in Lugano bleiben bis zur Abreise nach Zurich, die wohl heute war? Hast Du trotz des Wetters Erholung und Genuss gehabt? Das alles wirst Du mir ja muendlich erzaehlen, wie ueberhaupt viel zu erzaehlen sein wird. Ketterer laesst sich wohl absichtlich nicht sprechen und falls Du ihn noch trotzdem telefonisch gesprochen hast wirst Du mir ja Deinen Eindruck erzaehlen. Aber er wird von vielen als nicht zuverlaessig geschildert, was schade ist, da ich anderenfalls das Bild haette dort aufheben lassen koennen bis ich selbst hinziehe. Nun wir werden ja sehen und sprcehn. Hier ist alles in Ordnung. Miss Donovan war heute hier und die wohnung blitzt nur so-wie schon seit langem nicht. Sie betreut Vati natuerlich aufs Beste, was man von Brinkers nicht sagen kann. Trotzdem lasse ich Brinkers morgen und auch eventl. Sonntag auf 2 Stunden kommen, damit ich etwas in die Luft kann. Heute bezahlte ich wieder \$65.- Miss Donovan. Vati ist sehr sehr gut, bekam aber von mir etwas Thorocin Syrup, da er immerfort sagte, ich weiss nicht was los ist. Wenn ich von Dir spreche freute er sich enorm und auch eine Hundekarte habe ich ihm vorgelesen. Man weiss nie, ob er nur so tut oder es wirklich fasst. Ich las gerade wieder das "letzte Jahr" von Trika Mann und den Tod von Th. Mann, der an Arteriosklerosis (Thrombosis der Venen) hervorgerufen durch Buch der Arterien) gestorebn ist. Und es heisst dort -Marc Aurel zitiert: Schlimm wenn ein toter Geist in einem lebendigen Koerper lebt oder so aehnlich. Ich nahm mir auch zum ersten Mal die Blaetter der Th. Mann Gesellschaft vor und Du musst unbedingt als Prof. der Deutschen Sprache und unserem Interesse dort eintreten. Dann wird auch Dein Name gedruckt 10. Sw. Fr. pro Jahr. ~~Der Doz. Sw. Fr. Dauermitgliedschaft.~~ *Magische des Welt* Gehe doch einmal hin und erzaeule, dass ich schon mehrmals Material geschickt habe und versuche dem Direktor Dr. Hans Wysling vorgestellt zu werden, mit dem ich ja auch in Briefwechsel stand. Ferner kaufe das Heft 10 -1970 der Blaetter, falls es schon erschienen ist. Alles vorhergehende hat mir Wysling geschickt. Ich glaube, es gibt einen Fuehrer durch das Archiv und Postkarten, die sich vielleicht lohnen zu kaufen.

Dann las ich in einer Bibliographie der Th. Mann Uebersetzungen von Internationes, dass Sacherdote die Uebersetzung des Joseph gemacht hast. Du kanntest ihn doch von Italien her? Kurz: Ich stimme 100% mit Dir ueberein, dass Zurich das Ideale fuer uns waere, man haette Anregungen und Abwechslung ohne viel Geld und wenn es sich menschenmoeglich machen liesse, das einzig Richtige. Ich habe ja eigentlich schon immer so gedacht, nur war die Erlaubnis und die Geldkosten eine Frage. Zur Zeit stehen meine stocks so niedrig, dass ich gegen \$4.-Tausend Dollar beim heutigen Verkauf verlieren wuerde. Vielleicht gehen sie wieder in die Hoehe, aber alles ist so ungewiss, dass ich schon daran nicht glaube. Wenn ich vor 15 Jahren dasselbe Geld in Wildern angelegt haette, haette es sich um das Vielfache verdoppelt, anstatt um ein drittel zu verringern. Ich schreibe nur noch einmal am Montag nach Zurich und hoffe, dass Du dann meinen Brief noch erhaelst. ~~Mobovan~~ sagte, dass der Arabs bei Moholy-Magy fatal ist und wunderte sich, dass ueberhaupt operiert wurde. Aber der Chirurg allein nahm 2 1/2 Tausend Dollar dafuer. Das hat sich ja fuer ihn gelohnt. Mir ist schon sehr bange nach Dir. Und wir werden uns es bei richtiger Einteilung der Zeit hier im Sommer schon sc.oen machen. Nur keine nervenaufreibenden Telefongespraechen -Hin und Her- und forget auch die Columbia Sache. Auf den Kernpunkt: Homosexuelle Freundschaft kannst Du ja doch nicht kommen und alles andere ist ein Uerede um den heissen Brei. Wie heisst es doch in der "Fledermaus": Gluecklich ist, wer vergisst. Im Augenblick ist der pressure im office besser. Sie haben wirklich ein "bargain" an mir, aber dafuer habe ich auch gestern und heute nachmittag nicht gearbeitet. Nun genug fuer heute und tausend Kuesse und Kuesse,

Eben ist es ein finstere Knall und *Die Dredole* eine tolle flacke ist in 1000 Sekunden explosiv. *unabell prob.* Lebensgefaehrlich. Aber es ist nichts pausant. *Keine Ue für Dredole* rben von der auch in dements. *Keine Ue für Dredole* aber ist bezahlt ist, aber etwas netter als *Arbeiter. Dredole.*

Ich bin nicht mehr da. Komme und mich
 Ich bin nicht mehr da. Komme und mich
 Ich bin nicht mehr da. Komme und mich

17
 SSURE TO SEAL
 WOULD BOTTOM UP

Henry G. Proskauer

720 Ft. Washington Avenue

New York, N.Y. 10040

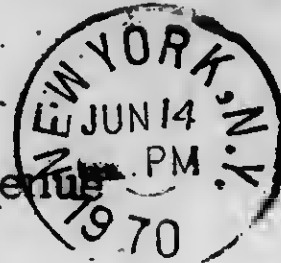

Prof. Dr. Paul F. Proskauer
Hotel Rex
Weinbergstrasse 92
8006 Zurich
SWITZERLAND

AÉROGRAMME • PAR AVION

FIRST FOLD

SECOND FOLD

NOTED
CHECKERS SEAL

Mittwoch June 3/70

Geliebtes Paulinchen:

Heute kamen Deine beiden Briefe vom Sonnabend und Sonntag an. (Die Briefe sind alle chronologisch geordnet in einer "Mappe"). Du scheinst Dich doch) -trotz etwas Regen gut zu erholen und geistig auszuspannen. Hier ist alles in Ordnung. Morgen Donnerstag kommt Miss Brinkers und ich gehe dann arbeiten, auch am Freitag, wenn Miss Donovan kommt, da ich im office viel zu tun habe und nur wenig Zeit dort verbringen kann (ca. 3 Stunden).

Wenn das Wetter schön ist, kommt Miss Brinkers auch am Sonnabend und Sonntag je 2 oder 3 Stunden. Es reisst natürlich ins Geld, aber lässt sich nicht anders machen. Und Vati hat es ja. Du scheinst wegen Schweiz sehr optimistisch zu sein, aber Fingerhut sagte mir, dass eine Cousine von ihm, die ca. \$10.000.- erspart hat und eine Rente aus Deutschland bekommt -wie Vati- als nicht genug abgelehnt worden ist. Da ist, von diesem Geld bei Krankheit nicht in einem Hospital sein kann-eigentlich sehr dumm, da es doch Krankenversicherungen gibt. Aber ich weiss ja nichts Näheres. 500-600 Schw. Fr. fuer Wohnung ist ziemlich viel Geld, wie sind Lebensmittelpreise und allgemeine Lebenskosten?

Post kam 1). fuer mich die Busch Platte von Schmitt als Geschenk (Beethoven Quartet Nr. 127 als Geschenk, sehr schön, aber leider etwas gebogen, sodass ich erst pressen muss, da sonst Verzerrungen kommen. Bloede, so schlecht zu verpacken. 2) Ein sehr netter Brief von Frau Pechstein, die sich ueber Farbphoto meines Bildes sehr freute. Sie konnte betr. Biel bisher noch nichts finden, wird aber weiter suchen und mich wissen lassen.

Du bekamst nur Heck-Abrechnung-alles in Ordnung und Master charge ist heute abgegangen. Ich habe augenblicklich Muskelschmerzen im Genick, aber das wird schon wieder weg gehen, ist aber unangenehm. Ich nehme Bufferin. Hatte heute Hamburger mit Weinsauce zu Abend, aber so allein ist es doch nicht das Richtige. Ich kann Dich doch garnicht in New York allein lassen, bevor Du auch weggehst kannst. Heute wieder ganz uebele Koebelrede von Agnew. Abends spricht Nixon und Kissinger war bei ihm. Ist ja doch alles nur politisches Gequatsche.

Werde es mir wohl kaufen hoeren. Aber ich stimme bei: Deutschland kommt nicht in Frage und Oesterreich ist auch nicht gut. Dann schon lieber Oberitalien, aber Schweiz waere natuerlich ideal. Ich bin schon neugierig, was Du jetzt machst wie Dir St. Gallen gefaellt-bleibe nur nicht zu lange und gehe ins Tessin.

Vielleicht solltest Du Ketterer garnicht wegen des Bildes fragen, nur telephonisch Gruesse bringen und dann sehen, was er sagt. Uns steht fest: Wenn nicht sofort das Bild genommen wird, gilt der Preis nicht mehr und wird hoeher. Aber vielleicht sollte ich garnicht das Bild im Augenblick verkaufen und lieber abwarten. Das Essen im Baden war wohl sehr gut, Hermann schwaermte mir davon-sicher auch sehr teuer oder warst Du eingeladen?

Das Buch ueber Schweizer Architektur haettest Du nicht kaufen sollen, da ich doch nicht auf diesem Gebiete arbeiten werde-es ist aber sehr aufmerksam. Vielleicht kannst Du es noch auf dem Rueckweg umtauschen, gegen Guthaben.

Und diese uecher sind immer sehr teuer. wie war Winterthur? Lohnend?

Vati sitzt bei mir und ist guter Stimmung, Heute wurde er anikuert. Miss Donovan ist fabelhaft. Bringe nur eine Kleinigkeit als Aufmerksamkeit aus der Schweiz mit, Taschentuch oder so. Vati sagte, nachdem er aus der Toilette gerade kam "jetzt" und ich dachte er muss urinieren. Stattdessen droppte er eine Riesenportion harten Stuhl im l.r. ich konnte es aber glatt aufpicken und verbrennen. Du siehst ich habe auch meine Abwechslung. Aber es geht alles sehr gut, obwohl ich sehr hoffe, dass Du Dich nach 3 Wochen so erholt fuehlst, dass Du gern wieder nach Hause kommst. Aber wir werden ja sehen, wie gut Du Dich im Tessin erholst. Patterson hat das Buch von C.P. Snow verloren und will auf eigene Kosten eine andere copy, da das Buch so gut und spannend war. Jetzt ist Vati neben mir und streichelt mich und ich gebe ihm einen Kuss von Dir.

Heute kam das German Quarterly mit einem 50 seitigen Bericht ueber H. Hoffmannsthal 1906-1969. schade, dass Du noch nicht darin sein kannst. Und ein Aufsatz: Der Erzaeher bei Thomas Mann. Uebrigens hat German Quarterly einen neuen editor (Prof. Little, Univ. of Virginia).

Uebrigens soll Ketterer mir 2 Kataloge je von Heckel und Kirchner (die erst erscheinen werden) senden. Es war doch gut, dass Du bei Holliger warst. Ist vielleicht fuer Zukunft eine gute Beziehung. Vielleicht kannst Du frisch im Tessin besuchen, wo er wohl jetzt wohnt, oder in Zurich. Vielleicht koenntest Du ihm reinen Wein einschenken, was fuer ein diot K. ist.

Nun genug fuer heute. Lasse es Dir weiter recht gut gehen-Heute bist Du schon eine Woche weg, wie die Zeit eilt- und nimm tausend Gruesse und Gruesse von Vati und mir, Dein,

Kammratel

JP
EAL

MOISTEN FLAP WEI

Henry G. Proskauer
720 St. Washington Avenue
New York, N.Y. 10040



Prof. Dr. Paul F. Proskauer

Zürich



Weinbergstrasse 92

Weitergesandt an:
Réexpedier à:

*Hotel Rex
Weinbergstr. 92*

~~Postlagernd~~

~~6900 Lugano~~ *8000 Zürich*

FIRST FOLD

226922



Sonnabend frueh 10.Am

Geliebtes. 'aulchen:

Heute erhielt ich Deine erste Karte und Brief aus Lugano, aus der ich ersehe, dass Du Dich weiter sehr wohl fuehlst und erholst. Ja Europa und bes. die Schweiz sind schon sehr schoen. Da heute das Wetter schlecht ist lasse ich Miss Brinkers nicht kommen. Ich haette eventl. in die Stadt fahren koenne, aber die paar Besorgungen haben Zeit und es wuerde unnoetig viel Geld kosten. Fuer moreg ist schoenes Wetter angesagt, und dann lasse ich sie kommen, damit ich ein paar Stunden in den Park zur Erholung gehen kann. Gestern war Miss Donovan hier und sie ist wirklich ausgezeichnet. Hat von ganz allein -und gegen meine Willen- die Wohnung gesaugt -und alles blitzt. Und dann pflegt sie Vati sehr gut, waehrend Brinkers garnichts macht und Vati auch nicht so gluecklich zu sein scheint. Aber in Notfall ist sie besser als garnichts. Miss D. erzaelte mir, dass Brinkers auf ein Auge ganz blind ist und auf dem anderen auch nur wenig sieht. Nun paar Sachen wegen Einkauf: 1) Brinke kein Leasch for H. Meier mit, sie haben es bereits selbst gekauft. 2) Renne nicht wegen bowties herum, ich habe mehr als genug und ist ganz ueberfluessig. Spende nicht die kostbare Zeit in eschaerten. 3) Falls Du auf der Rueckreise in Zurich Dich aufhaelst, bitte Bolliger an, ob er inzwischen das Buchpaket von G. Schultz erhalten hast. Es geht hier zu Hause alles sehr gut, und Du brauchst Dir gar keine Gedanken zu machen. Trotzdem wuerde ich es fuer gut halten, falls Du Dich gut genug erhoelt fuehlst, dass Du am 18. nach Hause kommst, da mein office etwas ungeduldig wird. Ich kann doch nur 3 Stunden arbeiten (2 Studen brauche ich halt auf den Weg) und wir sind so beschaefigt. Aber Deine Gesundheit geht vor und ~~und~~ ich sage dass nur zur Ueberlegung. Leider kann ich vieles was notwendig ist nicht zu Hause machen. Ich brauche Dir ja nicht zu sagen, dass mir sowieso nach Dir schon sehr bange ist und drei Wochen sind ja auch eine sehr schoene Zeit. ruether in Deutschland sind wir in den grossen Ferien nie laenger verreist gewesen, aber ich will keinerlei Druck ausueben da ~~es kann es fuer Dich beissen ist auch so kalt.~~ Ich ueberlasse also alles Dir und auch im office kann ich wenn notwendig eine Woche laenger einrichten. Allerdings scheint auch Miss Donovan nur mit drei Wochen zu rechnen. Du hast ihr wohl nie etwas von 4 Wochen angedeutet. Sie fragte mich, wann Du genau zurueckkommst. Ich gab ihr gestern fuer die 4 Tage die vereinbarten \$ 65.- und sie war sehr gluecklich, sagte aber, dass sie das fuer uns nur aus Freundschaft und nicht fuer Geld tut und fuer niemanden anderes tun wuerde. Hoffentlich hast Du gutes Wetter im Tesin. So lten meine Briefe betr. Ketterer nach Deinem Besuch oder Anruf ankommen, schadet das garnichts, da Du ja sowieso nichts Festes ausmachst und ihn nur aushorchen willst. Ich weiss selbst nicht, was das Richtige in dieser Sache ist (vielleicht doch abwarten, bis ich in der Schweiz lebe- aber das koennen wir ja alles muendlich besprechen.). Vati bekommt nun ueberhaupt kein fleussiges Thorocin Syrup mehr und ist sehr guter Stimmung und viel klarer. Immer wenn ich seinen Namen in den Mund nehme lacht er. Post ist fuer Dich weiter garnichts gekommen. Ich habe fuer Dich noch den Hilltop bezahlt- Telephonrechnung ist noch nicht gekommen. Ich mache mir viel Musik, habe fauch paar Barokplatten von Dir gespielt, aber auf die Dauer sind sie doch langweilig. Ich freue mich so, dass die Reise bisher anscheinend so gegleuckt ist und hoffe nur, dass Du in den naechsten Wochen weiter schoen Eindruecke hast. Siehe Dir nur Askona an, das ist immer interessant und habe Kaffee im Hotel Monte Verita (wo wir mit den Eltern und Allison vor ca. 35 Jahren waren). Ich wuerde auch nicht nach Italie gehen. Die Times hatte einen Artikel. Es geht ja dort drunter und drueber. Wer weiss, ob es nich eventl. kommunistisch oder faschistsich wird. Mit unserer Hilfe wohl das letztere. Auch Deutschland ist unmoeglich und Brandt wird sicher sich nicht lange halten koennen. Dann kommt eine ganz rechts gerichtete Regierung, wobei unsere Hilfe wohl auch mitspielene wird. Unsere Wirkliche Hoffnung ist die Schweiz. Auf alle Faelle bleibe nicht lange wenn ueberhaupt in St. Gallen. Kannst Du es nicht in einem Tagesausflug von frueh bis abends von Zurich machen? Das ist fuer das erste bestimmt genug als ersten Eindruck etc. Es ist sehr einsam ohne Dich zu Hause. Es waren keinerlei Telephonanrufe fuer Dich und auch keine Post. Lasse es Dir weiter recht gut gehen und gebe nicht so viel fuer Geschenke aus. Aber etwas fuer Miss Donovan und vielleicht ein Taschentuch fuer Miss Brinkers, die wir eventl. spaeter auch brauchen.

* Bitte kommen nur alle
nach Montreux.

Tuehst ja nicht mal keine
Anschreiben.

ich und Dich aber
nicht behaltet!

NO ENCL. COPIES TO BE MADE
ON CHECKS
MOI: SIDES OV: ID TH: FLAP, WELL AND AI: OM UP: TO SEAL

Henry G. Proskauer

720 Fort Washington Avenue

New York, N.Y. 10040

13c AIR MAIL



Prof. Dr. Paul F. Proskauer
Poste Restante
Lugano (Tessin)
SWITZERLAND

DAV
50TH ANNIVERSARY
1920-1970



AÉROGRAMME • PAR AVION

FIRST FOLD

SECOND FOLD

Handwritten notes:
\$ 20 - Proskauer
12 - market
" 6.5 -
" 2.5 - mine
39.0 -
1.0 -
+0.0 -
Kocher



DO NOT USE

Sonntag May 31, 1970

Mein liebstes Faulchen:

Ich habe natuerlich noch keine Nachricht von Dir, hoffe aber morgen den ersten Brief zu bekommen und kann dann diesen Brief an die direkte Adresse abschicken. Wir haben hier herrliches Wetter und da ich Mrs. Brinkers fuer gestern und heute auf je 2 Stunden da hatte (\$10.-) konnte ich schon im Park liegen und braun werden. Uebrigens ist ein Liegestuhl heute zusammengebrochen, wir werden schliesslich meine alten, der auch schon schlecht ist, aufgebrauchen und dann neue kaufen. Ich bin schon sehr neugierig was Du machst und wo Du gelandet bist. Heute frueh sprach ich Frau Schultz, die sehr nett war und mir erzählte, dass bereits am 7. Juni in der Schweiz die Abstimmung wegen der Auskaender ist, sodass Du ja genaues hoeren wirst. Ferner rief mich heute Fingerhut an, der verschiedenes interessantes erzählte:

- 1) das Isabella Altersheim, das er so empfohlen hat und jetzt wunderbare neue Gebaude hat, soll ganz miserabel sein und die alten Leute werden von den Schwarzen und Portricaneischen nuesses miserabel behandelt (nur \$990.-den Monat) und kommen auch erst garnicht, selbst wenn jemand einen Schlaganfall hat.
- 2) Er lebt jetzt auch mit seinem Bruder zusammen und sie wollen unbedingt weg. Allerdings wollen sie sich bei Florenz (Vororte) zur Ruhe setzen, da es dort nicht teuer ist und sehr viele Rentner von hier leben sollen.
- 3) Er erzählte, dass seine Bekannte (Kusine?) von ihm, unerhoerte Schwierigkeiten beim Schweizerischen Konsul hier haette, obwohl sie eine Rente aus Deutschland bekommt und ca. 10.000.-Dollars erspart hat, was dem Konsul alles nicht genuegt.
- 4) In ~~dem~~ Oesterreich soll es schrecklich antisemitisch sein -viel schlimmer als in Deutschland- wo es wieder wegen der radikalen Parteien sehr unangenehm sein soll.

Vo hier ist nichts weiter zu berichten. Ich finde, Vati geht es unberufen gut, er isst und trinkt wie immer viel und ist quite happy. Morgen gehe ich frueh in den job. Sehr neugierig bin ich, was Ke terer, Boliger etc. sagen werden. Gestern abend spielte ich viel von Deinen bebussy Platten und Vati lag in seinem Bett bei mir im living room und wollte nicht daraus aufstehen. Er ist wie ein baby. Ich soll Dir Kuesse von ihm schicken-ich erzählte ihm bene, dass ich an Dich schreibe.

Nun bin ich schon neugierig, was morgen die Post bringen wird. Erhole Dich nur gut, da Du ja sicher auch gutes Wetter hast und lasse es Dir gut gehen,

Tausend Kuesse und Kuesse, Dein,

Das fehlt mir sehr.
Jetzt frueh, abends, kann ich
immer noch nicht schlafen da ich
nicht in der Nacht via Antel bin.

FOLD SIDES OVER AND THEN FOLD BO.
MOISTEN FLAP WELL AND APPLY PRESSURE TO SEAL

Henry G. Proskauer

720 E. Washington Avenue

New York, N.Y. 10040



13¢ AIR MAIL



Prof. Dr. Paul F. Proskauer

Weitergesandt an:
Réexpédier à:

Postlagernd
6900 Lugano

Zürich

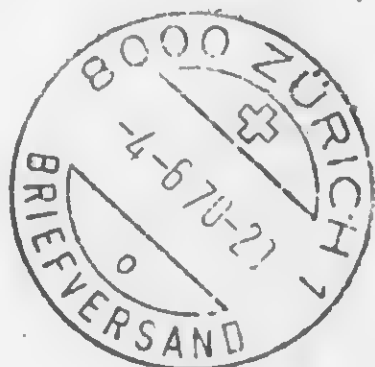

NO ENCLOSURES PERMITTED

DO NOT USE TAPE OR STICKERS SEAL

SECOND FOLD

Intentional Second Exposure

Henry G. Proskauer

720 E. Washington Avenue

New York, N.Y. 10040



13¢ AIR MAIL



Prof. Dr. Paul F. Proskauer

Weitergesandt an:
Réexpédier à:

Postlagernd
6900 Lugano

Zürich



NO ENCLOSURES PERMITTED

DO NOT USE TAPE OR STICKERS

SECOND FOLD

VIA AIR MAIL

EMPLOY EPILEPTICS

1970

ALWAYS USE ZIP
USA 20c
UNITED STATES MAIL

Dr Paul Proskauer

Zürich



Weinbergstrasse 92

Zürich 6

Weitergesandt an

Réexpédier à:

Postlagernd

6900 L u g a n o

U. S. A.



June, 1970

Dear Paul,

It could be you do not want even to be reminded on the "demon" College, Mrsula and the rest but... alas! Here I am!

First of all I am sure you would love to know what happened yesterday at the Faculty Council. And you will be "delighted" to know that our Calendar is changed drastically.

The Registration will be held from August 31ST and the classes from September the eighth.

Furthermore, our political activities are starting on October 21st up to November 3rd. So, in case you want to run for the Presidency or the Senate, it all yours.

Naturally all holidays are eliminated or shortened, though, our Christmas vacation is still from December 24th to January 2nd. The last day of all classes will be May 12th and all exams will be finished by May 19th.

So far so good.

As for the Faculty Council meeting yesterday, like usual, it was tedious, long and noisy. All requirements are definitely out, except the miserable 30c, but you know about that, though, the final decision, thanks to Professor Stuart, is postponed until Feb. 1971.

Our dear, old Ursula, combining the forces with Minton, Furberg and the others tried to salvage something but the general ~~atmosphere~~ atmosphere is really poisonous.

The wild forces are unleashed. The age of reason & common sense is definitely out. You should have heard the speeches of Hans Kuecht, Rose and the others. It is really not much to hope for!

Besides of all this excitement I had a battle royal with our dear Ursulchen. She gave me nasty & stupid evaluation. I promptly complained to Prof. Messing, she is our representative on Legislative Conference. She also told me, that if Miss Allen is on our P. & B. Committee, as she no doubt will be,

and decided to vote against
my tenure, I am out, dear Paul,
and that's like that. But we'll
see! Well, I tell all the details
on your return. Meanwhile
enjoy your short freedom and
do not think on New York
at all.

Our weather is charming
and the garden & house are
full of beautiful roses.

Greetings from all of us.

All the best,

Luzerne

Küsnacht

260535

Simon

9-2/11

Sonntag June 7/79

53 5610

Geliebtes Faulchen:

Dieser Brief wird nur kurz, da ich ja auf den letzten Brief schon geantwortet habe und dieser Brief Montag frueh weg soll. Leider hatte ich kein gutes Wochenende. Das Wetter war gestern so schlecht, dass ich zu Hause blieb (es lohnte sich ja nicht fuer shopping Mrs. Brinkers zu bestellen) und auch heute kam die Sonne nicht, wie versprochen heraus, sodass ich wieder nicht weg konnte. Nachmittags war es eine Stunde schon aber jetzt ist es schon wieder dunkel. Mrs. Brinkers kommt aber Donnerstag, wenn Miss Donovan nicht kann. Vati geht es gut, obwohl er heute nachmittag sehr muede ist. Aber das bin ich auch und wir haben nach Tisch sehr gut geschlafen. Den Nachmittag habe ich z.T. dazu verbracht Vatis Korrespondenz zu ordnen. Solche liebevolle Briefe von Ackerknecht, dann ein Brief von Prof. Heuser von der Columbia, von Paul de Kruijff etc. Ich fand auch eine ausgedehnte Korrespondenz mit einem Dr. Walther Mueller-Zurich-Roemerhof (Schriftleiter der Platter der Zahnheilkunde Anfang der 60er Jahre. Wenn Du den Namen im Telephonbuch findest rufe doch an und sage dass Du der Sohn von Dr. Proskauer bist, man weiss ja nie wie einem das spaeter einmal nuetzen kann. Natuerlich ist es moeglich, dass er schon tot ist. Und rufe Bolliger am Ende an, ob die Pakete angekommen sind. Diese Schreibmaschine ist schlecht und die andre wird abgeholt werden. Ich bin sehr einsam, kein Mensch ruft an, nur 2 Gespraechе fuer Dich. Prof. Roberto Zanini (lehrt ital. am Lehmann College) wollte sich verabschieden. Er geht nach Venedig zurueck, vorher aber nach Kalifornien und ruft Dich am 21. an. Und dann ein frueherer Student Allan Platt wollte Dir guten Tag sagen. Tom ist weiter krank und Le Roy kommt auch nur noch selten. Jetzt werden die Briefe spaet unter reingequetscht, obwohl Le Roy gesagt hatte, dass sie gebuendelt werden. Ich ate heute Chicken zur Abwechslung, gestern aber ich nur kalt. Offentlich hast Du gutes Wetter und siehst viel Schoenes. Ich bin neugierig was Ketterer gesagt hat und wie er sich stellt. Bloss gib nicht soviel Geld fuer unnoetige Geschenke aus. Morgen schreibe ich nicht, denn ich werde viel zu arbeiten haben. Trotzdem geht alles noch besser, als ich es erwartet hatte. Aber so ganz ~~am liebsten~~ ^{allein} zu sein, ist natuerlich schwer. Wenn Du zurueckkommst, musst Du auch regelmassig vor oder nachmittags spazieren gehen und weiter Dich gesundhalten. (Kino und Library kommen erst in 2. Linie). Denn wer weiss, ob die Oestrerr. Ztg. so schnell wieder etwas annimmt oder zum mindesten muss man es erst ausfindig machen und anklopfen. Frau Feiger vom Floor hat mir sogar angeboten etwas zu besorgen. Tennebuams lassen ueberhaupt nichts hoeren. Ticker erkundigt sich, *wow jwede bin und lust*. Nun bin ich schon auf Deine morgige Post gespannt, kann aber erst Montag wieder schreiben. Also aengstige Dich nicht. Amuesiere Dich gut und sieh Dir viel Schoenes an. Ich wuerde auch nicht nach Italien gehen.

Tausend Gruesse und Kuesse, Dein,

Montag mittag: Geliebtes Faulchen. Ich habe den Brief doch noch nicht abgeschickt und heute Deine Briefe vom Donnerstag und Freitag bekommen. Es tut mir so leid, dass Du schlechtes Wetter hast, aber hoffentlich erholst Du Dich auch so. *grüß dich* Ich las heute, dass

Warte stehen stehen
die Abstimmung guenstig ausgefallen ist, aber wir waeren wohl sowieso nicht betroffen. Soeben wurde die kaputte Schreibmaschine abgeholt. Kaufe nur nicht zuviel fuer mich ein (das Arch. Buch war wirklich unnoetig) aber etwas fuer Miss Brinkers und Donovan (kleinigkeiten) bringe bitte mit, vielleicht einen Schal oder etwas ~~stimmlich~~ typisch kitschig Schweizerisches fuer Miss Brinkers. Ich bin sehr neugierig was Ketterer sagte. Heute ist wieder herrliches Wetter, aber ich habe nichts davon. Ich bekam auch ein paar Taschenbuecher aus Hamburg (und hatte gerade reklamiert) Das Themann Luxusbuch ist leider ueberboten worden. Vati ist sehr gut und wenn ich von Dir spreche lacht er immer. Er ist wirklich niedlich. Ich bin sehr gluecklich, dass Du am 18. zurueckkommst und wenn Du Dich hier auch schonen ausruhst wird alles gut sein. Wieso kannst Du nicht so gut laufen? Hast Du etwas Beschwerden? Dann musst Du zum Arzt. Ich bin schon ~~schon~~ sehr gluecklich Dich wieder hier zu haben. Du musst aber alle die Norgelichkeiten mit Hofmann u. Schule ganz vergessen. Es ist doch so kleinlich und es gibt so viel Wichtigeres in der Welt als dayuernd mit Ausmich ueber H. zu klagen etc. Ich glaube auch, dass Du nicht nach St. Gallen gehen brauchst. Nun tausend Gruesse und Kuesse, Dein, *Alte*

APPLY PRESSURE TO

Intentional Second Exposure

Küsnacht

260535

Simons

9-2/11

Sonntag June 7/79

53 5610

Geliebtes Maulchen:

Dieser Brief wird nur kurz, da ich ja auf den letzten Brief schon geantwortet habe und dieser Brief Montag frueh weg soll. Leider hatte ich kein gutes Wochenende. Das Wetter war gestern so schlecht, dass ich zu Hause blieb (es lohnte sich ja nicht fuer shopping Mrs. Brinkers zu bestellen) und auch heute kam die Sonne nicht, wie versprochen heraus, sodass ich wieder nicht weg konnte. Nachmittags war es eine Stunde schon aber jetzt ist es schon wieder dunkel. Mrs. Brinkers kommt aber Donnerstag, wenn Miss Donovan nicht kann. Vati geht es gut, obwohl er heute nachmittag sehr muede ist. Aber das bin ich auch und wir haben nach Tisch sehr gut geschlafen. Den Nachmittag habe ich z.T. dazu verbracht Vatis Korrespondenz zu ordnen. Solche liebevolle Briefe von Ackerknecht, dann ein Brief von Prof. Heuser von der Columbia, von Pál de Krúif etc. Ich fand auch eine ausgedehnte Korrespondenz mit einem Dr. Walther Mueller-Zurich-Roemerhof (Schriftleiter der Blaetter der Zahnheilkunde Anfang der 60er Jahre. Wenn du den Namen im Telephonbuch findest rufe doch an und sage dass du der Sohn von Dr. Proskauer bist, man weiss ja nie, wie einem das spaeter einmal nuetzen kann. Natuerlich ist es moeglich, dass er schon tot ist. Und rufe Bolliger am Ende an, ob die Pakete angekommen sind. Diese Schreibmaschine ist schlecht und die andre wird abgeholt werden. Ich bin sehr einsam, kein Mensch ruft an, nur 2 Gespraechе fuer Dich. Prof. Roberto Zanini (lehrt ital. am Lehmann College) wollte sich verabschieden. Er geht nach Venedig zurueck, vorher aber nach Kalifornien und ruft Dich am 21. an. Und dann ein frueherer Student Allan Platt wollte Dir guten Tag sagen. Tom ist weiter krank und Le Roy kommt auch nur noch selten. Jetzt werden die Briefe spaet unter reingequetscht, obwohl Le Roy gesagt hatte, dass sie gebuendelt werden. Ich ate heute Chicken zur Abwechslung, gestern aber ich nur kalt. Offentlich hast du gutes Wetter und siehst viel Schoenes. Ich bin neugierig was Ketterer gesagt hat und wie er sich stellt. Bloss gib nicht soviel Geld fuer unnoetige Geschenke aus. Morgen schreibe ich nicht, denn ich werde viel zu arbeiten haben. Trotzdem geht alles noch besser, als ich es erwartet hatte. Aber so ganz ~~allein~~ zu sein, ist natuerlich schwer. Wenn du zurueckkommst, musst du auch regelmassig vor oder nachmittags spazieren gehen und weiter Dich gesundhalten. (Kino und Library kommen erst in 2. Linie). Denn wer weiss, ob die Oestrerr. Ztg. so schnell wieder etwas annimmt oder zum mindesten muss man es erst ausfindig machen und anklopfen. Frau Feiger vom Floor hat mir sogar angeboten etwas zu besorgen. Tennebuams lassen ueberhaupt nichts hoeren. Ticker erkundigt sich, *wow jede Livand lark*. Nun bin ich schon auf Deine morgige Post gespannt, kann aber erst Dienstag wieder schreiben. Also aengstige Dich nicht. Amuesiere Dich gut und sieh Dir viel Schoenes an. Ich wuerde auch nicht nach Italien gehen. Tausend Gruesse und Luesse, Dein, *günther*

Montag mittag: Geliebtes Maulinchen. Ich habe den Brief doch noch nicht abgeschickt und heute Deine Briefe vom Donnerstag und Freitag bekommen. Es tut mir so leid, dass du schlechtes Wetter hast, aber hoffentlich erholst du dich auch so. *Maria* Ich las heute, dass

Maria

die Abstimmung guenstig ausgefallen ist, aber wir waeren wohl sowieso nicht betroffen. Soeben wurde die kaputte Schreibmaschine abgeholt. Kaufe nur nicht zuviel fuer mich ein (das Arch. Buch war wirklich unnoetig) aber etwas fuer Miss Brinkers und Donovan (kleinigkeiten) bringe bitte mit, vielleicht einen Schal oder etwas ~~stimmlich~~ typisch kitschig Schweizerisches fuer Miss Brinkers. Ich bin sehr neugierig was Ketterer sagte. Heute ist wieder herrliches Wetter, aber ich habe nichts davon. Ich bekam auch ein paar Taschenbuecher aus Hamburg (und hatte gerade reklamiert) Das Thomann Luxusbuch ist leider ueberboten worden. Vati ist sehr gut und wenn ich von dir spreche lacht er immer. Er ist wirklich niedlich. Ich bin bisher gluecklich, dass du am 18. zurueckkommst und wenn du dich hier auch schonen ausruhst wird alles gut sein. Wieso kannst du nicht so gut laufen? Hast du etwas Beschwerden? Dann musst du zum Arzt. Ich bin schon ~~winde~~ sehr gluecklich dich wieder hier zu haben. Du musst aber alle die Norgelichkeiten mit Hofmann u. Schule ganz vergessen. Es ist doch so kleinlich und es gibt so viel Wichtigeres in der Welt als dayaernd mit Ausmich ueber H. zu klagen etc. Ich glaube auch, dass du nicht nach St. Gallen gehen brauchst. Nun tausend Gruesse und Luesse, Dein, *Alm*

Henry G. Proskauer
720 Ft. Washington Avenue
New York, N.Y. 10040



Prof. Dr. Paul F. Proskauer
~~Poste Restante~~ Hotel Rex
~~Lugano (Swiss)~~ Vevey, 92
~~Switzerland~~ 8000 Zurich

FIRST FOLD

SECOND FOLD

AÉROGRAMME • PAR AVION





Hotel Rigi-Kulm (1800 m)
Blick auf Pilatus

Freitag, May 29,
1970

Geliebtes Mami, ich hoffe, dich
habe ich erreicht. Ich war
mit dir in der Früh alles in Ordnung
ist. Viel Spaß (1800 ft.) -
Büroarbeit! Berge mit Schnee -
ich trinke Kaffee HAB (altes).
Nachher ich war in Luzern an.
Von welcher ist warm, obwohl es
hier oben etwas kühler ist. -
Ich werde viel an Frisch. Die
Schnee ist herzlich + erwärmend:
Früh + Kühle überall. Ich finde
wird ich sehr gut. Die
Schiffahrt nach Luzern ist
großartig. Ich bin in einem
Kanal. Wie immer.

Dein B. Böhle

(Dummheit: ich habe kein
Menschen. Ich bin in
Luzern. Ich bin in Luzern.
Luzern. Ich bin in Luzern.



MR. HENRY PROSKAUER
720 FORT WASHINGTON
AVENUE
NEW YORK, NY
10040
USA

PAR AVION LUFTPOST
VIA AEREA

Gelehrter Hansel:

5/30

Saturday 10th April

Ihr schreibt mir schon heute davon, wie die Post um 12 Uhr abgeht - also kann ich nicht erwarten, dass mein Brief mit dem morgigen Flugzeug (den Sonntag-Morgens Brief wohl erst am Dienstag abgehen kann - also sage ich dem nicht). Vielleicht, ob die Hauptpost am Sonntag ein paar Stunden auf - ich habe also gut im Bett geschlafen: bis 9 Uhr da ich 1/2 Stunde in der Nacht auf 2 Stunden war. Nachdem ich von hinten zurückkam, (zu 11 Uhr - ging ich in ein französisches Kino: ein sehr interessantes Film: ein Drama + gut) - und um 9 Uhr zu Tische, dann fuhr ich ins Bett + schlief um, da ich zu früh schlief nach hinten gefallen bin, ging nach einer Schindler-Nacht in einem kleinen Raum hier auf der Wankelstange umher + um 10³⁰ Uhr im Bett. Die Zeit es konnte ich nicht. (Ich habe große, in der Zeitung, von dem KIRCHNER 4 neue Bilder gefunden werden und, das sind die von Hülhel (die von Vorher!) - die lange die Zeitung mit V. Agnan kommt als Anfertigung in der Zeitung: zu einem + abgeben: macht ein ganzes Leben in einem Bild von dem Bild + Arbeit auf dem See + auf dem See. Um 12 Uhr bin ich auf, eine halbe Stunde bei Lamm (dem County) in gelbten. Es hat also nicht viel zu tun mehr, + ich nicht mehr, denn ich nicht mehr die Anfertigung, denn ich nicht mehr zu sein. Ich habe ein bestimmtes Alter für mich selbst \$ 130. - (so sagt Hülhel: es wird ich für mich nicht mehr in der Anfertigung, sondern ich für mich nicht, hängt von dem Werte ab. Wenn ich nach morgen kommt, morgen im Hotel Eden an. - es geht es sehr gut. Es fehlt mir nicht, ich ist 1645 + das heißt mir nach 12 Uhr ab. Wie ich heute machen werde, hängt von dem Werte ab. Wenn ich nicht mehr, hängt von dem Werte ab. Ich bin sehr dankbar, denn ich

beliebtestes Journal:

5/31

Samstag, 31. Mai
9 H 17

Ich hoffe sehr, dass es Euch recht gut geht. V. allem die letzten Tage
wegen der Post von der - Hoffentlich hat man in der Zeit viel
Hilf! - bestenfalls ging ich um 12 Uhr zum LOR (Hilf) - alle,
Sinn für uns zu machen. - Frage. Es sollte wohl hier erhalten
den wird nicht erlaubt. Fr. sagte, man kann wohl Aufenthalter
arbeiten, betriebe, wenn man keine zu kann, man kann von einem
eigenem Geld leben kann. Das war die Frage! Fr glaubt auch, es
hängt vom Kantor ab - aber was Frage! Fr glaubt auch, es
BOLLEWER! - Sie wollen uns Geld sehen! -). Was werden
S. wieder bestimmt hier machen können. Ich finde dann zum
CORBUSIER Mann (der hat es selbst. und das sieht aus wie
wie das Kind ist. Es war hervorragend, und ich habe
bis ein selbst unter Buch über zu. 500 zu moderne
Verhältnisse in der Schweiz gemacht! (Yam sel, das sind
fängt von). Fr sagte gestern, dass beide man grün Tag.
Aber nach bestenfalls ich auf dem Verbleib. Auf dem
Sich die bestenfalls, was ich. Mann ist lang grün
richtig auf dem Land: Micheli etc. 30 Minuten von Wien!
Ich in die Wien mit Wien alle Wien alle Wien!
Mann Wien Wien. Es war Wien! Wien Wien Wien
und MARIA Wien Wien Wien Wien Wien Wien
in dem Wien Wien Wien Wien Wien Wien
ersten. Ich Wien Wien Wien Wien Wien Wien
lange Wien Wien Wien Wien Wien Wien
alle Wien Wien Wien Wien Wien Wien
Frage. Ich Wien Wien Wien Wien Wien Wien
wenn Wien Wien Wien Wien Wien Wien
Kund Wien Wien Wien Wien Wien Wien
A. Wien Wien Wien Wien Wien Wien
Wien Wien Wien Wien Wien Wien
S. Wien Wien Wien Wien Wien Wien
Schweiz. - Wien Wien Wien Wien Wien Wien

Beliebtesten Journal.

5/31

Sunday 6 P.M.

Heute war ich in Winklerthor: Abzug ging um 10¹⁵ ab 120
 Winklerthor - Fabrik: Winger als das zum Times Square!
 (nach London). Ich sah das neue Museum: ebenfalls sehr gut.
 Ich kaufte mir 2 Postkarten (El Gato, Paris); kamen Katalog, da war
 ganz wenig feige Bilder zum Wachen: in bekannter fast keine
 Bilder. Die Zeit ist sehr gut, und habe ich Plauschgruppen.
 Aber das Mittel hilft (Theosophen). Ich war nur 5 Uhr zum Hause.
 Ich sah das Winklerthor sehr genau an, ich sah die alte Platte im
 Hause des jungen Mannes ab, (es war nicht da, was ich wollte!
 Die wohnt in einem ganz modernen Haus: mit Winkler
 Preise für Winklerthor steigt: im Winklerthor, obersten Teil von
 Winklerthor: 3-3 1/2 Zimmer (Küche + Bad nicht eingerechnet):
 300-400 Franc! (Kantonsch.). Ich habe mir heute eine
 SA alles zu dem gekauft: kann sich Haus der Leute ich die
 schicken werde, nachdem in SA sollen was - vielleicht kann ich
 ganz viele Wohnungen haben. Preise: Nonanten 3 1/2 Zimmer; 338 Fr.
 4 1/2: 398 und 4 Zimmer Wohnung; 539 Fr. und Kleinsten

alle Winklerthor → das A. in STHODERVAÄCKER, GOLPHEM
 (ich werde auch ganz interessiert sein, was dort! mit grossen, gelben
 Bildern + Wandstücken. Ich nehme, an das die würde es nicht
 schreiben. Die Hauptstraße ist: die Hauptstraße, aber kann man
 sie nie permanent bestimmen, aber wohl von Jahr zu Jahr, wenn
 man genug, weil das zum Kleinverzeihen hat. Die Leute
 hier (och lebst!) geht nur zum FREMDARBEITER!!
 Die Schweiz, A für mich: Winklerthor, although !!
 alle interessiert: was da will nicht auf SA. alle zu viel zu
 (Billigeres kann ich nicht). - Heute Abend um 8 Uhr hatte ich einen +
 Frau Meyer zum Dinner in F. D. W.: ich fand mich schon! -
 Ich denke ich will ein Tisch: fragt mich nach um 5 1/2, 2. Teil, da
 das 2. Teil, ich habe ich noch keine für A. geschrieben ich
 Warte bis Winger kommt, denke ich. Ich will Dienstag oder
 Mittwoch nach SA. gehen, + dann nach London. Es kommt
 aber ganz von selber ab. Gehe ich was hat ein Hotel für
 in Winklerthor fallen mit die vielen Habitus zum Bahnhof auf!
 Aber die berechnen sich! - Das Museum wird ein Teil der Preise
 (blue for all), feinste Lage für ein + auch El Gato:
 (Gross, modern, etc.)

Mantel, Mantel (ganz bewundernswürdig), Azevols, von der Seite
 von Coyle, 2 von Toulouse unter Pissone, Renaud (heißt die Bilder von
 ihm: 10! - ist splendid simple!), Peronne, auch Peronne, (ein ganz bewundernswürdiges Bild),
 Walle (1 oder 2), Faintelto: (ein sehr gutes Bild) (auch kann die
 Holbein etc. eine gewisse Sammlung von Bildern - aber jetzt
 Bücher + eine Wache in der Nacht - diese Ausstellung ist überhaupt
 schön. Nur hoffe ich auf dieses Werk: ich habe in 4 Tagen alle 20 Bild-
 gemalte. Ich würde sehr gerne eine große Selbst auf dem
 in diese machen: es ist das interessant. (Katholik war auch wunder-
 schön, was ich nicht wie die Kunst von nicht zu besten!).
 Aber es hat ja alles nach dem + wir werden in einem bescheidenen -
 der Kunst später auch die alles ansehen: man kann mir, was die
 Tage in der past bilden in der Welt + was es stammte große für
 Wohnung gebt! - Ich schlafe in der Nacht: wird gefällt mir
 geschickig: man freut sich eben nach, wenn man in die Kunst
 zurück kommt: in der Welt die Kunst, die nicht leben, aber
 es. A. überall hat man die Kunst zu leben. Bei jedy
 habe ich noch einige Bilder zu zeigen! Ich finde in der Kunst
 sehr auf dem 1. Brief! Ich bin die gespannt, wie alle zum
 Hause ist. Die Kunst ist: hier am 10. ist die + ich bin zum
 Hause! ~~...~~

10 AM: letzte Post von ihr! Ich denke, ich finde
 im Brief auch mehr, was es immer. A. Nächstes heute steht unter
 wegen sich in einem Brief. Ich selber kann ich 2 Tage von Frankfurt
 über den Herbst habe ich es nicht mehr. Ich + der. Die 1. Teil
 dem I will bring the book for them! - das geht die Zeit. Ich
 find, all von fort.

Denn + dich ich Lieben

Pauline

Viel Spaß, die we. Ich am 10. 11. Telegramm Wilmersdorf
 with name of hotel in Regens. Ich komme wohl schon am 18. zum W.
 der of bridge. und viele kleine Gedanken an Wien. - Ich glaube
 aber - nach Überlegung - was mir nicht in der Prüfung nur
 Linien von dem. Ich will die Mühen von mich machen!

Wiederholtes Sammel!

Dienstag, 2. Juni - 9¹⁵H 49

Die Frühstückstisch und ich sind gekommen: aber gestern hat die
 einen Brief von Mrs. und gestern habe ich an dem Sommerabend
 Memorial Day ^W ~~W~~ ^W wohl die Post vorgelesen. Wogegen für die Feld
 ich nach Lugana. (1) Ich heute an welcher Seite der Straße, ist. Velt +
 nicht 7 hat es gegeben. Jetzt hat es aufgehört. Aber es ist noch später
 Herbst! Gehen wir das heute der Wetter: es regnet ab zum See.
 es in einem Gesteinsstandort: nicht vor der letzten Brücke
 über die immer - zur Bahrkatharinen 32: Springbrunnen + Kaffe
 1/2 Franken: also nicht diese: mit Blei auf dem Fluss, auf
 Bank und unter den Passanten können dann abge, die sind in dem
 Fluss - in der gegenüberliegenden Seite - auf dem Treppen: also
 haben. Ich habe verschiedene Brücken und abge in der Richtung
 davon in einem Park in die Höhe von Utschiffen + dann ging ich
 am See entlang ich habe immer die ersten Tag + warte irgendwo
 nicht so, als auf dem See fahren (das ich wusste, dass es gegen
 Abend zu bewirkt werden würde. Ich bin ein Vorwandler +
 der in einem See - wenn die auf der Wankbrücke (ebenfalls
 sehr billig, da nicht von Toren aus benutzt!) Als ich hinaus -
 vom, sagte es schon schon! Wenn hoffe ich auf viel sammeln
 im Toren. Ich habe nach Lugana Post Restante, 1/2 Franken
 im Hotel Rex - ^{also:} ~~Hotel~~ Post restante - RESTANTE, 1/2 Franken
 mit Adresse abholen. Keine die die an der Seite sind, weil ich von
 Donnerstag alle Freitag die Villa ansehen die mit Bellinger
 Anstellungen hat. Ich habe nicht im Hotel Wasser gemacht, um
 Wasser - immer nicht gebunden im dem Tag. Ich so viele Hotels
 in Lugana - + in Lugana selbst aber ist man ja nach was man
 nicht. Ich habe einen Koffer für die Hotel - es gibt aber nur
 nach Plastik - nicht wie in auf Wasser. Ich gehen gefasst:
 Ich ging in die dritte Phase die Koffer dafür. Ich habe was gehen
 den ganzen Tag gebunden - es ging ich in 3 mal + teilweise über
 Post, bestelle ich heute + heute. Ich bin nur auf die Post ab.

Cliff: am 1. August 1911.

Herrn: Herrmann -

Wiederholend: Große Briefe an Herrn in Berlin

Ich bitte Sie mich für mich: Fritz, über Fortsetzung

Stellungnahme nach dem letzten Brief (wäre es aber noch mal über den)

Praxis - Jalousie: Was ist der Zweck: Frage der Bildung etc: es habe ich

Praxis werde ich denken, wenn ich ein paar Termine habe - das

ich nicht nicht in einem Brief (das was aber nicht länger, da es

in einem anderen Briefe gibt - 23 g. B. hätte ich gestern von

dem Herrn, aber was, aber 2 Wochen vor dem Tag der Tag nach dem

falls alle dies zu machen ist unangenehm etc. - Ich will es stehen

und nicht für ein Wort und mich in Frage: hier gibt es

über mich habe - die Wichtigkeit, etc! Dann kann ich über

Wenn man will! Ich würde - falls ich noch Zeit habe, aber 2 Tage

am Ende nach St. Gallen fahren, aber die meisten wichtigen Briefe

hat in diesen Briefen (die nicht, ich würde wohl am 13. Juni nach

Haus kommen! Ich würde die nicht, sobald ich mich von Berlin +

Wenn ich die wie Ludwig ist. - Was schreiben von der nächsten -

Warte!

945: Eben, die die Morgens hier ist, es werden (über den
hat Rex den Tag über 4x in den letzten 15 Tagen geschrieben!)
+ wieder der Post von der die ich denke viel von Frau, die habe ich
als ich Schreibe auf der Post gehen. Dann Ludwig und geht
die Post wohl etwas länger, da man ja nach St. Gallen Ludwig -
wird Flugbriefe zu schreiben muss!

Wenn alle ist ich genau, ganz klar von dem + 4-10
Man können - die über die, die von Ludwig aus - 4-10
Meyer -

100000 in Brief

Für die ich Callenbach Pauline

(Die nächste Brief von Ludwig!). - Ich habe eine Antwort
auf dem TEE Wege für morgen 8⁵⁰ für die Fall, insbesondere kann man
im Brief schreiben - die von Herrn Callenbach nach Adolf.

666... Handwritten header with date 2. Juni and time Dienstag - 6 P. 11

Main handwritten text starting with "Flam...". The text is dense and covers most of the page, including phrases like "ich war schon oben", "ich bin", "ich habe", "ich werde".

Vertical handwritten notes on the right margin, including "ich bin", "ich habe", "ich werde".

Beliebter Hanschen! Mittwoch 5.3.1941
3. Juni
Kann bin. du wachst - wie vor 4 Jahren - + was. At alle's Gesundheit
ist ganz gut! - in Lugano. Ich wohne wieder in dem selb-
angewohnten + schönen Hotel Vareso. (Kletter auf die Praegeren am 1).
Die Fahrt auf dem TEE Zug (R 2 3/4 Stunden) von Gattolena
Vergung u.c. im Flug. Ich bin hier wieder zurück + kann's kaum
auf dem Wege. Dann nahm ich mit in Lugano ein Taxi + fuhr
zum Hotel Vareso. Dort bekam ich Doppelzimmer (aber bezahlte nur
für 1 Bett, es ist so schön frei!!!). Bei mir war keine - aber
gibt es auch in Lugano - von der warmen Luft + frischen
CAPELLINO: dem Lelli'sen Baum! So viele hier heute sind
mit so wenigen Bäumen wie in Zürich + Lugano, aber man
müht in N.Y. plantort ich! Ich wurde auch 1 Stunde lang
dann wurde ich abtransportiert. Ich nahm mit dem Taxi zum
Hotel, das von Bellinget erwartet wurde in A.C.W. 220.
Ich kullert, aber vollkommen. Ich sah. kommt also nicht. -
Frage hat mir, begeben sich + die Karte dort aber keine Passcard, so
sah es aus: wurde gelogen: aber nicht, wenn man alle ist!
Dann ich bin mit zum Hotel mit dem Hund auf dem
Wege nach CAPELLINO, so an: die wählten \$17. - ich war nicht
ganz so glücklich: der Weg darauf! - nicht die ganze
das kann man nicht sehen! (ALDO: CAPELLINO: eben auch
mit, wenn man 1.500 kg in dem blauen. fragen will. In
nach Cornelia + Teller wegen aller Änderungen sprechen.
ich sehe ganz braun schon aus: nach 1 Woche: so kommt
am 18. (denk ich) nach Hause. Festgelegte Festsche Weg:
verständig ich wähl als 1 B. of van der bestimmten Hotel +
ich bin ich, wie mit der alles erfüllt. Ich werde in dem
aller nächsten Tagen nach dem Kommando fahren: gute Erhaltung
+ zum Ansehen mit ACCOVA! - Von ich nach dem
ganz überredete - wie z. B. Coma glänzte ich nicht. Ich
will aber nach Cortogno + Hotel dort machen. Wenn man
im Tessin leben will, kommen für uns, so den Augen fließen
den 8.1. gleichfalls das hier, in Frage: die stehen sind einmalig:
dann so weiter! Bei der Zeit von der ich, von mich + Umgebung
für uns + möglich. A: unbedingt. A: die Stadt -
die habe ich. Ich bin selbe. Ich bin Lugano. Kein Urlaub: Ich
kann mit, ich. Fragen Frage ich nicht lots of mail from you!
Kann bin. du kump - + die Post abholen um 6.30 p.m. Bleib
ich glück: Eine kurze Zeit, Pauli ich.

Geliebtes Hannelchen!

Donnerstag, 4 Juni 1970
10:50 A.M.

Heute Nacht habe ich von 1/10 - 3/8 geschlafen, aber ich hätte gerne noch im Zimmer schlafen können, aber ich habe mich umgesehen. Gestern Abend dachte ich das es mir nicht
 cable, damit Du weißt was ich bin; ich sagte aber; heute ist es
 Da ich vielleicht nicht in dem Hotel lange bin, Samstag über die
 kann - wird vielleicht heute ich noch etwas mitbringen, obwohl ich
 Lage des Hotels hier ist. A: ganz zentral + ruhig; in der
 Nähe der Geschäfte am See + 1 Minute von der Uferpromenade.
 Ich kommst ja nicht; Ra-Ra; Na: ARIANE ist verfügbar,
 aber ich habe ein kleines Brückchen für dich gefunden (H. Elbert
 macht es für Familie). Gestern Abend am See in dem kleinen
 Restaurant war es 4 Jahre; ein wenig Wein + Schokolade;
 Kostete hier 8.50 Franken (mit Salat, Gemüse, Kartoffeln; Suppe
 + Dessert). Heute früh um 10 war nach dem Brief von
 dir hier in Suppen angekommen (Vier Tisch nachgeschickt); ich
 habe die heute jetzt mit Brief von Dir; ich bin sehr glücklich!
 Ich bin heute eine Stunde in der heute früh gegangen; heute
 stehe ich + es ist sehr viel heute (gestern Wetter tags war
 es wunderbar nur gut von ich mit bald die 2 Hotel ange-
 sehen habe). Ich telefoniere gestern mit Keller; er hatte
 Partyplan schon halbes Portogal gebildet was 4 Wochen
 im Hotel + hat jetzt brauchen, es kommt in 10
 am Telefon wieder (oder was es Anrede: er sagte, er wird
 heute Abend auf 1 Tag nach Italien + ich sollte ich
 wegen Freitag Abend um 8 mit anrufen. Er fragt mich, was
 ich bei dir + ich sagte ihm, dass Du ihm gerne
 den Brief + was ich alles mit ihm besprechen will. Er will
 gegebenenfalls nicht sehen. Aus dem guten Teilungsantrag
 kommt ihr beiden, dass Keller nur ein Wert ist.
 Er sagte aber: ja, infolge der über die gehen herunter.
 Es kann mich nicht machen. He! He! - Brückchen.
 Tisch + Stuhl sind im Zimmer! Phantastisch, wie es ist!
 Über Jahr: ein Tisch, aber das Metzgerhaus nicht mehr (was
 ich immer gewünscht habe, es war abgebrannt!). Ich bin
 Weller habe ich wirklich Plech. Aber ich habe mich sehr gut
 um + gerne die Atmosphäre mag. Ich werde mit Brief von
 Dir. Hoffentlich geht es alles gut bei Dir.



Ich werde heute noch Karten schreiben. Grüsse
von Nonna Herzl hat, bitte. Schreib mir
schleunigst, was ich dir anbringen soll.
Für dich war ich in 3 Geschäften in Lugano etc

Albergo Garni Nassa,
LUGANO - Via Nassa 60
Telefono (091) 32833/34

Übermutter: bis jetzt kein Bild.
Kind herzlich, mal Vona Wiger oder
Pavetta-Roman zu sehen: hier in der Schweiz
ist alles ziemlich still (abwohl es auch Pilztische etc. gibt).
Die Schwarzgebath-Preparation wird sicher hier am 7. Juni
abgelehrt werden: die Jugend der Schweiz ist ganz anders
wie die Eltern, leicht von der Hand. Auch hier ist es
Jugendpartei-Misch. Ich lese die Herald Tribune (heute habe ich
noch keine richtige Zeitung gesehen).

Ich lese die Herald Tribune (heute habe ich
noch keine richtige Zeitung gesehen).

Von blauen und grauen + kleine Katschen von ...
Von dir sehr liebend,
Pauline (Burbelle)

K. sagte mir, von es besser, wobei sehr wenig gesehen ist +
das heisst: 45 (EUVS): jetzt ist es 19 Celsius! Aber 45
wird viel zu heiss für mich gewesen. Was kann ich also heute
nicht nach Venetia fahren. Wenn Sonne ist, fahre ich morgen, ganze
Tag nach Vercors! + Arona!
(Schreib ich nicht, sehr viel!)

Handwritten notes at the top right, including the date "11.30.44" and some illegible scribbles.

Main handwritten text starting with "Lehrbuch der ...". The text is dense and mostly illegible due to extreme cursive handwriting. It appears to be a personal journal or a set of notes. Key legible words include "Hotel", "Kontinental", "Kaffee", "Kuchen", "Kaffee", "Kuchen", "Kaffee", "Kuchen".



Ristorante Antico Gandria
 Propr.: Armando Campanile Telefon 091 | 24973
 Medeslma direzione: Ristorante Orologio Lugano

Freitag, 3³³ 1/2

J. Juni



No. 5691 Edizione Engelberger, Stans

Geliebter Hansel: Ich schreibe dir
 diese Karte von einem Restaurant
 in G.A. D.R. & ich von Käse, Torten +
 etwas Wein. Nun, ich bin ich heute
 ist nicht besonders warm, und
 Sonne, aber die Weltwahrnehmung
 ist nicht gut für den Tag - (für
 die nächsten 2 Tage!). Hier werden
 wir mit der Woche 1937. Welches
 Restaurant mag es gewesen sein.
 Es ist bestritten in Gendron + aber
 ich kann nicht mehr so gut steigen
 wie in 1966 - das 4. Jubiläum: so
 wird man alt! Ich würde heute
 die Reservation bei TWA für 13.
 Juni. Ich fliehe in einem kleinen
 Kabinenflug mit 15 Leuten nach
 Genéve: ROUND TRIP: 3.50 Franken.
 Ich denke viel an Euch!
 Euer Paul oder Ann (die wird, in
 der Vische hier!).

POSTA ~~AEREA~~

M^r HENRY PROSKAUER
 720 FORT WASHINGTON
 AVENUE

NEW YORK, N.Y.
 10040

USA

AIRMAIL

PAR AVION LUFTPOST
 VIA AEREA



Adliswil, Thalwil, Zürichsee und Glarneralpen

6/3/70

Geliebtes Mamsel. 835 & H.

heute geschlafen und abends
 die Vork und vom Frühstück in
 Zürich heute ist es so ruhig
 das fröhlich noch die 1) und
 werfe die Karte in irgendwas bei
 die mit dem Brief um. Ich
 bin glücklich, dass ich gut
 kommen bin. Ich habe die
 geschlafen was ich von mir
 im Bett + habe R. Katz geliebt.
 der hat geliebt. - Wenn
 ich mich vom und irgendwas
 werde mich K. hat
 Sorgen wohl! Part von
 dass ich erst morgen
 die heute fröhlich mit
 Part, vor der ich war +
 was gleich ist. Ich
 geliebt. Ich und
 Konten - 1015.

LEUGA

VERLAG BERINGER & PAMPALUCHI, 8027 ZÜRICH
1140. ARR. NHO.



MR. HENRY PROSKAUER

720 FORT WASHINGTON
AVENUE

NEW YORK, N. Y.

10040

NSA

SR1107 Flugaufnahme Swissair Photo AG



Fabrication Suisse



Geliebtes Herzchen:

5. Juni Friday - 740 p.m.

Heute Nacht hat es wieder 35 Grad in Condo (ich
steht dir auch vom Post) - obwohl es bewölkt war konnte ich
auf die offenen Terrassen des Restaurants sitzen (ich zeigte mir neu
drück Karten: Aigen - und Condo ist Teil - Anfang wird
im: ich werde über alt! - die größte Freude: Dem 2. Brief,
am Sonntag geschrieben Montag, Juni, 4 abgerufen, kann heute
haben Kind ja heute überwindliche Liebe!

Das heißt ich habe mich komm

1.) Die Arbeit nimmt immer mehr ab + von der die Selbst
sprach, heißt es nur wie konnte Amerika. Wenn
wie angenommen wird - dieser Vorhang nicht angenommen
wird. Können die Bildung es allgemein für Freunde
schwer machen Aber Bollinger, der Bucher weiss,
sagt, dass das nicht der Fall ist: Es hat recht: Über
- auch würde Vorhalt + z. B. Werkbuch kostet
Vorsicht.

2.) Katholische fällt Österreich fast. (e Fingerhut)
3.) im Pentabund wird wieder alles anderes + viel
gehen: ich habe jetzt einen v. l. besseres Bild: das geben
Könnte nun, als Amerikaner, nicht passieren. Aber
hüchle wird das Beste.

4.) (bruder Pappi liegt in diesem Bett: ist es schön
2 2)

5.) Das Schweizer Konsulat hat gar nichts zu sagen. Par. +
auch weitere lokale Informationen - B. jetzt haben es die
einzelnen Kantone erledigt: die das Konsulat (Personen
von Sam Cassidy erzählte und viele, wie v. freunde. In
das Konsulat, in IV. q. Grenzen etc.). Von jetzt ab wird
es aber als Bundesreihe behandelt: hier in der Sitzung.
(Nach nichts genau A bekannt). Alles was die
Schweizer nicht wollen sind 1.) und 2.)

2.) 2. Halbes, 3.) heute, die 12. geübte se hier unter d.
6.) Ben Königen. A wesentliche größer als das der
Karte von einem der schreibt.

Ich habe gerne erfahren, dass der Rhein jetzt bei 100% sicher für 7% ohne Abzüge anlegen kommt (das wird auch Nationalistische Bankgünstler, die seit vor dem 1. Weltkrieg immer ausgezahlt hat! In der Schweiz selbst bekommt der 100% unverändert 5 1/2%; ich sah es selber in der Bank angezeigt: ich sprach mit einem Herrn in der Bank in Zürich: das wird aber kein Problem. Ich glaube, dass W. & hier Wohnen können. Was ist die Frage: wie steht der Ort in Zürich wohl für den (Klima etc. alles in Europa ist nicht kleinste aber ich sehe hier in Europa: gleich alles so schön ist, gefühllos nach Zürich nach lassen! Also: Zürich: wenn wir können + wollen. Wenn W. & beide zusammen sind, ist auch alles ausgemacht als wenn man allein ist!

7.) Eben ich in Kletterer an - wie ich über - um 8 P.M. Die Frau antwortete: es ist nicht so schlecht - man 8 P.M. Ich: sie haben Sonntag, die Benutzung fast, aber es wird die Mr. M... über können (will es uns nicht machen) fast was es krank + man geht es + fährt fort: früher: best und will ill. Ich habe gesagt, dass ich ihn sprechen will, da will zu besprechen sie - was ich will als ich!

8.) Ich bin krank, dass der Mann in Brief von Zürich nach in der am Samstag erhalten hat. Ich ging extra auf die Post dann über Post von Samstag ab. Ich bin krank am Montag dann 2 Briefe!

9.) Heute Abend ja 6:35 um ich im selben Hotel wieder W. & ich Schilge, es ist billig, ich habe keine Lust, ins Eden zu gehen + ein kleines zum bezahlen. Paulchen hat mir ein kleines Kästchen! Wenn es geht, fahre ich morgen (Samstag) nach Genève + nach Fribourg (Genève) nach Blarbach - Lugano + Montebello, Schweiz! Ich bin ich froh, dass die - den Park gehen können! Kein gute Nacht, Handkuss! Der Brief geht morgen früh ab.

Telling - Schule lang ich
 so viele ich
 ich habe in der Zeitung
 und ich vom Brief gefeiert
 Es regnet wieder: 8:15 P.M.

Geliebtes Paulinchen;

Donnerstag nachmittag 4/70

Heute erhielt ich Deinen Brief von Sonntag nachmittag und Dein Telegramm, sodass ich jetzt direkt nach Lugano schreibe und die anderen Briefe nach Zurich spaeter bei Dir ankommen werden. Heute war Miss Brinkers das die nichts macht, sie sagte, dass sie nur noch auf ein Auge sehen kann etc. Aber fuer babysitting sicher gut genug und im Notfall, wenn wir sie wegen Deiner Schule brauchen, kommt sie auch, falls Donovan nicht kann. Donovan weiss von Miss Brinkers hiersein, aber nicht umgekehrt. Wie ich nach Hause kam erzählte ich Vati, dass Du fuer ein paar Tage verreist bist und er fragte wo. Dann sagte ich ihm, dass dass Du in der Schweiz bist und er sagte, dass ist doch herrlich. Er ist geistig klarer, als nach langer Zeit. Aber leider hatte er kurz nachher schrecklichen Durchfall im Bett, sodass ich meine Haende mehr als voll (im warsten Sinne des Wortes) hatte. Ich schreibe dauernd ueber Verdauung, aber das ist das groesste Problem right now. Leider kann ich Max nicht kommen lassen, da er nur vormittags kann und ich dann doch im Job bin. Sollte es Sonnabend oder Sonntag gehen, lasse ich ihn kommen. Miss Brinkers kaeme auch fuer 2-3 Stunden, falls ich ausgehen will. Die Beethoven Platte war von der Musikalienfirma Schott geschenkt (Busch Quartet spielt Beethoven Op. 127 - im Aufbau wurde es besprochen) wo ich schrieb, dass ich mit Ainauer verwandt bin. Ferner sagt das Musikprogramm von H. Meier betr. Burleske auch nur, dass ein Musikalienhaendler eine grosse Summe bot, aber Strauss nicht annahm. Aber kein Name. Du warst wohl nicht in St. Gallen, aber das hat ja auch Zeit und ich wuerde auf alle Faelle nicht lange bleiben, falls Du es mir ueberhaupt ansehen willst, was ja vielleicht ganz gut ist um alle Zweifel zu beseitigen. Ich schrieb Dir gestern nach Zurich: Falls Du Ketterer noch nicht angerufen hast, solltest Du ihm vielleicht nur telephonisch Gruesse von mir ueberbringen und sehen was er dir sagt, ob er Dich einladet und was er betr. des Bildes sagt. Oder Du kannst ihm ja unverbindlich fragen, wie er sich dazu stellt und wenn er sagt der Preis sei zu hoch, so erzaehle ihm, dass ein anderer Mueller fuer \$40.000- bis 45.- von Bekannten angekauft worden ist bzw. Angebot schwebt (Keinen Namen nennen) der benso erhalten ist wie mein Bild und bestimmt nicht schoener. Und dass mein Preis nur hoeher geht, aber nicht runter. Ich war heute schon einkaufen und das Schicken vom Food Mart klappt hervorragend. Ich brauche garnicht viel, da ich allein nicht so viel esse. Mir ist schon sehr bange nach Dir und ich bin froh, dass Du wohl am 18. nach Hause kommst, falls Du Dich koerperlich und geistig gut ausgeruht hast. Die Wohnpreise ausserhalb von Zurich scheinen doch viel billiger zu sein, denn alles was wir brauchen ist eine 3 Zimmerwohnung (Bad und Kueche wird ja in Europa nicht als Zimmer gerechnet) d.h. living room und 2 Schlafzimmer. Ich bin sehr froh, dass Du Dich in der Schweiz so wohl fuehlst und das wird auch psychisch fuer Dich gut sein, dass Du weg warst. Dann wird Dir alles hier wieder etwas leichter werden, obwohl Du erst dann den niedrigen Unterschied im Leben wirklich merken wirst. Ich denke, fliege mit Swiss Air zurueck, heute war ein highjacking von TWA, wo der Mann 100 Millionen Dollar gefordert hat. Du wirst ja lesen und ich weiss noch nicht was wird. Ich nehme an, entweder ein Verreckter oder schwarzer, da er sagt, dass ma ihm das schulde. Ich habe gestern die Rede nicht gehoert, bin vorher eingeschlaefen, hat aber auch nichts als Unsinn gesagt, halb Drohung, halb Versprechung, jeder kann rauslesen was er will. Ich glaube auch, dass Vorort von Zurich falls Aufenthaltsarlaubnis meoglich ist und Lebenskosten allgemein nicht zu hoch-fuer und das weitaus beste waere. Es waere geradezu ideal. Ich denke kleine Stadt in der Schweiz ist besser als garnichts, aber Zurich-falls meoglich waere dem weitaus vorzuziehen. Auch haetten wir dort Anschluss etc, und Abwechslung. Pappi schlaeft jetzt in Deinem Bett, nachdem ich ihn gruendlich abgeschrubbert habe. Schreibmaschine abholen und Fensterputzen lasse ich erst machen, wenn Du wieder da bist. Nun erhole Dich recht gut in Lugano, aber sei mit dem Essen vorsichtig und mache schoene Ausfluege. H. Meier sagte, dass er Dir etwas im Comer See empfohlen haette, zum Essen- aber sehr teuer. Nun, bei der kurzen Zeit spalt das ja keine Rolle. Habe schoene Erinnerungen und mache alles, wozu Du Lust hast. Nur das Schweizer Architekturbuch haettes Du nicht kaufen sollen, da ich doch meine Architekturbibliothek aufloesen werde, bevor ic hier weggehe. Aber sehr nett von Dir an mich zu dneken. Fuer heute nur tausend Gruesse und Kuesse, von Deinem, Mir ist ohne Dich und Dein Gequatsche sehr einsam.

H. Meier

Henry G. Proskauer

720 Ft. Washington Ave.

New York, N.Y. 10040

NEW YORK
JUN 18 4 PM '70

13c AIR MAIL



Prof. Dr. Paul F. Proskauer
Poste Restante
Lugano (Tessin)
SWITZERLAND

FIRST FOLD

AÉROGRAMME • PAR AVION

SECOND FOLD

6900 LUGANO
+
-2-2-70-18-1

CARTA DRUCK AG ZÜRICH

EINTRITTSKARTE

Billetsteuer



Kanton Zürich

Fr. 4.—

Inbegriffen
40 Rp. Billettsteuer

Bis zum Schluss der Veranstaltung aufzubewahren

7

86015

Auf Verlangen vorweisen
Ohne Coupon ungültig



Saturday 12 Noon. 6 Juni

Hausnummer: Stelle Nr 5 var: BRISSAGO (Lago Maggiore)

Cipressi e chiesa Parrocchiale

in Brissago auf 1 Stunde, wo wir den gel. Felsen sehen. Die Kirche ist ein

an Kunstwerk! So schön, das man sie in der Luft. Ich war in der Kirche

an. Die Kirche ist ein Kunstwerk! So schön, das man sie in der Luft. Ich war in der Kirche

1 Stunde: probiere ich, wie gut es ist. So schön, das man sie in der Luft. Ich war in der Kirche

Hotel Berivo: sehr schön, sehr schön, sehr schön. Ich war in der Kirche

zu Fuß: HOTEL BERIVO: sehr schön, sehr schön, sehr schön. Ich war in der Kirche

in der Luft: sehr schön, sehr schön, sehr schön. Ich war in der Kirche

zu Fuß: HOTEL BERIVO: sehr schön, sehr schön, sehr schön. Ich war in der Kirche

in der Luft: sehr schön, sehr schön, sehr schön. Ich war in der Kirche

zu Fuß: HOTEL BERIVO: sehr schön, sehr schön, sehr schön. Ich war in der Kirche

CART POST LOCAL VI



Photographiere mit Agfacolor



125. Henry PROSKAUER
720 FORT WASHINGTON AVENUE
New York, N.Y.
New York, N. Y. 10040
USA

N. 730 - FOTO KUCHLER, BRISSAGO





IRIS

Sunday 4³⁰ P.M. Col. Mannil.

6614 BRISSAGO (Lago Maggiore)

6. Juni

CAI
POS
LOCA

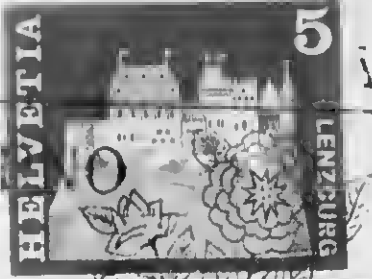

VI
INVIT



Photographiere mit Agfacolor

Die kleine Stadt am Lago
Vom Grand Hotel - Brissago
ist alt und schön. Der
Park ist schön - mit Appen-
baum! Vom Grand Hotel
gibt es ein Boot + Hall-
garten im Wald 5000 Fuss hoch. Der
ganz schön. - Man kann
auch ins Meer mit Tax. (Mit
Taxi - Paul!) - Der Mann von
Vater von einem angelernt
handelt. Die kleine Stadt
von beiden Seiten: RIBER A
LAL + Park Hotel ABRONDIEN
N. Man kann im Wald
(Park) Hotel abholen. - nicht
spät gehen, aber. Man kann
in einer Fülle gehen. So ist
die kleine Stadt. Man ist fast
immer zufrieden mit
Wetter was heute ist + 12000
N. 715 - FOTO KUCHLER, BRISSAGO
Handelt in der Hotel BERVO.
auch für Fische (ASCORVA). Man kann

Mr Henry PROSKAUER
720 FORT WASHINGTON
AVENUE
NEW YORK, N.Y.
10040
225A





Beliebtes Hausmodell. Sonntag, 6/7/70
 Die LUOMIERE-Firm. Bild 3 1/2 P. 14.
 MORCOTE - LAGO DI LUGANO - Panorama
 Vue générale (Ich habe Sie + sehr sehr
 Gesamtansicht (ich habe Sie))

Hier ist für Sie ein sehr schönes
 Design von See entlang projektiert -
 bis zum alten Hotel (ich überbrücke
 2 Flugzele - Shepard aus Washington etc!)
 von 2 Ufer nebeneinander. In einem Punkt nach
 14. Straße + dann eben hindurch. Ich
 würde jetzt etwas bauen + dann -
 wenn es nicht zu weit ist zum
 Friedhof gehen. Es ist nicht + bewaldet -
 aber ich würde auf der Terrasse. Ich +
 Regenmarkt. Heute in, für die Luft.
 1. Sonntag, falls ich nicht es über
 für Gesellschaft (Lugano) nach
 Lovers + Bellagio). Mittwoch
 für Sie soll ich U. wieder anrufen.
 Ich glaube es sehr gut. Ich für Sie
 mich sehr interessiert. Bleibe, sehr
 gesund. Kind für Sie sehr lieblich.

Eralfoto S. A. Suisse

599 Reproduction interdite

Photo véritable

(Bsp., ich habe Sie noch
 in Erinnerung + Vermengelt)



Mr. Henry PROSKAUER
 720 FORT WASHINGTON
 AVENUE
 NEW YORK, N.Y.
 10040
 USA

Sunday - June 7th - 10 15 K. 41.

Gedächtnis Haase: letzten Abend ging ich um 10 ins Bett, das nach
 12 Stunden + 10 Minuten bis 5 Uhr, nahm dann noch einmal eine Schlaftablette
 + schlief bis nach 9 Uhr (da ich krank, nur es regnete). So. A was
 12 Uhr heute wieder schlief: großes Peil. Dummheit habe ich im
 schönen Tag von gestern bewahrt: ausgemüht: habe heute
Vollkommen gesehen: schmerzhaft! A. L. von viel vielen
 (mit 10 Minuten von heute!): sowohl am See wie auch
 auf den Bergen. Ich fuhr allein von Lugano nach Lugano
 mit Bus: 0. h. mit einer "Fahr" + 10 ich ich
 alles, was ich vor 4 Jahren nicht gesehen hatte. Oberhalb
 von Lugano, wo M. VERITÀ liegt, etc. plötzlich sehen. Ich
 nahm mit ein Taxi von Lugano v. M. Verità + RIVCO bis
 nach Bruggen: ~~20~~ Franken nicht zu teuer für eine 12 km lange
 Fahrt und ich sah auch wieder die kleinen Hütten,
 die M. Verità, aber wir vor 34 Jahren sehen: mitten im
 Wald: ich konnte fast etwas erkennen gehen. Die Fahrt
 war sehr schnell. Und ich sah auch das Hotel BERVO:
 wunderschöne Aussicht von dort, hochsteigen + Hotel für
 Einzelzimmer: Vollpension: das wäre etwas für mich für
 2 Wochen total! Dann sah ich Bruggen wieder. Alles modern
 und das Baum Hotel: ich sah das Haus best. die Leute
 ein Zimmer gehen. sehr altmodisch. Das Hotel ist sehr schön:
 macht alles einem ziemlich das Haus Freundlich. Kann
 geht ich von Bruggen bis Lugano mit BUS, von dort sehen
 ich mit ein Taxi + ich Richard Katz's Haus. Würde den
 Mann können im Terrain und leben, wenn man das behält. Ich
 sein eigenes Haus plus Garten. Zu teuer. Ich komme für
 mich ja nicht in Frage. Ich war um 6:45 zur Haustür
 im Hotel in dem Hotel rebenom + ging jetzt ab. Ich
 Wenn das Wetter nachm: tags bene würde, würde ich
 nach Lugano oder Bruggen fahren -
 Ich habe mich das 1. mal im durch Abend, den Abend
 alleine. Ansonsten ich gab das Bruggen für zu teuer
 hab ich aber experimentiert mit Freunden etc. Wenn sagte ich
 ich solle im Freitag Abend anrufen, und jetzt erst
 im Schwach früh wieder, da es bis Montag in Lugano
 Wilkone von mir sagte. Was mir nun also sehen.

Dies wird. A. Ich gut bei. Berlin was a ein wenig mit dem
im Anzuge + immer: die Weltveränderung ist auch für mich
nicht gut: aber es hat keinen Wert, was weiter hin zu
fahren: in ganz Europa ist was weiter schlecht. - Am 15. bin ich
in Wien: Hotel Rex (über die von Donnerstag ab (auch!))
am Hotel Rex + fliege am 18. zu Kurt + Poppi. Ich habe
gerade so viel an Mühe gesteckt. Binaga! - Sollte ich
mit noch eine Woche Stuttgart suchen? Wenn ja, ab dem
15. ein Telegramm nach Hotel Rex; falls ich erst am 25.
Juni nach Hause kommen sollte + Stuttgart schon sollte.
Ich könnte dann von Frankfurt mit Pan Am nach Hause
fliegen. Aber ich tue es nur, wenn ihr es für gut halten
würdet. Falls ich eine Reservation für 18.
Juni mit TWA (Flight 831 von Wien!). Ich nehme
keine Anzeigen! Ich kann es kaum glauben, dass ich
erst 1 1/2 Wochen in Europa bin. 3 Wochen sind voll-
kommen genug

Morgen habe ich sicher Post von ihr

Bleibt ich gesund.

Freut Euch ich zu sehen

Pauline

beliebter Kameel:

8. Juni

Montag - 10⁴⁵ A.M.

Heute frische Kam nach Kamer Brief von Dr. Birkel, aber Birkel hat noch
 nicht nach Zürich geschickt, verzögerte es sich sehr. - Die Ausflug nach
 Fribourg war sehr schön. Das ich konnte nicht zum Frühstück
 kommen: es war mir zu hoch (Vor 4 Jahren konnte ich es noch!).
 Ich war sehr müde. Ich habe sehr gut: ich bin im Moment
 Spaghetti, Bel Paese + Kuchen (ca 3 Uhr: so konnte ich kein
 A. Bombastener). Heute frische was es sehr gemütlich + es regnete gar.
 9 Uhr. 12 Uhr. 1 Uhr. 2 Uhr. 3 Uhr. 4 Uhr. 5 Uhr. 6 Uhr. 7 Uhr. 8 Uhr. 9 Uhr.
 2 Uhr. Heute ich nach Berna zum 2. Mal gehen: dort ist es
 sehr schön! (+ ruhig). Morgen frische um 9 Uhr fahre ich nach
 Bern + Bellinzona. Ich frische nach dem Marsch. Heute Mittwoch
 frische ich Kette an. Wenn du ich verzögere, ab + warum
 ich für mich Zeit haben wird!! Am 18. fliege ich nach Haus;
 ich bin bestimmt am Montag, 15. Juni schon im Zürich, wo
 ich sehr sehr gefalle. Vielleicht fahre ich auf 1 Tag nach
 St. Gallen. Aber ich weiß noch nicht. Wenn du irgend etwas
 willst, schreibe mir an Hotel Bern: der Bekannte über den
 Brief schick. Am Montag frische ich ab. Das war letzte Mal nach
 Zürich: es kommt nach Donnerstag frische ich in Zürich an (Wend. ab!).
 Falls du willst, dann ich nach Stuttgart fahre - er kommt
 in Zürich, telegraphisch nach Zürich. Aber ich denke, dass du
 (und ich) uns am nächsten in Zürich fühlen werden. Eine
 alle mal. Hast du das Terrain kommt wohl kaum in Frage.
 Stuttgart wäre sehr schön, aber ich glaube, die Regierung von
 BRUNNEN wird bald gestürzt werden. Es gibt zu viele
 Konservative in Deutschland. - Frische Kopf: von mir + sei
 selbst sehr glücklich von dem neuen Parlament.
 (Du fragte mich in Bergamo in 5 Briefen nach dem
 neuen Markt in Zürich: hier gibt es noch gar keine!).
 Ich habe mich sehr zu einem Platz in Zürich! Ich hoffe, in Bern
 schon am Freitag hier ab: ich habe dann alles gesehen, was ich
 Vor 4 Jahren nicht gesehen habe: in Zürich ist es nicht frischer!
 Und dann habe ich auch wenig Zeit nach für St. Gallen: ich
 werde ja sehen! -

Wenn du dich sehr genant.

125 geht es, das gut. Pauline

Beliebtestes Hausmutter!

Dienstag, June 9 - 11 AM

Es ist ja heute früh ein sehr starkes Gewitter, so dass ich nicht nach Loma fahren. So werde ich Donnerstag nach Loma fahren. Morgen früh rufe ich Vetter an + halbe den Tag jedenfalls für ihn frei. Wenn es wieder keine Zeit hat, frage ich ihn alles in dem Plane. Heute bekam ich keinen Brief vom Dienstag Abend. Ich bin ja froh, dass es dir gut geht, dass Pappi klar ist (mit mir über die Klammern: nicht übermäßig!) + dass Min D. 12 halbt + auch Min B. kommen kann. Ich fahre nach dem sehr auf mich, auf die Platte, das du mir schon den Wert (gutes Hausvieh!). Min: ich finde \$ 150.- für eine kleine Wohnung in einem Karren von Min nicht zu viel. V. d.: sagen wir, dass es \$ 2000 per annum kostet (um \$ allen Ausgaben: man hätte die alle noch \$ 4-5000 pro Jahr zum Leben (von dem man beide abgeben!). - Die Grundbesitzer sind Bekannte der Picken mit \$ 10000.- Schwierigkeiten hat, ist die: Sie bekommen nur \$ 600-700 pro Jahr Zinsen. Die Leute im Deutschland: Die kann jeden Tag anfragen, was die Schwere und Unbequemlichkeit (auch ich bin sehr unzufrieden Deutschland plus in der) + dann würde diese Frau den letzten halbes Jahr fallen. Der, bis 12 von ausgesprochen. Ich rufe Ballinger bei und sie ist sehr nach mich nach Loma an - ist aber nicht geht ich nicht v. Elvidit in der Montagmorgen fahren! Ich fahre nach 12, Post von dir bekommen zu haben. Wenn ich, dann es bei dir gut geht aber ich komme am 18. nach Loma. Siehe Hotel BERVO bei HSCIVT für dich für 2 Wochen in Betracht: es ist ein wenig über dem. Mit dem Wetter habe ich kein Glück. Jedenfalls ich bin ganz in Loma (in Loma + was von 8 Uhr am Bett, da ich mich für Loma annehmen will).

Min alle bei dir gesund. Min die soll es leben als Parodie. Mit geht es sehr gut!

Die Antebur nach Montagmorgen fährt mit 12 Uhr ab!



Montag - 6:15 P.M. Flug abelt J. Zuni
 G31 Lugano. Veduta dalla vetta del Brè
 Alle 11 Uhr Konstanzer
 viele Bilder von Lugano -
 Vielst nach Lugano. Ich fahre nach
 nach alles so gut zu Hause geht.
 als philtans, etc. Heute Nachm
 w. d. h. w. l. t. in banca
 viele von F. H. von Mart. Das
 kette mit nachm. 11 Uhr
 sehr warm. Morgen fahre ich auf
 Flug nach Bern. Vielleicht kam
 d. h. am 1. Tag abends
 ich würde walt. 1. auf 1 Tag nach
 St. Gallen fahre. 2. Ich habe mit
 Tisch gebrucht. Dort vollkommen
 in Ordnung. Nicht wird
 für uns nicht sein. Was
 fühlte man sich zu
 Ich fahre d. oben
 auf zu Hause. Ich
 glaube, dass ich
 bin 21. Zahl \$55. -
 aber ich habe genug
 Kredit. Vor dem
 ans. Es ist so
 Bunte (1) eht die
 wenn
 fahrt



Color-Photo - Riproduzione vic

Mr HENRY PROSKAUER
 720 FORT WASHINGTON
 AVENUE
 NEW YORK, N.Y. 10040
 USA



LUFTPOST
 PARAVION VIA AEREA



Mittwoch - 4.15. pm

Beliebtes Pappi: Hier ist
nach dem PRINCE für Dich.
Ich schrieb heute früh an den
Obermeister eine Karte von
Frank Brä (habe glaube ich,
aber Dienstag drauf gedruckt,
Karte machte ich um 2
Uhr eine 1-2 km mit ge Post-
fahrt auf dem See + ich viele
kleine Orte + dann war ich
Freibieren mit Schlussabende im
Mall EDEN (50 3¹⁵ p.m.).
Nun gehe ich zum Post +
siehe ob Post na. A. Bald
bin ich wieder bei Dir:
aber die Karte + Dir nicht
einmalen 150, Nun
Nimm Dir + der Obermeister
10000 34 km mit der Fern
17 + NNDL (No. 2).

Made in Western Germany

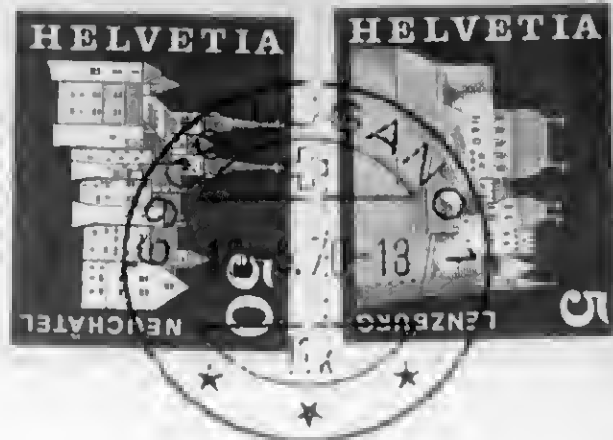

Dr. Curt PROSKAUER
720 FORT WASHINGTON
AVENUE
NEW YORK, N.Y. 10040
USA





MONTE BRE 933 m. s. m.

KULMTERRASSE - TERRASSE DU KULM

Einer der schönsten Aussichtspunkte der Welt

Uno dei più bei Panorami del mondo

Un point de vue unique au monde

1115 A 14

Mittwoch 10. Juni

beliebtesten Mensch: Ich bin jetzt
auf dem Monte Bre, das rhodet
sich der Monte Salève, auf dem ich
vor 4 Jahren war. Heute ist herrlich
sonne ich hoffe, dass es morgen für
Lorenz schön sein wird. Heute Abend
auf der K. W. über an es will
sich wohl nicht wieder am 12. by
sagte ich der Frau, dass ich die
Mittwoch Nachmittag oder Abend
wiederholt, welchen möchte Sie auch,
es werde gut haben. Wenn "und
plötzlich die Handwerker bei
ihnen. Ich will sel. Die Vorname
am 18. Nach Haus. Wenn Sie noch
dieser Welt fotografieren nach
hier. Ich hoffe sehr dass wir später
in Zürich wohnen. Väterchen für große
Plan ist von der best. Arbeit hat.
W. S. 150 - was macht viele enden
Fotografieren farbig mit Agfacolor. Wenn beliebt
sich findet. Freie Hand haben.

No. 5060 Edizione Engelberger, Stansstad

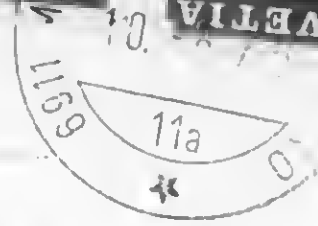

Mr Henry PROSKAUER
720 FORT WASHINGTON
AVENUE
NEW YORK, N.Y.
10040
USA





2



Tuesday, ^{5^{30 P.M.}} 9. Juni

beliebtes Pappi. Erkennst du den Hund? A ganz so wie der Prinz! W. gehtes bis 2. Bald bin ich wieder bei Dir. liegt Du oft in meinem Bett (und machst Du es noch??). Heute Abend gehe ich ins Kino!!! Frisch war ich in MONTABIVOLA - ich sah nicht dieses Haus - was aber in der Nähe. Es fing wieder an zu regnen. Nach dem Regen ging ich zum See spazieren. Freitag werde ich dann nach Zürich fahren. Wie geht es dem Obermutter? Viele, viele Küsse (auch von mir MAIVULLE ich zu Hause)



Dr. Curt PROSKAUER
720 FORT WASHINGTON
AVENUE
NEW YORK, N. Y.
10040
USA

LUFTPOST
AVION VIA AEREA

Beliebtes Morsel:

Thursday: 8¹⁵A 17

Ich bin froh, dass es bei Euch so gut geht, obwohl das Stoffe wohl etwas schwierig werden werden. Ich hatte mich immer schon über die Arbeit entschlossen, am 18. nach Home zu kommen (TWA - fliegt 8:31 von mich). Ich würde eben ein recht letztes Telegramm an dich, dass ich schon morgen in Zürich sein werde. Ich habe kaum alles von Vorgang + environment gesehen. Insbesondere, dass es wirklich hier schlecht ist für den Markt, in der Stunde, folge ich auf eines gründer von und kann + billiger: das ist schon sehr neu, es gibt, ist aber noch so wenig. Ich fühle mich sehr wohl: ganz ausgerichtet + freue mich sehr auf Euch. Wo soll ich Mass O. bringen? Ich best. die gute, mehrere Tausend für die ich wissen, dass es so ist. Wenn ihr eine Zeit für sie w. llet, sendet mir ein recht letztes nach Zürich, wenn ihr nicht schon in einem Briefe darüber geschrieben haben solltet. Ich hätte gerne auch die Befall - dass Anni's Name mit Blut referent Aufenthalt, erlauben, bekommen. Diese, Ehepaar lebt zufällig in St. Gallen! Ich glaube, es ist sehr wichtig, dass man hier studiert hat. Sie fragten auch den Sam County (Lorran) warum er gerade nach der Schweiz kommen wollte. - Die ich Vorhaben von mir für dich was zu kaufen, ist auch nur eine Freude für den Burkale! Mein best. die mich macht + mein "begehrte" in 1 Woche. Von Krugrich Leben ist heute für einen depressivsten Brief. Sagt ich aber nichts davon, dass ich heute etwas von ich gehört habe. Ich will nicht schriftlich auf die Sachen eingehen - ich gegenüber! Du solltest mit 1 Jahr Probe leben in Zürich + dann sollen wir uns endgültig entscheiden.

Vom zum bus nach Bern.
 Nach St. Gallen würde ich auf 1 Tag fahren.
 Dein Bild ist lieblich
 Mass B. bunge, d. auch
 1. Handbuch ist 2.
 Pauline

beliebter Hansel:

Donnerstag: 6.5.1914

Wie so schnell kam ich vom Sommer alle zurück. Es war keinerlich.
1.) Ich sah den Sommer Dame (Zulecht): Es hat eine wunderliche
Beschaffenheit und ist sehr gut. Ich ging wieder in die Geschäfte
wegen eines besonderen: aber kein bleibt. Jedoch hat man in
Bellagio etwas, was man ich helfe, was ich etwas Freude
macht. Ich habe jetzt schon gegen 5-6 Besuche für dich: noch
nicht viele, aber vor allem die wachen Punkte. Ich wünschte
ich könnte dich eine kleine Wander: aber ich glaube, es ist ebenso
schon ohne Blühzeit + man habe in den ganzen Sommer
für den U.S. Ich habe, was, am 3. Sept. Klassen begonnen
(Vorzuglich!). Meist fühle ich den Autobus zur Villa Carletto,
die selbst nichts, ist: aber der Autobus ist ganz schön: in
den Wäldern angelegt + hat Knospen + angehen, es ist sehr großartig.
Rosen + viele Blumen über den ganzen Wald in den letzten Tagen.
MIMUSEN kaufen, aber ich würde gerne, was ich den 1. für
Mimosen Dezember - Paris, ist schön was eben früher
früher an der Wiese (Hochzeit). Was schiff in
CANARIEN? Ich glaube noch! Dann fühle ich den 1. den
Best in der Bellagio ist 2 1/2 Stunden Aufenthalt. Ich
würde ich von allen ab den Käse, frank Wien + den 2
angehen: sehr schön. Ich bezahle eben die Rechnung in
dem Hotel: ziemlich schön. Ich bezahle 440 Francs für
9 Nächte (eins unbegrenzt) für letztes Wochenende in
der Wilde bezahlen, was ich ein Doppelbettzimmer habe:
Bett ist. In Bellagio habe ich noch ein kleines Kloster
plus Garten! Aber ich glaube noch nicht (oder keine!).
Ich habe keiner eben am, was ich am 3. Sept noch einmal
ansehen: würde ich ein Platz haben. Es war sehr schön.
In Bellagio sah ich ein hübsches Garten: VILLA
MELINE - wie gern wäre ich mit dir + den Eltern
nach gesehen. - Dann 1 stündige Schiff nach Como ab.
der Lager - See: ist nicht so schön wie Lugano - See: noch
wäre ich noch in einem kleinen Wald in den Wäldern oben ist
allein in der Wald leben. In Como habe ich den Lager eben.
Für noch gibt ich schon sehr wenig aus. Ich habe
keiner aber + den früh, was ich am 3. Sept gibt: Man habe

Das Leben schätzen. Auf der Autobahn sprach ich mit
 einem Deutschen, der von BRÉS LAU von den Russen gefangen
 wurde. Er redet mit mir über den Deutschland zu: es sei sehr
 billig im Kleinen Orden (Wille für \$50 - \$80) +
 er sagt, was es heute können wirklich den Amt dem Kommando
 gäbe: er arbeitet für die deutsche Regierung. Ich habe
 seinen Namen + Adresse. Es war sehr interessant für mich
 die so, um meine ich anfangen zu packen, dann um
 8 Uhr mit K. sprechen + dann Abendbrot essen gehen.
 Ich fühlte morgen nach mir, das ich als recht habe. Hier ist es
 jetzt als wenn keine zu sein für mich. So fühlte ich mich
 auf dem 2. - See! Ich war Baller natürlich um + fange
 ihn wegen der Schulky - Pakete. Ich war bei Montag früh
 von mir zum letzten Mal, das ich ja in 10 U. am
 Donnerstag bin (T.W.A. flight von mir: um 10
 um 3 oder 4 p.m.). Ich strecke morgen + übermorgen um
 mich um - ich bin sehr gut um Schweden, nicht wahr?
 8:15: K. mit mir im Augenblick abwarten, da ich sehr
 nicht zufrieden sei. Am rich heute recht! Fragte über, den
 Prozess gegen die Welt, was man um... Er redet sehr langsam
 behält man im USA: wirtschaftlich + ökonomisch. Vergleich
 die Brandt - Regierung. Er sagt, hier in der Welt hängt es ganz
 von Kanada ab, was man können können. Natürlich ist das
 die ganze Frage der Forderungen der allgemeinen Probleme der
 Forderungen hat aufgeworfen werden. Ich wollte die Zahl aller
 Forderungen "stabilisieren". Aber kein Studium von der ETT
 mit ein großer Plus für Dich. Aber nicht das: hat das die
 Vor 1 Jahr hat kommen können dann hat die die such
 können können. Trotzdem glaube ich, das wir hier leben
 mit nicht nicht in den kleinen Sinn. Plane zu machen, die
 Grund. Ich gehe jetzt eben.

10000 keine Fort fort sehr liebendes
 Paulson

K. wollte sich auf nichts festlegen. Er sagte, es kann nicht
 - 10 J. die ich "nie": nonsense! Aber sage es nicht von Schulky

belobte Handel!

Donnerstag 3/7A17

Vom O. im Winkel im Tisch: eine stille Stadt. Gehen u. u. u. u. u.
 bei Stäbel: ich werde Klein am Tisch mit Hofmeister
 bekommen 9.90 Tausend Verkehr (O. h. es enthält Aufträge u. u. u. u.)
 bei Finanzamt ab. München vom 1900" mit ein Großes Aufgebot
 mit H. Stäbel ist sehr nett. Die haben alles. V. alle. u. u. u. u. u.
 wie dort Bücher bestellen: wir sitzen 2 Frauen für Post u. u. u.
Fingerringe eben! - Das Wetter ist terribel hier: nicht so heiß, u. u. u. u.
 es geht in August was Wasser sich stark auch stark erhalten hat.
 Ich am Abend im Kongresshaus: stark! Aber stark stark u. u. u.
 das Stärke. Allen essen zu gehen, nicht viel Spann.
 H. Meyer hat mich zu dem klein fiir stlichen Fragen + u.
eingeladen! - Ich werde Mon D. + Mon B. Traditionelles bringen.
 Ich ist nicht genug für Mon D. 2 Ich hoffe es, da ich nicht
will antworten konnt. Der Post von 3. Juni wird best
wird geben am 12. (Wirk - August - Wirk!).
Beliebige Kunden wie es läßt sich schaffen, u. h. und
man ist die neue Beste, abwohl ich glaube 8 16000 -
geht hier über hundert tausend Kunden, immer ca 950
pro Jahr bringen! - H. u. immer kommen geht was man,
wird viel Haltung der Stellung an 4 letzten Sonntag der
W. ist: es wird von geht ab alle 2 Monate Stärke kon
W. u. Stärke: W. u. W. u. Stärke leben hier, aber im h.
etc. Das ist es für die Welt. Es ist aber hier ist u. best
best hat nichts zu bedeuten Ich denke aber, ich w. ist
immer was W. u. konnt u. h. konnt nicht). W. u. Stärke
Ich am nicht: Ich w. Stärke Stärke nicht wohl für leben.
im N. u. Stärke im Rom im Frage u. Stärke Stärke zu konnt.
Mit Kontroll man konnt sehen, wie nicht alles unterschied;
immer: was konnt W. u. Stärke konnt es wird nicht
Stärke. Die Stärke ist best als Kontroll. Frage Aufgabe
Bei Post! In D. Stärke es konnt Aufgabe. Stärke
W. u. Stärke W. u. Stärke. Aber W. u. Stärke nicht planen
Was im 2 Stärke Stärke Stärke Stärke Stärke
im Stärke für Stärke Stärke Stärke Stärke,
K. u. LEITNER Stärke Stärke Stärke Stärke.
Ich gung Stärke Stärke Stärke Stärke, Stärke Stärke
Bellevue + Rom Stärke Stärke. Stärke Stärke Stärke



15.11.11

Zürich
am Mythenquai. Seerestaurant

Herzlichen Dank für den Brief vom 11.11.11
und die angelegenen Briefe. Ich habe
sie alle mit viel Freude gelesen und
bin sehr dankbar für die Informationen.
Besonders die Angaben über die
Kontakte in Zürich sind mir sehr
willkommen. Ich werde mich
sicherlich bald wieder mit Ihnen
verbinden. Mit besten Grüßen
von mir und der Familie.
Herzliche Grüße
Pauline

Z 5699

VERLAG BERINGER & PAMPALUCHI, 8027 ZÜRICH



Gen
Briefe

Postbeförderung



M. HENRU PROSKAUER
720 FORT WASHINGTON
AVENUE
New York, N.Y.
10040
USA





P.S. zu meinem Brief 6/10 -
8 30 AM.

~~Ich besuche Sie in~~
GANDRIA - Lago di Lugano - Panorama e Monte S. Salvatore
Lac de Lugano - Panorama avec Mont S. Salvatore
Luganersee - Panorama mit Monte S. Salvatore
~~Lake Lugano - Panorama with Mount S. Salvatore~~



K. konnte ich gestern Abend
nicht erreichen (ich sollte
um 7 10 M. meine Sachen
3x: aber keine Antwort.
Nun versuche ich eben ich
wird Sie erreichen - aber
obgleich die Linie immer
ich immer abh. zum Bus
nach Courmayeur. Fasse Sie
stets an. Ich komme Ihnen
ja auch von Mailand willkommen
falls möglich. Es hätte (Wahr
scheinlich mit Sie auch!
in a hurry!

Eraifoto S. A. Suisse

MR. HENRY PROSKAUER
720 FORT WASHINGTON
AVENUE
NEW YORK, N. Y.
10040
USA

720 Reproduction interdite

Pauls mhr.

Photo véritable



Da ich einen französischen Film: sehr gut! Hiermit
alles so angenehm mich + schön (mit dem König + P. Brown!)
Herrn wurde ich ein Briefchen bis nach Kappeln mit
Karl (Kunz) (Kunz). Morgen abends, da am 22, nach
abends, in die Luft gehen. Vielleicht fahre ich Freitag auf 1
Tag nach St. Gallen. Guter kommt heute Post von Dir.
Ich hast ganz recht: 3 Wochen sind genug. So freue
ich mich sehr auf zu Hause. (TWA flight 831 am
Dienstag). Bitte den D. bezeugt. Ich stand schon
Erde + Luft.

Bleibe sehr gesund + liebe Vati!

Dem Dir sehr liebend

Pauline

Ich habe Baller heute oder Freitag oder Samstag
Es soll nicht ausfallen, sondern angelassen werden soll.
K. was ich weiß; aber Zeit habe es nicht für mich.
Ich glaube auch, dass es nicht mit dem W. für die Kunstwerke
Verantwortlich!

In Portland, V. Brown etc. geht es ja viel zu!
Vergessen kann es zu unermesslich sein in MAI LAND. nun -
gut, von da nicht ein kleiner Teil Ferien zu Hause!



...about: 3:55 p.m.

Rapperswil

Wenn du in Rapperswil
bis alle warm, ich dass
selbst + erhalte mich sehr gut
ein Wiener-Schnitzel auf
Tavol mit Wein + im 25
Minuten fühlst das schiff nach
zwei Wochen in der Luft
falsch, die nicht nach St. Gallen,
die Postboten etc. nicht
mit - auch so viel. Ich fülle
in der Luft nach 4 Tagen
ich die Fracht (5 Tagen) Ich
Zielerde gut aus, finde ich.
Die fühlst nur sehr leicht
selbst gemacht. Ich habe
ganz moderne Kunst. Post
mündel der Postboten -
10000 Gänge + viele

Viel Spaß haben!

Nr. 9154



RUD. SUTER, OBERRIEDEN-ZH

MR. HENRY PROSKAUER
720 FORT WASHINGTON
AVENUE
NEW YORK, N.Y.
10040
USA



LUFTPOST
PAR AVION VIA AEREA



Insel Ufenau



Sonnabend 2/4/2

| | |
|---------------|----------|
| Kapelle | Gasthaus |
| Gesamtansicht | Kirche |

KLOSTER RÄDEN



14. JUNI 70
S B

Massenhandel. Ich bin
auf der Fahrt nach
Rapperswil. Ich bin in
Rapperswil angekommen
(Ich hab's gewagt) + fahre
in 1/2 Stunde nach Rapperswil
wo ich werde dort auch einen
Als ich heute früh von Hotel
fortging, war die Post auch
nicht da. Ich hab' heute abend
Brief bekommen. Ich hab' von
E. A. ... + was heute.
heute. Die Fahrt von Zürich nach
R. dauert 2 1/2 Stunden (in 1
Schiff). W.S. ... in einem
Rieser Ozeanlabor! - Heute habe
ich die ... von A ... ab + habe
\$55 - zugewandt. Auf baldiges
gesehen. ...
alle 2 abende
Paul Bern.

Printed in Switzerland

Mr Henry PROSKAUER
720 FORT WASHINGTON
AVENUE
New York, N Y 10040
USA

4304 Photoglob-Wehrli AG, Zürich

LUFTPOST
PAR AVION VIA AEREA



Montag - 11 30 AM. Juni 15

Zürich Fraumünsterportal
Blick auf Grossmünster

Belobtes Menschenbild.
Ich bin nicht auf der Balkon-
hofkante gelandet, bin
dann zu der Simeons gegangen,
der hat die Mittel der Thron-
gitter das haben ich den hat -
steht das sind nicht Kinder,
am 1. 2. 3. und die Schrift
glänzen + demt Vich
Arbeite die gut. Es hat keine
Mey-erfort, so benutze ich
ihm im Hospital: ich war
mit Herz dort: Ich die gelogen
- die Wille für mal bogen.
Pflegerinnen von Kindern.
Von Pflege dort! - Ich
warte die Kinder gehen + dann
alle die zum El. Abends gebe
- die Simeonspilger.
"through my" auf Markt
so alle ich soll + gem wie alle
Auf Briefen W. Wehrli AG Zürich
12. Juni 1954

Printed in Switzerland



Mrs. Henry PRUSKAUER
720 FORT WASHINGTON
AVENUE
NEW YORK N.Y. 10040
USA





IRIS

Montag 9. Juni 1970

Chiesa di CASTAGNOLA Mendota
con S. Salvatore

Bellester Mendota: Garten

Abend sah ich die See, den See.

Der war sehr schön: hatte

sehr guten Sitz: \$ 7.50 im Park

bei dem Museum sehr schön

das war grossen Menge 1/2 Stunde

das war sehr schön für die

Opfer. Ich war in F. sehr schön

am Ende, was war 3 Uhr

Home, sehr schön am (Museum)

das war sehr schön für die

D. L. Fort, das war nicht gelassen

Dies ist das letzte Mal, das ich

das war sehr schön, das war

Am Ende, sehr schön

W. Mendota Fort

N. 792 - ED. BECCARELLI & CO, LUGANO

Foto a colori di A. Pancaldi

das war sehr schön

Genova Europa
Briefformate
Raschere
Post Helvetia

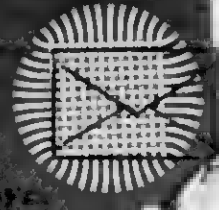

Photographie mit Agfacolor

Mrs. HENRY PRUSKAUER
720 FORT
WASHINGTON AVENUE
NEW YORK, N.Y.
10040

USA



LUFTPOST

PARAVION VIA AEREA



Restaurant Fischstube Zürichhorn
8008 Zürich - Tel. 051/32 52 25

1155 H4. - Sunday - June 14:
Sehr lieber Herr: Ich habe, jetzt
und in der Ferienzeit
ich habe eben eine Portion
gegessen die gut ist. Ich
wird es gewiss sein - aber jetzt
kommt die Sonne nicht.
Mein Abend geht in die
"die" hinaus. Die Bäume
im See sind gepflegt. es gibt
rot & gelbe Striche. Alles ist
so schön & ruhig. wunderbar.
1230 Ich eine große Freude die ich
in der Zeit! -
Morgen für die ich die
...
Bitte gibt, ich
Freud in der ich
Nr. 16697 Paul ...

RLD SUTER OBERRIEDEN-ZCH



HELVETIA

Genormte
Briefformate
Fascher
Fascherzeit



Ms Henry PROSKAUER
720 FORT WASHINGTON
AVENUE
NEW YORK, N.Y. 10040
USA



VIA AIR MAIL

Private

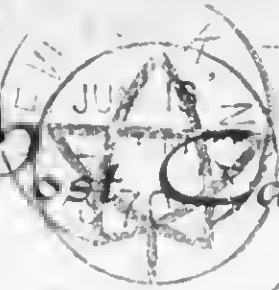

Hilfen
für Kinder
in der
Schweiz



JOHN F. KENNEDY

Prof. Dr. Paul F. Porkauer
~~Hotel Alpe~~ 720 Post Washington Avenue
~~Steinbugstrasse 92~~ New York 10040

8006

~~Zürich~~
~~Switzerland (Schweiz)~~ USA

HENRY G. PROSKAUER
720 FORT WASHINGTON AVENUE
NEW YORK CITY, N. Y. 10040

Monty June 15/70

Liebt's Paulson:

Heute war eine recht gute Reise
auf baldiges ^{planned} Wiedersehen.

TWA sagte mir, dass der 3²⁰ nachmittags bis
abkommt. Im Klare mit allen in Ordnung auf mich
vom Flughafen an.

Tausend Grüße der Paulson
Liebe und viele auf Sie!

105 110 1 4 8 14 0

Hier abstempeln

Gültig für 1-5 Haltestellen
30 Min. ab Stempelaufdruck
Retourfahrten und
Umwegfahrten verboten

VBZ

9

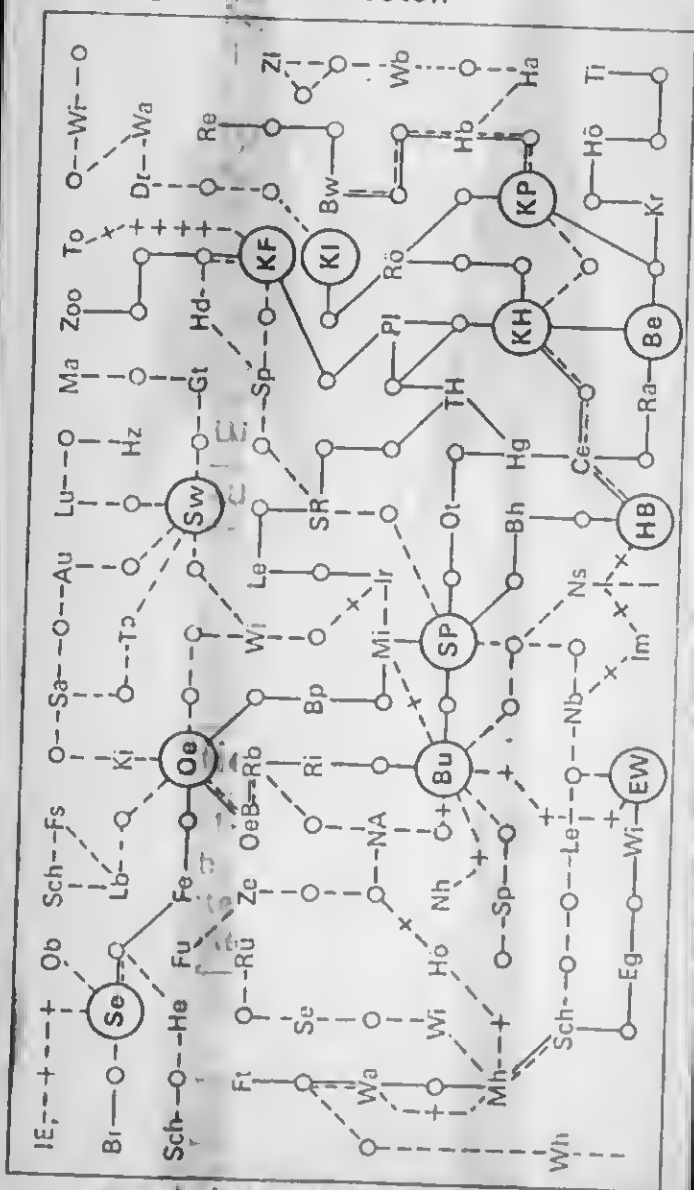

Hier nicht abstempeln

Intentional Second Exposure

70E 0148 140

Hier abstempeln

Gültig für 1-5 Haltestellen
30 Min. ab Stempelaufdruck
Retourfahrten und
Umfahrten verboten

VBZ

9

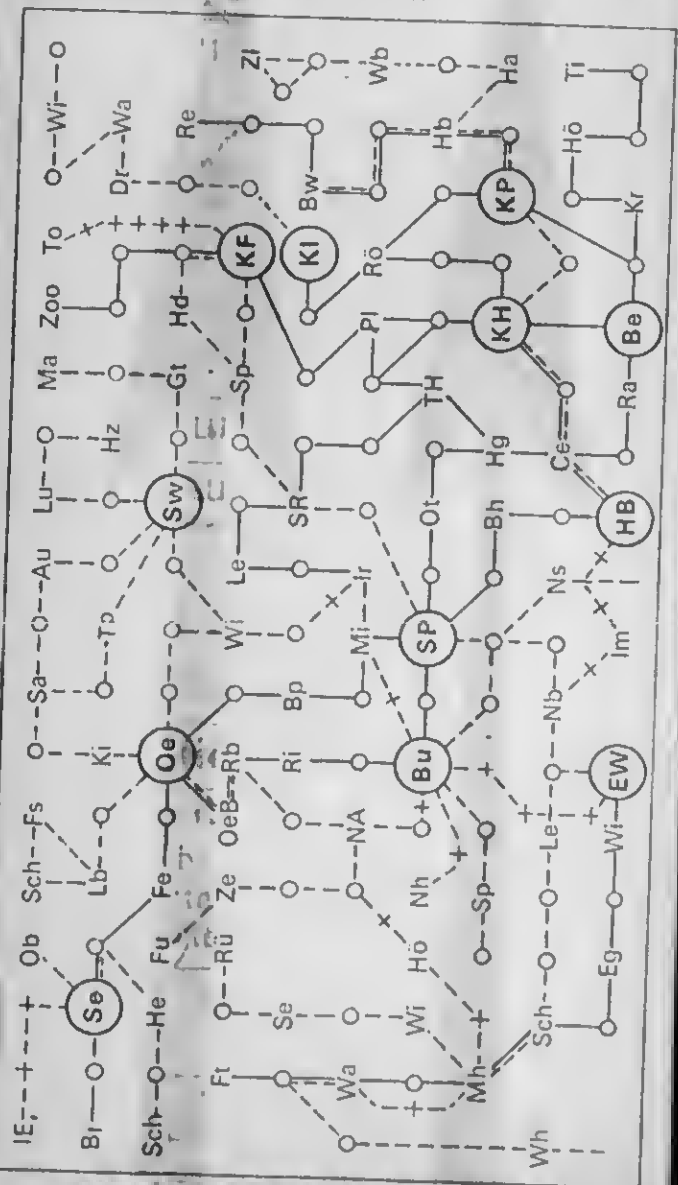

Hier nicht abstempeln

Dolderbahn
Zürich

Waldhaus

nach

Römhof

Talfahrt

50 Rp.

81199



western union

Telegram

(02)NA485

VIA RCA M WUF3453 WY9999

URNX CN URWA

YW1200 RMD7469 SD20555 P011197

URWA HL CG BX 026

LUGANO 26 3 1809

LT

HENRY PROSKAUER 720 FORT WASHINGTON AVENUE

NEWYORK

STAYING HOTEL NASSA LUGANO AM VERY WELL SEND MAIL LUGANO POSTE

RESTANTE RETURN HOME PROBABLY 18 LOVE

PAUL

COL LT 720 18

McArthur

1971 JUN 3 PM 11 22



Telegram

JUN 11 AM 4 35

(18)MC 031

VIA RCA M WUF3726 WY9999 RMD 13 19 SDZ0570 P00380

URNX HL CGBX 022

LUGANO 22 11 0307

LT

HENRY PROSKAUER 720 FORT WASHINGTON AVENUE

NEWYORKCITY

AM HOTEL REX ZUERICH JUNE 12 ARRIVE HOME 18 FEEL VERY WELL

LOVE

PAUL

COL 720 12 18

B-669631

TO: SAC, NEW YORK
FROM: SAC, NEW YORK
SUBJECT: [Illegible]
RE: [Illegible]
[Illegible text follows]

10-10-50

MEMORANDUM FOR THE DIRECTOR

FROM: SAC, NEW YORK

SUBJECT: [Illegible]

RE: [Illegible]

DATE: [Illegible]

[Illegible]

[Illegible]

[Illegible]

[Illegible]

B- 325430

June 2, 1970 Dienstag abend.

H Geliebtes Aulchen:

Heute endlich erhielt ich zum ersten Male von Dir Post, gleich 2 Briefe vom Donnerstag und Freitag und eine Karte vom Vierwaldstaetter See am Freitag. Ich wusste ja, dass Du sofort schreiben wuerdest, aber wie alles so ist auch die Post hier unmoeglich und da Sonnabend keine Post verteilt wurde, kam am Montag nur der leigen gebliebene Rest an. Jedenfalls bin ich sehr froh, dass es Dir in Zurich so gut gefaellt und Du schon viel Schoenes gesehen hast. Mit Vitznau hast Du recht. Auch ich habe ein Erinnerung, dass ausser dem Garten nicht viel los ist und man gleich auf der Landstrasse ist. Aber es ist gut dass Du am Vierwaldstaetter See warst. Ich finde ja die Mietspreise von 600 Sw. Fr. sehr hoch, das ist ja beinahe das Doppelte was wir hier zahlen. Andererseits kann Bollinger natuerlich recht haben. dass wir uns in St. Gallen nicht wohl faehlen wuerden, da zu kleinstaedtisch, aber das wirst Du ja selbst sehen. Ich heirte von Lilo, dass Du mit H. Meier Dinner hattest und werde ihn jetzt abend anrufen, da ich ihn noch nicht im office sprechen konnte. Ich habe dauernd Konferenzen ausserhalb. Miss Monovan ist wirklich sehr gut, gestern hat sie Auevhe und Badezimmer gemacht und heute Vtias Fuesse. Ich war auch bei Sam Goody, wo ich eine Haydn Platte fuer Dich besorgt habe, die sehr im Ramophon empfohlen war. Dann kaufte Vati fuer Dich ein Ankunftsgeschenk. Und ich kaufte mir auch eine Rose, Stern, Stimmin, das leider fehlerhaft ist und morgen umgetauscht werden muss. Tante Lotte sitzt z. Zt. hier und rief an. Anni erzaehte mir, dass sie sie auch gesprochen hat und T. Lotte ihr den Anteil am Testament versprochen hat, der urspruenglich auf ihre Schwester kam. Hier zu Hause geht alles ungerufen gut, Vati ist viel

besser, da er ueberhaupt keine Morocin mehr bekommt ausser den long lasting morgen und abends. Gestern haette es beinahe mit dem Stuhl eine Katastroephe gegeben, da wir ihm Glycerinzaepfchen gaben, wegen Verstopfung. Im letzten Augenblick bemerkte ich, dass etwas kommt und habe dann das Hemd angepresst, bis ich ihn im Badezimmer hatte, sodass nichts auf die Erde ging und das Hemd - das schon schlecht war - sofort verbraucht. Wir haben so unsere Abwechslung. Wenn ich Deinen Namen erwaehne strahlt Vati ueberhaupt habe ich das Gefuehl das er viel mehr versteht als vorher. Morgen wird er mankuert. Die Empfehlung von Bollinger am Luganer See kann doch sehr gut sein und dort kannst Du Dich gut erholen. bleibe nicht zu lange in St. Gallen, denn wenn ich in Zurich wohnen koennte, waere das vorzuziehen. Was bedeutet die Zahl am 7. betr. der Auslaender? Mir ist natuerlich sehr bange nach Dir, da ich ja zu Hause mich nicht unterhalten kann. Dass Miss Brinkers am Wochenende kommt, ist natuerlich sehr angenehm. Heute erkundigten sich Tickers nach Dir. Ich habe eben H. Meier telefonisch gesprochen, der mir von dem guten Dinner im Eden erzaehte. Er sagte, dass die Streiks in Italien entsetzlich sind, da weder Eisenbahnen oder Telephon etc. geht. Und in Deutschland sind die Preise durch die Aufwertung entsetzlich hoch und ich las, dass die Rechtsparteien bereits "haengt Brandt" bruehlen, da er den "Osten verraet". Also das ist nichts fuer uns. Auch er ist begeistert von der Schweiz, findet aber die Preise in Zurich hoch. bleibe ja nicht zu lange in St. Gallen, das hat ja wenig Zweck, Du willst ja nur einen Eindruck haben. Inzwischen bis Du wohl schon im Tessin, wo es sehr schoen sein wird. Schreibe mir die Adresse von Frau Eisener, damit ich kondulieren kann. Das ist wirklich schrecklich. Der Junge war der "Gugapfel seines Vaters, hochintelligent und hochmusikalisch. Er haette uns vielleicht in Bern auch nuetzen koennen. Heute kam Deine Mastercahrge bil, die ich gleich bezahlt habe (ca. \$42.-). Der erste Check von Dir habe ich heute auch eingeloeset. Vati sitzt neben mir und gibt mir dauernd die Hand oder einen Kuss. Ich freue mich sehr, dass Dir die Reise auch psychisch gut tun wird. Vielleicht fliegst Du lieber mit Swissair zurueck? Post kam nur PMLA, uninteressant. Fuer heute tausend Gruesse und Auesse Dein,

H. Ammatel

Henry G. Proskauer
720 Ft. Washington Ave.
New York, N.Y. 10040



Prof. Dr. Paul F. Proskauer

FIRST FOLD

Zürich



inbergstrasse 92

Weitergesandt an:
Réexpédier à:

Postlagernd

8900 Lugano

SECOND FOLD



Donnerstag nachmittag June 11

Geliebtes Paulinchen:

Heute erhielt ich Dein Telegramm, dass Du am 18. ankommst und ich bin darueber sehr gluecklich. Es ist schon schoener wenn wir wieder zusammen sind. Soweit ging ja alles hier besser als ich erwarte hatte, aber trotzdem ist es natuerlich viel anstrengender, als wenn wir alles zusammen machen. Ich erhielt heute auch nachtragelich Deinen Brief vom Freitag und dann den vom Montag und ein Karte. Du siehst ja wirklich viel Schoenes und lernst den Tessin genau kennen. Nur macht es mich etwas traurig, dass Du schreibst, dass das Steigen Dich anstrengt. Natuerlich sollst Du nichts machen, was Dir nicht gut tut, aber ich dachte doch, dass das Herz wieder ganz normal arbeitet. Event. muss Du hier einmal zu einem Herzspezialisten gehen (was Dr. Lamb bestimmt nicht ist.). Hoffentlich bist Du nicht ueber meinen gestrigen Brief betreffs Stuttgart boese, aber ich sehe wirklich keinen Sinn darin, jetzt fuer die Zukunft Plaene zu machen und auf alle Faelle ist die Schweiz-wenn moeglich-vorzuziehen. Wir muessen halt abwarten. Heute war Miss Drinkers da und sie wird Sonntagabend kommen, falls das Wetter gut ist, damit ich wieder in den Park gehen kann. Das tut mir sehr gut. Heute bin ich nicht so angestrengt. Vati liegt in Deinem Bett jetzt und immer wenn ich von Dir spreche, lacht er. Ich erhielt einen sehr netten Brief von Buecher vom DuMont Schauberg Verlag, welche Buecher er mir schenken kann. Mit Sibyl Hoholy-Nagy ist es doch auch tragisch. Sie ist nur 67 Jahre alt. Lilo hat betreffs ihrer Mutter grosse Hoffnungen, obwohl sie bereits 2 mal wieder im Krankenhaus war und Wasser abgenommen wurde. Und der Report war doch hoffnungslos. Was Ketterer anbetrifft, so bin ich in gar keiner Eile das Bild zu verkaufen. Das einzige Problem ist, wie man es hier frisch erhalte kann bezw. das Reinigungsproblem. Wir werden ja sehen, was er Dir gestern gesagt hat, falls Du ihn sprechen konntest. Ich hoffe sehr, dass Du Deine Reise- die ja auch nicht gerade billig war- sowohl psychisch als auch koerperlich ein success war- auch wenn Du nicht ideales Wetter hattest. Fueters haben in Montreux gemietet und gehen nicht ins Tessin. Hast Du einen Katalog des Hotels, das Dir so gut gefaellt? Indernfalls koennen wir ja schreiben. Heute kam die neue Nummer des Playboys. Some sexy pictures. Hast Du Leute auf der Reise denen gelernt? Ich glaube nicht, dass es sich lohnt, dass Du nach St. Gallen faehrst. Du kennst es ja und wenn Zurich gleich teuer ist und moeglich ist es vorzuziehen. Wenn es einmal soweit ist, muessen wir sowieso zusammen fahren und uns alles zusammen ansehen. Willst Du nicht am Schluss der Reise auf alle Faelle Frau Rothschild anrufen. Du kannst ja sagen, dass Du nur auf Durchfahrt bist. Und *billiger wegen* fahrt. Schreibe mir die genaue amerikanische Zeit, in der Du ankommst, damit ich es weiss, obwohl ich Dich ja nicht abholen kann. Ich freue mich schon sehr auf Dich und mir ist sehr bange. Tausend Gruesse und Kuesse Dein,

alles

Das gestern war ich etwas deprimiert

Karlsmannchen

*Lieb habe alle diese Briefe
sind herzlich mitint.*

Du muessst Dir wohlbehalten Dir nicht nichts zu argen!

OTTO
 R AND T N
 L AND APPLY PR
 SURE TO SEAL
 F D
 MOISTEN

ARMY ROTC
CAMPUS TRAINING
720 Ft. Washington Ave.



150TH ANNIVERSARY
HENRY G. CAMPUS TRAINING
720 Ft. Washington Ave.



New York, N.Y. 10040

Prof. Dr. Paul F. Proskauer
Hotel Rex
Weinbergstrasse 92
8006 Zurich
SWITZERLAND

AÉROGRAMME • PAR AVION

FIRST FOLD

SECOND FOLD

NO ENCLOSURES PERMITTED

DO NOT USE TAPE OR STAPLES

Ursula Woodfield
80 Pomona Rd.
Suffern, N.Y. 10901
ZIP CODE



VIA AIR MAIL

An Herrn
Dr. Paul Proskauer
Zürich
Weinberg Str. 92, Hotel Rex
Switzerland 8006



Pomona, 6. 11. 1951

Hi!!

As you can see, we had our dinner last night. I'm keeping ~~very~~ active entertaining my guest from Germany.

After this I could hire out as ^{Gwen Frostic} a tour guide, your brother

tells me that you are having a restful vacation, which

I was glad to hear, too bad that 3 weeks is such a short time. Wishing you a safe and enjoyable trip back, I hope to see you perhaps before I leave. U.

original block-print by Gwen Frostic
A Presscraft Postcard
P.S. & factory produced!

Paulchen: Ich habe den Brief noch einmal aufgemacht. Soeben rief mich Sybil Moholy Nagy an. Sie ist schwer krank, 7½ Stunden an Pancreas Krebs im Montefiore Hospital operiert worden, hatte Gelbsucht und dadurch wurden die Ärzte aufmerksam. Sie hat auch ein Vermögen bezahlt (allein 2½ Tausend Dollar fuer die Operation) und hatte trotz Schwestern miserabele Pflege. Nun will sie- sobald es geht nach Zurich-hat schon im "aldhaus Dolder gemietet, da ja ihre Tochter (Hattula, die aeltere) mit einem Schweizer verheiratet ist und in Zurich lebt. Ist das nicht schrecklich. Sie war wirklich sehr nett. Und noch etwas: Danke nicht-weil ic.. gegen die Reise nach Stuttgart bin und Dich gern nach 3 Wochen zu Hause haette, dass hier nicht alles sehr gut geht. Im Gegenteil geht alles besser, als man haette unter den Umstaenden erwarten koennen, aber es ist viel pressure auf mir, besonders da ich doch nicht -wie bei Deiner letzten Reise- Ferien nehmen konnte (was ja sinnlos gewesen waere) und mit Vati im Park haette spazieren gehen koennn und dadurch auch

FIRST FOLD

Henry G. Proskauer

720 Ft. Washington Avenue

New York, N.Y. 10040



Prof. Dr. Paul F. Proskauer
Weinbergstrasse 92
Hotel Rex
8006 Zurich
SWITZERLAND

*(bis Ankunft
aufheben)*

AÉROGRAMME • PAR AVION

SECOND FOLD

eine Ruhung gehat haette. Damals ging alles viel leichter. Aber nun stuerze ich nur ins office (wo ebenfalls pressure ist) und wieder urueck und kann dann noch nicht einmal zum Briefkasten gehen. Ben war ennebaum hier und zeigte Deine Karte aus Lugano. Ich hoffe sehr, dass Du Dich wirklich erholt fuehlst und nicht boese bist, dass Deine Reise nur 3 Wochen dauert. Aber die meisten Menschen haben nur soviel oder weniger und etwas kannst Du Dich hier auch ausruehn. Und es war ja schliesslich immer nur so geplant gewesen. Wie kann man heute vorhersehen-wenn es zum retiren kommt- wo, was und wie das Beste unter den gegebenen Umstaenden ist? Stuttgart ist sehr schoen, aber sicher auch teuer (es gibt bestimmt billigeres in Deutschland, das sowieso sehr teuer ist, wie mir H. Meier sagte) und vielleicht ist dann doch etwas anders vorzuziehen. Ausserdem werden wir doch eventuell zusammen uns alles ansehen und zusammen reisen und dann ein besseres Bild bekommen. Nun schluss fuer heute. Vati ist sehr gut. Tausend Gruesse und Liebe, Dein, Mir ist schon sehr oange auf Dein Gequatsche (aber nicht mehr soviel school phitic ueber das Telefon metr. Hofmann etc. Das geht allen ueber die Nerben.

Freitag abend May 29/70

Geliebtes Paulchen:

Ich bin neugierig, wo Du Dich jetzt aufhälst und wie die ^{de Flug} Reise gewesen ist. Aber vor Montag kann ich ja keine Post haben. Um von hier kurz zu berichten. Gestern war Mrs. Brinkers von 9 Uhr - 2 Uhr mittag hier und ich konnte arbeiten gehen. Heute, ~~sonnabend~~ ^{mit Du} war sie drei Stunden (von 11 - 2 Uhr hier) und ich konnte drei Stunden sehr schön im Park liegen und mich etwas erholen. Vati ist sehr gut, isst gut und ist auch guter Stimmung. Jetzt nachmittag war Dr. Werschauer zum Klattenspielen hier und Vati sass dabei. Wir spielten Hugo Wolff, Clara Schumann und das Rondo von Schubert und Dvorak. Der Cleaner brachte gestern und heute von ihr Sachen, (Schal, Anzug und einen Anzug, den Du bereits von ihm bekommen hattest). Post ist sonst garnichts weiter gekommen, aber ich habe nach Frankfurt geschrieben und 4.000 DM umschreiben lassen. Wenn die Ausgaben werden sich doch addieren und Vati ist mir eine grössere Summe schuldig, so ist es besser, etwas herzubekommen. Dann sprach ich Miss Donovan telephonisch und sie wird sich auch sehr unser annehmen. Uebrigens wollte Mrs. Brinkers nur \$ 1.- fuer die Stunde, aber ich sagte ihr, dass das nicht geht und bezahle ihr (incl. Busfare etc.) 2.50 per Stunde, was auch noch billig ist, obwohl sie natuerlich nichts weiter macht. Aber sie wird jedes Wochenende kommen und eventl. koennen wir sie auch spaeter einmal nehmen, wenn wir etwas zusammen machen wollen.

Das Wetter ist jetzt hier sehr schön und ich hoffe, dass Du es auch sehr schön hast. Werschauer erzählte mir, dass Dr. Devin (Vater von Annete) morgen 90 Jahre alt wird. Uerstaunlich. Natuerlich ist es ohne Dich hier zu Hause sehr einsam, da ich mit niemandem sprechen kann. Aber es geht schon alles. Vergiss nicht, dass ich das Jarry Buch nicht haben will, sondern nur das Buch "Berlin-Dada" von Mehring (alles andere besitze ich) und das Taschenbuch von Colette. Und allerhoechstens eine bow-tie. Hoffentlich hast Du gute Auskuefte betr. Schweiz, aber Werschauer sagte auch, dass dort alles viel schwerer ist.

Diesen Brief schreibe ich wie verabredet ans Rex, aber es wird wohl lange dauern, bis er in Deine Haende kommt. Jedenfalls brauchst Du Dich um nichts zu sorgen, erhole Dich gut und bleibe gesund. Und viel Vergnuegen. Mrs. Woodfield schrieb Dir eine gute Reise Karte. Uebrigens kommt Mrs. Brinkers morgen sonnabend, wieder 2 Stunden um mittag rum, sodass ich wieder in den Park gehen kann. Vielleicht kann ich vorher die Times abholen, die reserviert ist. Uebrigens kam das erste Heft des "Playboy" das sich aber nicht sehr lohnt. Vielleicht bezahle ich die Nummer als Einzelnummer und bestelle die Zeitschrift wieder ab. Ausser paar Tafeln mit mehr oder weniger bekleideten girls sind die Aufsaezte unlesbar. Jetzt schlaeft Vati und ich werde etwas chäcken essen, obwohl ich mittags noch Hamburger hatte (sehr gut mit Rotwein - etwas neues-zubereitet). Bleibe gesund und lasse es Dir gut gehen. Viele Gruesse und Kuesse Dein

Karel

FOLD SIDES OVER AND THEN FOLD
APPLY PRESSURE TO SEAL.

MOISTEN FLAP WELL AND

Henry G. Proskauer
720 Ft. Washington Ave.
New York, N.Y. 10040

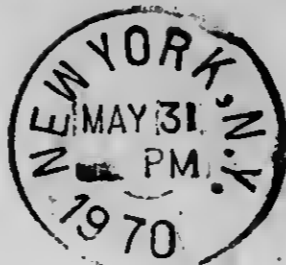

Prof. Dr. Paul F. Proskauer
Hotel Rex
Weinbergstrasse 92
8006 Zurich
SWITZERLAND

FIRST FOLD

SECOND FOLD

AÉROGRAMME • PAR AVION

NO ENCLOSURES PERMITTED

AR 25641

1/29

PAUL TO & FROM HENRY (HANS) PROSKAUER - SWISS TRIP 1971

ARCHIVES

Paulchen Schweizer-Reise : Zürich, Kskona
30. Mai - 22. Juni 1971

PAUL'S SWISS TRIP
1971



June 15, Dienstag

Geliebtes Paulchen: Ich schreibe gleichzeitig einen langen Brief ans Rex. Diese Karte nur, dass alles zu Hause in sehr guter Ordnung ist, weil ich nicht ob Du noch rost in Askona empfehle Dich nur recht gut, Dich gut aus. Heute regnet es wieder, ich versäume also nicht viel. Schreibe noch einmal, wann

Du genau ankommst (Dienstag oder Mittwoch). Tausend Gruesse von Deinem
Harold
Vielleicht sollten wir mit dem Plattenkatalog bis Herbst warten, da er ja bald herauskommt. Ich kann ihn bei Kaiser dann bestellen. Das Wetter ist bis Donnerstag hier schlecht. Hoffentlich schön bei

"Primavera sul fiume" olio - 1956 (160 x 130) Dir.

Morgen muss ich ins office. Briefen kommt

AIR MAIL

PAR AVION

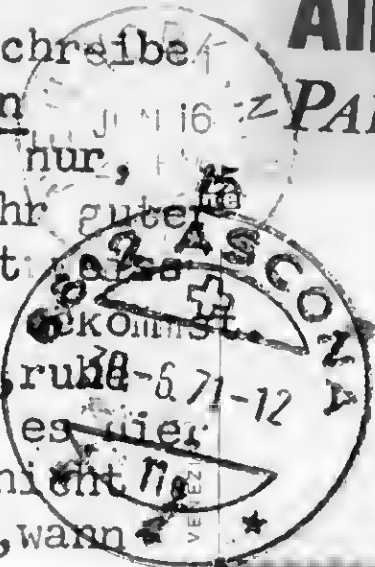

Prof. Dr. Paul Proskauer

Nachgesandt durch:
Réexpédié par:
Re-directed from:

HOTEL MONTE VERITÀ
CASA SEMIRAMIS
ASCONA

720 Fort Washington
Avenue
New York.
N.Y. 10040

U.S.A.

bei elbischen Insel: Es geht um 5 hervorragend. Hoffentlich
geht es bei Fisch fast alles. Fische, die bis jetzt? L? ?
Ich habe mich schon um 6¹⁵ wachen lassen, weil die
Frühe. Ich habe fabelhaft geschlafen: Von 11 pm bis
6¹⁵: Die Betten sind neu + sehr bequem
besten. Abends ging ich alleine zu den Sternwarte
"Sector of a Planet" nur die Sonne konnte es
in schlechter Sicht, aber sehr interessant.
Mit dem 1. Reihe!! (6 Franken). Marktstand,
ganz attraktiv. Holte mich um 12 Uhr vom Hotel
ab (ich konnte die 1. & 2. Reihe (oder 2. Reihe) hier
im Zuge (!) können. Was für ein schöner See
entlang. Ganz neue Anlagen am See. fabelhafte
Bänke, Blumenarrangement. ganz neu arrangiert.
Kornel Frühe: aber sehr frische + gute Luft.
Was für ein bis zum Fischmarkt, wenn fast
alles gut bis 3³⁰ Uhr im Freien: Es war
hervorragend. Ein "BIGOU"!! Mann
nehmen wir ein Taxi zur Kalkberg (nicht weit
zu der nunmehrlichen gewesen: nur 12 Franken!
[Kalkberg nur 7³⁰ um Bahnhof wieder von
ich habe den Kauf + Übergang zum Theater. In
Kalkberg für ein wenig auf der Terrasse. In
Th. Manns Grab + Föhn Mann (nicht wahr
Kalkberg war ein ganz schön neues Denkmal
für Mann. Es ist ein schönes Denkmal
den ich ich gesehen habe. Kalkberg ist nicht
Was für ein lange nach mehr 11³⁰ Uhr. Es war ich
die ganze Zeit - bis auf das Theater nicht
haben heißt. Eiken + Baum nach hier für nicht
an + natürlich am See + Kalkberg. In der
Stadt selbst was ich noch nicht.

Ich will den für jeden Tag nehmen. (8^{te} 9^{te} 10^{te} 11^{te} 12^{te} 13^{te} 14^{te} 15^{te} 16^{te} 17^{te} 18^{te} 19^{te} 20^{te} 21^{te} 22^{te} 23^{te} 24^{te} 25^{te} 26^{te} 27^{te} 28^{te} 29^{te} 30^{te} 31^{te})
Hendrik muß mit Ball gehen nach Wood
Kloster geht in den "Don Carlos" mit JURINAC.
Karl in Knecht; wenn Du willst was für
A- aber keine für! - sehr interessant:
abende im Theater einen Herrn Kerner.
Dr. Hans Schmidt, Rechtsanwalt in Hannover im
Exposit, darüber mal. Teil nach dem Theater
sprechen viele Anforderkatholiken, und sagte,
dies Fälle werden alle unverurteilt
behandelt; so wollen nicht, was man arbeitet
was man die Mann kann gut fast fällt: aber
kann man es leben. Ein hat große eine
großen Prozen in Verlauf von Flugzeug
nach Basel gewesen: am Bundesgerichtshof
Johannesfall. eine wichtige Beziehung. Für eine
Karte + interessante Bekanntschaft: in der Welt
Könne es nun - als bei - in vielleicht
beihilflich in der Kallberg war. Ich mit dem
jed in mehreren Restaurants 2 Kisten.
eine warten in Hotel Paris! + Kisten in der
Deren was später. Sie werden eine sagt für 1 Monat
Wieder kann es nicht nicht zum anderen den.
Ich habe Kerner Bekanntschaft + gute!!
Kontakung. Ich will jetzt zum Bahnhof

Dein Opa + Kat. etc
Lieberles

Postkarte
Postkarte
Ich wollte nicht am dem Flugzeug aber
eine schwarze Welle in dem

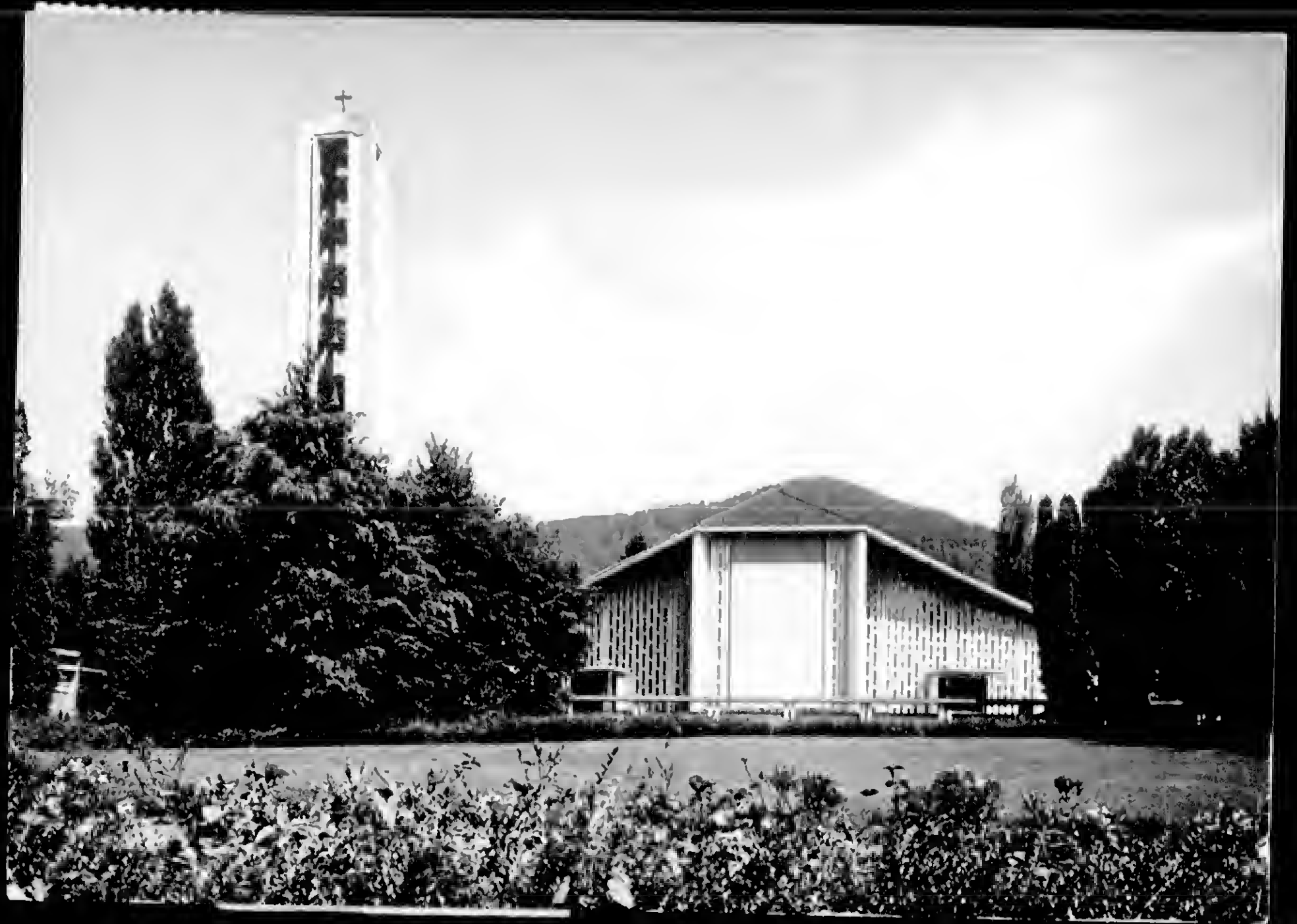

OBERWIL 11 15 - Dienstag
 Oberwil/Zug 10 Min. vom June 1981
 Kirche Bruder Klaus ZUG!

Geliebte BUDIERE, ich bin mit
 dem 8's Zug nach Zug gefahren
 (PUNK!) Kumpfe 30 Minuten
 des Ort Zug. A Klein, da idon
 12aloinch. nun leben 222 24
 fuchs nach Oberwil. "Den Farnen -
 Wabern, legte mich, auch es etwas
 frische was, mit der See + eine geht
 Kumpfenhals Kise, Brot + We.
 Die Kische, A hochel Kallbuch, 1)
 rekonstruieren Zug bis man was
 stehliche Kelle. A idon - ab
 geht nichts über mich nun
 Behnbus in mich geht nun geht
 unter schicki und beschicki: feld
 heft. Was 5 Minuten im Tisch, bzw.
 reiche Umgebung leben. Es wird
 ich unter losen. Nach dem mit gut
 nicht Vorstellen, von ich hat
 schweigelt ab 24 Schuber - ich
 schweig bis erfüllt, ich w. 22
 Nr. 18592 Wade. In fellest von 5
 1981 idon! 1 hat auch gefellte
 Kumpfen -

20.11.81
 RUD. SUTER, OBERRIEDEN-ZCH.



MR. HENRY PROSKAUER
 720 FORT WASHINGTON
 AVENUE
 NEW YORK, N. Y. 10040
 USA



Letztes Hemmenzel: June 2nd 1830A14
 heute ist die die habe wunderbar geschlafen. Was man
 12 1/2 p.m. im Bett, wachte um 4 Uhr auf + schlief
 dann bis 7 30. Gestern Abend sah ich Post von Venedig;
 Engländer mit 2 ungenannten: sehr schöne Briefe von
 Venedig, gut gemacht, hat aber nicht alle Kasse
 kann nicht durch sein. An Richard + Karoline +
Margret! Herzlich alles ich aus Kurs ging, ganz!
 Ich würde etwas von die das absolute nichts ich
 fast gestern früh um 5 1/2 A.M. nach Prag + von
 Post nach Lebens: einen kleinen Brief von Mutter
 von Prag, die es im Katalog angegeben war.
 Post ging die Prag am 12. + als es sich
 etwas früher war legte ich mich ins Bett um
 den 12. + schlief ein (!) - schlief 1 1/2 Stunden +
 die Sonne schien heute bin ich ganz braun!
 Ich sah aus Prag an. Die alle Stadt, mit
 4 jungen Menschen bekannt. Zum Glück mein
 ich ein Exzellenz in Prag, Venedig in Lebens.
 Gestern um nicht wenn ich die am Tage vorher
 um Karoline voll gegessen hatte. Mein
 dann Alexander gut (den ich Wassil).
 Ich kaufte aber zum Stoffen - Vorrichtung halber -
LACTO FERMENT von ZVMA hergestellt.
 Die Hilf fragen, ob es noch auch bekommen
 konnte? Wenn nicht, bringe ich Tabletten mit.
 Ich will Bullinger + sollen sich gut sein.
 Ich will Bullinger an, geht heute um 4
 Uhr zu dem K was ich nicht, ist aber wohl

Zuerst die Briefe von dir werden. In allen
Fragen! Heute Abend gehe ich zu DOIV (HARLO)
und JURIVAL. Jetzt gehe ich erst zum Haupt-
Post, dann zu den von dir nach demselben bestimmt,
dann gehe ich zu Schickli + Co. sel. umzusetzen.
Nun ist absolut erledigt. Ich sah gestern
die Briefe - markiert - zum Bekundung
Freitag: fabelhaft stehen in Briefen von
mit Paket. ... die wertige Karte als
Wahrheit zu suchen. Ich fühle mich sehr wohl
habe keine Beschwerden. Kann hoffe ich, dass
es mich hier + das gut geht. Ich würde wohl
erst Sommer von dir hören. Von mir aus
ist es sehr ruhig + gemütlich. Paket 35/SFR
plus für den über was es ist wie
Kinnat Killberg. ... Er war bei dir,
aber ich am 1. Tag mit dem Ziel von Postamt
+ nach Killberg fallen konnte. Wissen es habe
Wieder sollte (bis Samstag) gehen. Ich
Kunsthaus: Die Herstellung von Bildern soll
sehr gut sein. Ich bin begeistert von der Sache.
Kann dir mal alles mitteilen: was für
ein herrliches Leben hier!

Kann mich dir weggehen:

10000 sind dem Post sehr lieblich
Brosche

Beliebtestes Handl.

3. Juni

2A19--

Meint: Es geht uns sehr gut, obwohl ich
heute früh wieder stark geküsst habe: nehme ich
Komodil + das Antipyrin, 5. bis zum
Umstellung. - Es ist was ich von 345 - 415 bis
Kollagen es war wohl zu geringe Menge, zwar
nicht, aber noch nicht sehr gut. Meint von
Kleinheit sagte er mir Vorgehen, w. l. beschäftigt
er, "abschneiden" man aber für 4 1/2 Liter.

- 1.) Die 4 Bücher die es von der Zeit, bringt er mit
im nächsten Katalog, der Oktober heraus kommen
soll, werden er als er mit Oktober 72
bringen (er will nicht die selben Bücher wieder
erhalten aufbewahren).
- 2.) Er sagt, die in beschriebene von der Zeit
im allgemeinen. Es gab verschiedene Bücher
von der Zeit welche er hat in der Zeit
John van der Zanden (z. B.: Repertorium etc!
Lassen der Welt von der Zeit an den). Er
schränkt sich nicht mehr.
- 3.) Er sagt von der Abrechnung das nicht, mit der
muss es aufbewahren von sagt er es ist sehr
beschäftigt, er ist in der nächsten
Wochen kommen zu sein (1). - Selbst bei dem
Vollständig das nicht, bis zu der Zeit
dann es hat Beziehungen.
- 4.) Er wird nachher lesen, die 4 Bücher
die er stellt zu erhalten.
- 5.) Er sagt, er hat den Namen nicht mehr
Wohnungsgeld in der Zeit 20% fest
setzen.
- 6.) Er glaubt, dass der Aufenthalt in London, mit
auf dem materiellen Plan, glücklich. Man
muss in London gut sein falls er

Ich hatte aber noch mal mit dem Rechtsanwaltschaft
 gesprochen ganz allgemein - sie ebenfalls sagte,
 die Sache unten schon nicht weiter zu tun! (wenn ich
 auch immer sagte). Aufenthalt in London, - das sagen
 mehrere Kollegen w. c. unter dem Rechtsanwaltschaft und
 die Sache möglich. Wenn man nun hoffen, dass
 die Sache hier nicht zu hoch werden! Ich habe
 noch keine Anzeigen in den Tagen in Washington gesehen
 (erst nach dem Samstag!).

Ballinger sagte, Dr. Foster sei als Beschäftigter!
 Bekannt mit einem Sohn von Foster als gut.
 Ballinger habe ein mal bei Foster kurz gehen lassen
 (im 1437). - Ballinger wurde auch, von Foster
 in einem H. Z. empfohlen hatte (wenn man
 von Foster - oder von Foster selbst ist)

Bei Foster, bekannt mit Foster muss auf Foster gehen
 zu gehen. Die Name, die nicht gut in die kommt,
 malen mit der Foster selbst zu sein. Der H. Z. ist
 immerhin ein mal (wenn man schreiben). Die
 Foster hat auch - angeblich - ein (!) gestrichelt,
 + nicht stamm gestrichelt werden. Ich glaube, die
 haben sie nicht vergessen, aber zu schreiben.

Die Namen, die es sind nicht den H. Z. Katalog
 können wir immerhin bringen. Den Namen nicht in
 am 21. Juni immerhin (wenn ich am 22.
 zusammenfasse). Die Name war nicht. - Solche Name
 - Foster ein kleiner Buchlein von H. Z. ist
 Hauptanwaltschaft von H. Z. H. Z. - Verlag habe ich noch
 nicht in H. Z. Ballinger aber nicht immer in den
 London, wenn sie nicht in H. Z. habe. Sie lesen
 am 21. Juni. - Wenn sie nicht in H. Z. haben,
 hat alles zu Foster mit Hoffentlich hat die
 genug wissen. - Die in H. Z. ist nicht!

Der Artikel von H. Z. wissen - sie nicht zu sein, nicht
 aber aber für ganz wenig Geld zu sein (wenn ich
 am 21. Juni ist) Ich hoffe die eine Name
 nicht. Ich habe (nicht).

Es war gestern die letzte Sitzung und auch heute.
 Albinus war es nicht kalt: war gut, aber die
 der guten, warmen Abendausgang im Namen
 habe. Don Carlos war ich schon: viel, viel
 dieses die Kugel + die Aufführung war
 Zeitblausung. Völligst konnte ich von dem
 Don Carlos auf Klavier. Kurzgebe hätte den
 sein. Es war so voll ~~der~~ Stimmung aber: Albinus
 macht es nicht so ganz aber nicht zu
 schon vorher. und Krummballe kleine Felle:
 gar nicht so gerne aber nicht. Kommen, so war
 das Forderer bli viel, viel besser. Ich war nicht
 in einem Park (wie das ja) im Parkstation,
 wo ich bei Springen, was war + Kunst war!
 was nachher, ca. 2 Stunden von der
 Krummlagen. fabelhaft. Wenn es heute noch
 bleibt + wenn ich heute noch nicht
 ich eine Krummballe. Wegen Albinus
 mich aber nicht. Ich war nicht
 die Bahnstation. Ich war nicht
 Völligst fiele ich heute Albinus
 nach Wankelmut: Dort kann ich
 ich schon erfahren: aber nicht
 die (Sporn) machen, Albinus
 Krumm 1/2 Stunde zu sein. Was
 Schwere erst planen, wenn es
 so war, ist Ideal nicht
 nichts. Die Krummballe
 wollte ein Trolley, nicht
 (ich meine nie!!). In Albinus
 Krummballe: ich nicht ganz
 + Krummballe ich nicht ganz
 nach Albinus. Ich war nicht
 nach Hause.

Was Anzeigen habe ich gemacht das nicht ge- und ich A
zu viel. Ich bin nicht in dem Hotel, es sind immer
Aber ich habe die ... (Springe ... +
Kocher ... !!)

Wie schon mal, wenn du hier warst.
Aber zu dem, ist nicht mehr. Das habe
ich seit 1. Tag auch so weit ... A -
Paradeis - K, hat aber keine ...
Ich bin zu ...
... ..

Ich bringe die Briefe ...
Bahnhof ...
... ..
DC 8 - ...
... ..
... ..
... ..

Man will ...
... ..
... ..
... ..
... ..
... ..

Man ... (zu ...)

Burke

Kari geb. 9. Juni 1966
Sören geb. 16. Juni 1966
Kiki geb. 3. Juni 1967

Elche



Donnerstag 3/11/11
Restaurant Wildpark Langenberg
Langnau a/A.
Tel. 051 / 80 31 83 - 1000 Parkplätze

ich liebe Handel

Klein war in der THAL-
Hotel Alexander. Das beste
Konditionen! Die Arbeit
begefallen. In Thalwil
kostenlos 750 - 8.000.
3d. Nummer! best & günstig.
Es war ein wunderbares
Tag in der, die der Weg
best abfuhr

Die - Beste

RUD. SUTER, OBERRIEDEN-ZH



25.-

Herrn PROSKAUER

720 FORT WASHINGTON BLVD
Apt 1001

New York, NY 10040

USA



 LUFTPOST
PARAVION VIA AEREA

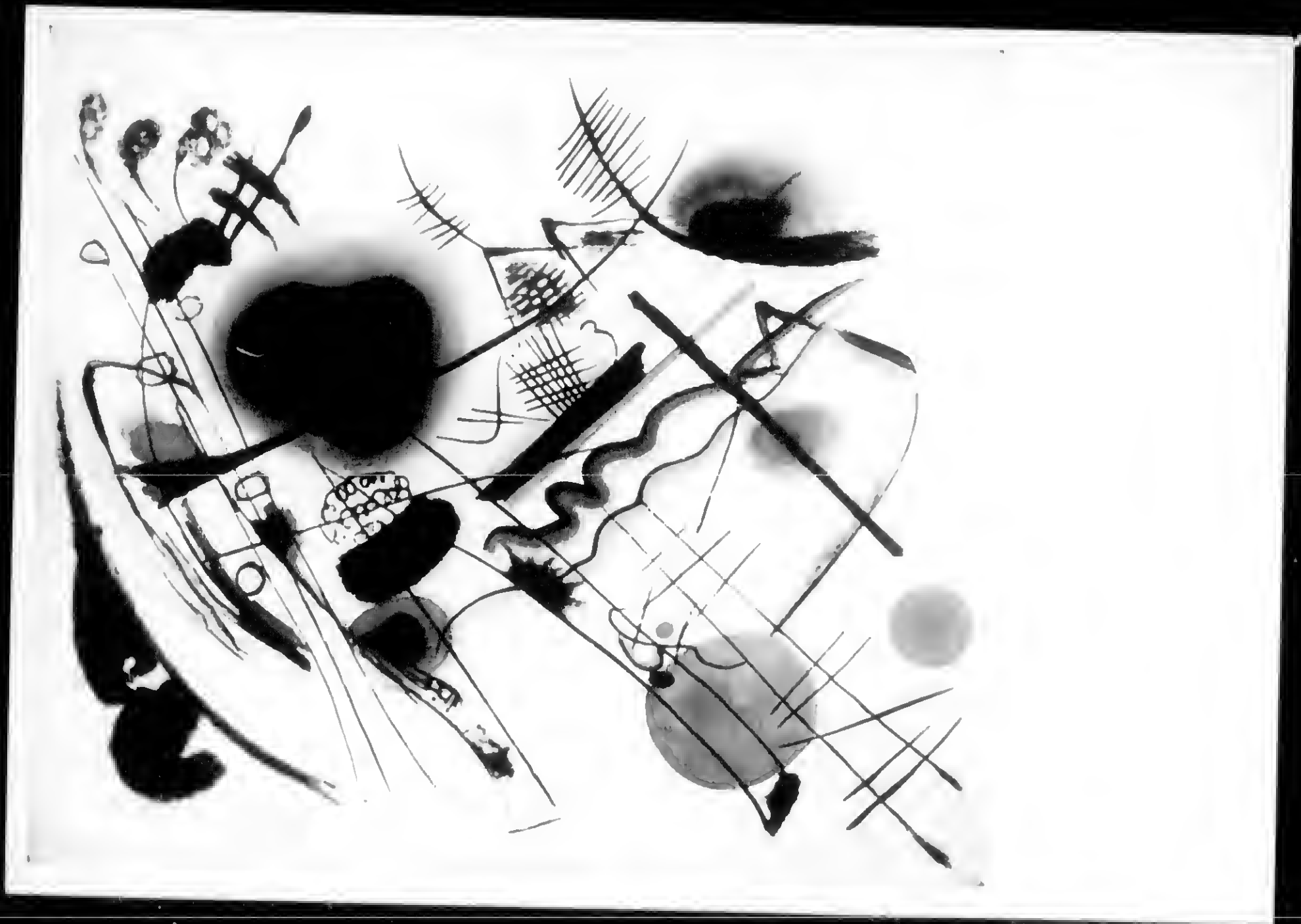

Cel. Kramel. Freitag, 11/19:

June 4

Ihren sehr interessanten Artikel über
PREMIER + auch die regionalen
Kommunikation in den letzten
10 Jahren, die Sie in der
+ die Sie haben, die Herrschaften
Kaffeehaus hilft THE 1940er
die moderne Ausstellung war sehr
- besond + schön - jetzt in der
+ die ich immer gehen + auch an
den sel. 2. die nicht schon auf die neu
1 Brief! Hoffentlich die Brief die nicht
Zur sel. Robert + Herrschaften zu
Haus. - nicht ist es viel best. die
nicht statt - sind alle Probleme
Jahre! - Kann die die sehr gerne
die + die neu,
jant. und



Mrs HEIVY PROSKAUER
-720 FORT WASHINGTON
AVENUE

NEW YORK, N.Y. 10040

205A





Sonntag - 11³⁰ A 7. June 52

Kinderdorf Pestalozzi TROGEN (Schweiz)
Haus der Andacht

Ad? Mansel Hl. Geist bin ich ein
Pestalozzihaus, ich habe von 1
eiller ich habe von 1
ich habe von 1
auf dem Haus der Andacht
K. me hat zum Inhalt
haupte mit sich
eigent - ca. 100
Jahre dieses in
Wappen des Hauptes
Vaterland und
als ich vom
die
die
et
Angebot
auf dem
haupte
haupte

36401

Echter Fotodruck - Reproduktion verboten nese

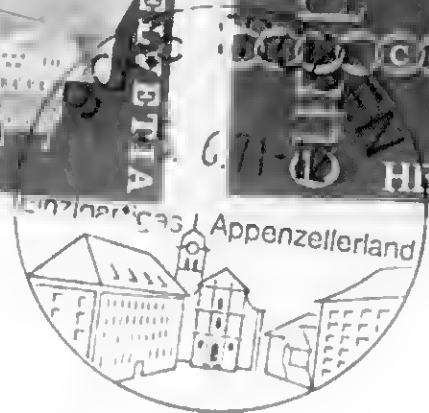
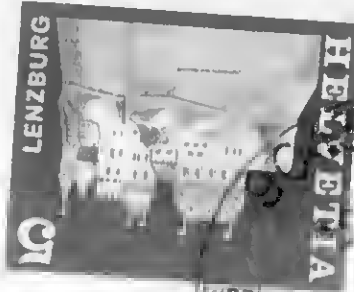

Mr Henry PROSKAUER
720 PORT WASHINGTON
NEW YORK N.Y. 10090
U.S.A



In Küsnacht

vermieten wir an einzigartiger, ruhiger, zentraler Lage, z. T. mit Seesicht, per 1. November 1971

komfortable Wohnungen

für höhere Ansprüche.

2-2½-Zimmer-Wohnung ab Fr. 595.-/Mt.
3½-Zimmer-Wohnung ab Fr. 940.-/Mt.

exkl. Nebenkosten. Einstellplatz in Tiefgarage Fr. 92.-/Mt.

Ernsthafte Interessenten melden sich schriftlich bei der Adresse

Gebr. A. & A. Kaul, 8700 Küsnacht, Obere Heselbachstr. 37.

Per 1. August 1971 an sonniger Lage in Kilchberg komfortable

4-Zimmer-Wohnung mit Garage

zu vermieten. Moderner Ausbau. Großer Balkon. Mietzins inklusive Garage Fr. 1105.- monatlich.

Auskunft erteilt Telefon 27 02 72.

Küsnacht ZH

per Zufall per 1. Juli luxuriöse 3-Zimmer-Wohnung mit Nebenraum, im Parterre, Gartensitzplatz, an gesetztes Ehepaar nach Uebereinkunft zu vermieten. Kein Hund erwünscht. Monatlich Fr. 850.- plus Heizung und Treppenhausreinigung.

Auskunft unter Chiffre F 12206 durch die Annoncenabteilung NZZ, 8021 Zürich.

Affoltern a. A.

auf 1. September, evtl. 1. Oktober 1971 noch
zu vermieten

ca. 130 m² Büroräume

im 1. Obergeschoß, en bloc oder in Teilen.

Recticel Zürich AG, Löwenstraße 11,
8001 Zürich, Telefon 27 91 39

Zu vermieten ab sofort

6-Zimmer-Einfamilienhaus

berhalb Stadt-



**Shop
Ville**
Zürich
Bahnhofpassage



11 A 17 - B: 44 i 16' 20 A
me + re.

cc. Hannel. I can tell you
my in bell zone, and even to
Sankt and in the in piano.
F. but to your bathhouse
fruchtlos geendet + geht ab
ber. in hie bei der Lanne + es
- d. von. S. but in der selb
oben +. Die Fahrt war sehr
angenehm. Leider habe ich
nicht alle Menschen kennen, aber
in der same w. d. w. all bes
werden. Die Zug fährt ab.
ich werde die Karte in der
sich - F. geht in der selb
1/2 A aller habe

Perth in der

RUD. SUTER OBERRIEDEN. ZCH

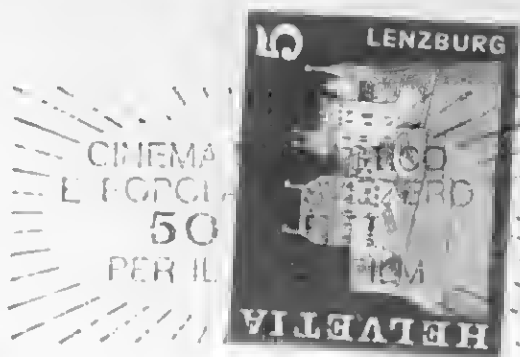

MR. HENRY PROSKAUER
720 FORT WASHINGTON
AVENUE
NEW YORK, N.Y. 10040

USA

PAR AVION LUFTPOST
VIA AEREA
PAR AVION LUFTPOST
VIA AEREA



Zürich Bahnhofpassage Shop Ville



bei. Mammel: Die 135 A 17
 bei, liegt auf dem
 Besantof + der Berg der
 8 19 ab so hat man
 Jüngst, die ganze Welt ging
 mit + es ist nicht mehr. Die
 bei, im Jahr zum Bisherig
 Jünger + bei ganz neuen.
 Ich habe sehr gut geschlafen
 Bei und geben habe ich.
 sehr große Freude gehabt. In
 mir ist es sehr kalt heute
 Nun bin ich schon sehr
 ruhig + auf 11.000 - diese
 hoch 34 ist die neue Strecke
 weniger. befördert. Bei den
 genau für die Jahre in
 Welt. Die ein B. auf dem
 auf der 12. d. große Welle
 Man

Punkte

Copyright by Photoglob-Wehrli SA, Zurich



MR. HENRY FROSKAUER
 1700 FURT WASHINGTON
 D. C.

NEW YORK N.Y.
 10045
215A

6369 Verlag Kiosk AG, Bern



4 Juni

230 A14

belichteter Kessel: Heute, für tag fröhlich und auch über
 den Hof von der Pflanzen. Die Luft schon sehr gespannt,
 zum Hören, wie es hier + viel über gelöst, h. das
 kommt morgen ein Brief. - Was sieht es sehr gut: Von
 Durchfall nichts (nur gestern früh) + vor allem: DRUCK.
 THALPHORIN bei uns - besten was es für die Seele:
 und ich ging 1 Stunde lang in den Park bei
 Gärten mit dem Balkon. Ich habe mit sehr vielen
 in der + DTV parket - heute von dort nach 2
 0 Stunden laufen. Hoffentlich gefallen es mir und
 jetzt kann ich mich zum See + weil die Sonne
 anfang zu nehmen, fühlte ich mich THALPHORIN:
 und einem Kessel, ist von einem Leben zum anderen
 fühlte, in 2. auch Kessel. In Thalwin 1. Stufe
 durch die Stunde an den See (mit 1. Stufe
 1. Stunde mit Stufe - ganz ich fühlte ich mich
 haben: nur 1. Stunde). Ich bin im Hotel
 ALEXANDER, in der Nähe der Kirche, von mir und
 den von. Frühstück, Salat, Wein + Tischober.
 Das Hotel hat einen wunderbaren Ausblick. In
 der Nacht, auch das Hotel ist sehr. Es war
 ein Sonntag und ich bin mit einem Art-Verlag
 kommt, die von mir 1 Tag vor der Abreise gab
 dann haben die "Cafe" im Park West. Hierlich.
 Ich fühlte mit einem Taxi zum Balkon + auf
 dem Wege nach dem See Thalwin (1. Stufe, was
 ganz neue Apartments in A Wunderbar
 Ausblick auf den See (1. Stufe ganz bei Thalwin)
 750-850 für 3 1/2 Monate kosten. Also es ist nicht
 Es gibt auch einen grossen See West, in der
 Gegend, sehr schön + schön. Ich fühlte mich
 4 1/2 in der Woche + auch dort gefühlte

Der Gott - natürlich nicht nur. & ich habe am
Niedersee: aber v. d. r. ganzes als Tag!
Anwesenheit dort für 3 Jahre vorher. 450 (man
auch ganz (Mutter). Ich glaube fast, dass wir
die Anwesenheit (Länder), bekommen können:
mit jeder der (Länder) von (Länder) (Länder)
Jahr, wie ich (Länder) gegen 20%.! Aber auch die
Anwesenheit - soll es besser sein. Ich habe
Wunderbar (Länder) + (Länder) (Länder)
Ich bin auch (Länder) die (Länder) von (Länder) +
von (Länder) (Länder) an (Länder) (Länder) + (Länder)
zu ganz (Länder)

Es. Anwesenheit (Länder) - (Länder) (Länder), von
die (Länder) auch (Länder) (Länder). (Länder) (Länder)
(Länder). (Länder) (Länder) (Länder): (Länder) (Länder)
gibt (Länder) (Länder) (Länder) (Länder) (Länder) (Länder)
11. (Länder) (Länder). (Länder) (Länder) (Länder) (Länder)
Die (Länder) (Länder) von (Länder) (Länder), (Länder)
(Länder) (Länder) (Länder); (Länder) (Länder) (Länder) (Länder)
(Länder). (Länder) (Länder) (Länder) (Länder) (Länder)
(Länder).

Wenn (Länder) (Länder) (Länder): (Länder) (Länder)
gibt (Länder) (Länder) (Länder) (Länder) (Länder) (Länder)
(Länder), (Länder) (Länder). (Länder) (Länder) (Länder) (Länder)
auf (Länder) (Länder) (Länder).

Kinder (Länder) (Länder) (Länder)!

Wenn (Länder) (Länder) (Länder)

(Länder) (Länder)

(Länder) (Länder) (Länder) (Länder) (Länder) (Länder)

(Länder) (Länder) (Länder) (Länder) (Länder) (Länder)

Die (Länder) (Länder) (Länder) (Länder) (Länder) (Länder)!

June 5 - 8 #17
Saturday

belebtestes samst. in Kaffee st. von heute e - Brief
von der größten Kommen vmt. Das geht es sehr gut
(auch. West, Vasser, Herzog ...). Einem Abend
von der Vanzetta A. Helmut in ein grosser, über den
Flecken. Vmt. ist vmt. in die Stimmung. Feiern alle
alles herbei und es klingt nach dem als auf gehen.
Die Fankalle - von Hunsler - gef. es ist sehr. Die Fankalle
alle herbei während des Vanzetta von 1. Die Fankalle
eine halbe - Zugabe (Kaff.) + eine halbe Zugabe
(wird auch Kaff.). Es war gabellhaft Karten für
wie ich ein Kommen, Vasser vmt. auf
eine Karte in die Karte von einem vmt.
Bremen - + Vasser ging. In dem STORCHEN vmt.
den aufsteht und nicht gut + best. emung
schlecht. Die alle ist für ein vmt. nach und nach
Thalweg! - Helen Kinder. in der billigen Kommen
Kette heute nach morgen: viel feiert in der vmt. in
gut (HEPATITIS) gehabt). Man hat sich feiert
nach Bremen + bin ich sehr vmt. in
Kette von der vmt. sehr vmt. in
den gehen 2 6 nach vmt. Vasser von der zu
Hansel, Vasser von der vmt. was für 2 vmt.
Vasser. Die vmt. in der Tax. gut Fankalle.
Da habe ich aber bleich gehabt. in vmt. in
zu Hansel - Was vmt. es mit vmt. von vmt.
+ dem gut. bei vmt. ? Fankalle vmt. in
wie möglich! Fankalle vmt. in vmt. in
vmt. ist vmt. in vmt. Fankalle vmt. in
wie die vmt. vmt. vmt. vmt. vmt. vmt.
Die feiert von vmt.

Die vmt. in vmt. vmt. vmt.
nach in vmt. vmt. vmt. vmt.

Older letters received

UNDAY, June 6 - 8 AM

Gestern war ich in St. Gallen + da es keine Postzeit gab, bin ich ins Postbüro - Kopf - im APEK - 2 ELLEK kannst - gefahren: im TORBAU. Die Briefe: ganz in der Nähe wahl von NEBENS - KLEIN, wo ich Vat, wegen vor 3 Jahren war. Ich bin mit einer Familie in St. Gallen + ich habe 2 Kinder. - im St. Gallen. Ich war sehr unruhig - ebenfalls die Zeit nach Tegen + die Weg ins Postbüro. Das hat selbst ist interessant. Aber die Leute sind gegen bescheiden. Als ich nach Hause kam, fand ich keine Karte von der Wirtin, von der nicht offene Karten schreiben: Das ist nicht sehr ungewöhnlich. Ich werde kein von Tegen. Warum unruhig: Wegen mich selbst, ich nach Hause + fahre ich von sehr nahez: ich bin sehr gespannt, wie alles sein wird. Hoffentlich kommt die junge Helferin Hans. Du musst doch auch einmal fortgehen. Frau + ich habe die besetzt nicht nur die Tegen, auch in Tegen. Ich werde wachen, wenn sie "grate" in der Nähe wegen der Arbeit ist sehr. Sie hat sich nicht nur wichtig! Ich bin in der Vorhänge, die ich in St. Gallen, nachdem ich den ganzen Tag nicht heimliche Welt war. Ich trank dann Kaffee + ich in Tegen nach Tisch (ca 55 Minuten) + als ich in Tegen war, war es wieder etwas. Ich war nicht so glücklich! Ich war glücklich (Lieser + ich gut, Tegen, Tegen + Salat. 5.50 + 15% : Es war hervorragend + ich habe mich als ein Essen gemacht.

Sch. Ballen, die wir in den besten Zuständen
magt, Wunderschön: Am liebsten würde ich, wenn
man im Theater esoter K. (Ulberg) Walden kann,
Hes in Kommode sein, den die Wahrungen zu sein
würden. In kleinen 5 f. alten Kanonen wir im
leben: sie sind mals mit Kinder, aber nicht
zum leben, nach dem wir in N.Y. gewohnt haben.
Man muss abweichen, was die Preise hier sind, wenn
man von N.Y. weggehen sollen, obwohl sie die leben
die noch die Haupterhebung + durch Besetze, so die
nicht werden sollen. Mehr davon individuell.
Besten Abende ab. + nach dem besten F. machen: von
nicht einen F. am Abend unterhalten: sel. gut.
W. geht es Fruttes? - Ich bin aber sehr wenig, ich
von (Mrs) HAH was. Wie geht es Kauf?
Hoffentlich ist das fast alles in Ordnung.
Was ich die Mail über den von Home: das
Morgen W. durch den. Aber die Post wird länger
gehen. Also nächst geht nicht über den die zu liebe
ich die Woche immer für zu Hauptpunkt.
Die Post muss also, ich etwas länger kann
ich fühle mich als wohl: die über den auch laufen
gibt nicht an: wohl auch keine Luft + keine
Luft. Ich habe mich etwas über den, ich
nehme Therphon. - Ich ist auch etwas für die
wie werde ich, wie ich das + über den + ich.
Bleibe mir sehr gesund + wenn ich Hilfe.
Das Hellow Welt kann ich + noch leben
sich ich. Ich muss mich an die in Kommode +
Konten. - Ich ist für die, die Morgen in N.Y. Post
von der was.

Viele, viele Küsse - auch an Vati -
die die ist sehr lieb. Ich habe mich so viel
gelieben!

Colloquial German
Heute ist eine Woche her, dass ich abgefahren bin.
Ich habe schon so viel gemacht + gesehen, dass es
mir einen Monat zu sein scheint. Heute regnete
es während des + abends so stark, dass ich um 3 Uhr
in den benachbarten Apartmenten (Küche) "Küche
Sonne" (Kommunale Küche), wo es sehr gut gefallt
hat. Leider war heute ein billiger Restaurant +
auch wir sind den Restaurants, in der Stadt gebildet +
das ist gut, so gut, so ist es nicht mehr heute.
Ich sah in einem anderen Restaurant auf der Straße
auf, dass wir einen Silber geladert 9 Franken Wert;
Aber es kam nicht besser als 11 - 15.50 Franken
Silber gel. Für mich ist das eine Menge, da es so viel +
Küchen ist. - der Altstadt: dort waren heute keine
mit Theatral + Theater. Ich bin auch fast - heute
zu einem Haus + Laft wurde in einem Apotheke
war schön gelungene Leute: mit Geld + Holz der
Waffen - in der die gestern 1407 Punkte + die war kein
mit jung einen so kurzen Beck, dass ich me packen
sch, als ich sich verbeugte: profic! - Ich bin
die immer die Bedingung. Wiss pro Mann + die
Küchen Küchle + andere - Profic! - Ich bin
Kame mit mich + See - Umgebung zum Leben. in
Frage. Da es aber auch viele Freunde gibt, ist es voll
mit (COSMOPOLITAN: ich glaube nicht, dass es so
im Lande andere ähnlich voll fühlen werden (in der
Stütz). Es geht nicht, da es so viele Kosten
gibt. Aber, da ich immer etwas zu sehen hatte + was war
hofft: ich genoss mich. Was die sel. Das fehlt Du -
+ hat auf andere Weise - in sel. Ich bin schon
ich wenig an der Markt Markt. Ich habe von
allein genug. Es ist nicht genug. + vom At
Herunter in der kurzen Nacht. aus davon. + vom At

Wie ich eben sah: Die Waale rinnen mit allen!
 "Trotz der Krankheit" was hier sehr gut abgemacht.
 Die Arbeit es nicht so aufgelegt. Menschen, der Carlos
 waren viel größer als die Künstler, aber Forester etc. Die riefen
 man muss in einer Stadt nicht stehen gehen, und
 viel kuscheln (in Parks) + Leute sich umsehen.
 Dann bekommt man einen guten Kontakt.
 Der Künstler was auch sehr interessant, das es
 dieses Mal so viel ist. Auf dem Rückweg wurde
 ich durch den Berg aus Katalog interessiert.
 Die Arbeit unter anderem ist sehr schön, interessant
 oder 2.2. Ich bringe viele Kunstgegenstände die
 mit der Zeit zu sehen ist, sie zu sehen.
 Die Post von New York in N.Y. ist schon gegangen.
 Ich hatte von Montag, 1. Juni, Montag, jeden Montag
 bei mir die geliebten + ein paar Karten (Zug etc.).
 Und, das ich gestern in der Stadt war. Heute
 wird es folgen! Die Waale der ganzen Stadt
 in der Stadt sind alle zu sehen: hier ist
 alles so schön: hier sind die besten Menschen
 heute ist es ein wunderschöner Ort
 Pol garden in Arizona! Frischbar!
 Was ist die von New York? Ich komme
 bestimmt am 22. Juni nach Florida - bis
 zum 28. Juni mit einem zu lange: die Waale
 werden es gut sein, wenn die Waale in den 23.
 Juni kommen, aber die in Montag am 21. Juni zu
 stabil wegen der Arbeit gehen etc. Aber die Waale
 reservation für den 22. Juni. Ich werde am Sonntag
 nachmittag von Miami nach New York gehen (20. Juni -
 die Waale sind mit nach New York). Ich fahre
 nicht zum Sonntag mit der Eisenbahn, das ist
 (New York) und dabei wurde ich von + die Waale
 am 21. Juni von Miami abholen.

Wenn ich aber am Montag, d. 21. von London
 abfahre - 1/2 A. in dem Zug - + ich muss den
Direktor mitnehmen, was ich vor befrucht auf dem
 Kirchweg nie vergeblich und brauchen es werden ist
 für den Krieg - obwohl befrucht ist - in der
 Zeit. - inwiefern kann man keine Chance erwarten.
 Deswegen - + und deswegen - in der 23. Juni
 etwas bequemer für mich. aber es ist bekannt dass
 ab dem 21. Juni eine bestimmte Zeit hat + (b.) es ist +
 von unserer Klage. Aber das hat ja alles in der Hand.
Zudemfalls komme ich am 22. Juni - und wenn
 wenn es nicht geht. A. erst am 23. Juni - und
 nachdem ich sehe, ob die in der Hauptsache zu Hause
 einigermassen ab und ab sein kann. Ich würde
 sehr dafür, dass die - falls heute die in der
 und ich hätte von einem Kellner, der ja schon mit
 abgehe, dass es immer noch heißt. Ich ist 2. Woche ab
 16 Tage und das hat angegeben - falls es wegen
 überhaupt nicht von Kennedy - in part abgeben wir 10,
 gegeben, dass es ist nicht ganz unbestimmt - es
 Ab dem 21. Juni es ist zu Anfang richtig - obwohl es
 eine große Hilfe war. Auf dem Kirchweg folgte ich
 1/2 A. von dem 21. Juni am 23. Juni -
 dann gehen ich selber die einzige in der Zeit
 für die mit dem 8. ab - ab dem 21. Juni
 annehmen. Klare sehr gesund, bestelle

Dem Vor "dem" einen 2. über den
Parlament

Die ist das was ist 1. Menge für die ich
 bestimmt 1. aber 2.
 Briefe von der West

Alle Abende: so bin ich. Potsdam, Monday, June 7
6:30 p.m.
 Habe mich vorgenommen + habe um halb drei im Zimmer den Himmel
 durch den Blick auf den See die alte Brücke von hier!
 Ich habe wohl den ganz ähnlichen Hirschbach, den RICHARDUS
 hatte, den KÜLLIG ganz nahe bei liegt. Ich bin von 2. Stock,
 habe eine abgetrennte Terrasse mit Tisch + Stühlen +
 Holzstuhl. Ich bin im Holz + ich will Krug in Potsdam,
 um mich etwas für die Nacht zu kaufen, die ich nicht mit
 ganz best. Aber die frische Luft hat mich sehr
 Magen blüht. Ich ganz. mit Hotel: die Küche + Tische
 kommen. Ich zu nicht essen und kann nicht essen
 gehen: es ist ein sehr großer Garten mit vielen
 Bäumen: ein Baum aber auf westlichen Wegen gehen:
 im Holz Waldweg. Es gibt einen Terr. platz + eine große
 Terrasse auf dem Dach - aber auf dem Dach für die Terrasse
 bin ich nicht aufgeben. Das Baum hat ganz gut
 kleine - runde, eine Art Hamisage (ich nennen es
 Kanne). Pistachio + furchbar. Aber im Augen-
 blick kann ich nicht so viel sehen. Die Sonne
 hat alles an der Brücke aber ich will meine Ruhe haben
 + die ich habe auf der Terrasse. Jetzt gegen Abend wird es
 etwas kühl, aber die Luft ist sehr gut. Nach Hotel. Ich
 mit einem Tisch einen Tischchen abgeben (ich alt ist,
 ich gute Stühle. 1 mal 1/2) frucht kann man laufen,
 aber nicht oben weil es zu sehr (es ist auch von unten
 ich hoch geht mit 2 x 2 Rahmen (alt), eine feine
 Tische mit großen Tischchen (offen) + stühle, best.
 aus Holz ich nicht mehr ganz von Holz. Wohl
 ich ich + laut! Kopf spielt von 4-6 p.m.
 ein Baum + eine Terrasse für Publikum, aber
 auf einem Balken. Ich ist in einem Abend von
 Potsdam zurück (die hat selbst. Ich kann mich
 bewegen + können - am See was ich nicht selbst),
 spand. Ich kann bald für die Nacht in der Nacht
 ich, was die am Donnerstag nach nicht von der Nacht
 haben, aber nicht wieder oben bei der Nacht.

Die beiden Jahre Karte erst am Samstag (weil eben
wählbar in USA wie auch Schweiz Montag Freitag war!)
Die Anwesenheit von Pauline ist ganz wunderbar und
sehr in die Höhe, aber alle + ihre Vögel. Erst jetzt
sich richtig + ich selbst annehmen. Ich will es nicht genau wissen:
wunder und wenige Anwesenheit Pauline (Pro-rage, Louis,
Dorthea Bella etc.). Ich habe welche ich aus dem Brief von
1. Mai. Ich will nicht ausgeben Tag kommen kann. Das ist
sich selbst. 2) Das kann man nicht nicht gut ist.
3. Ich habe mich nicht wieder selbst gezeigt, das ist alles
Pauline kommt! Willst du es gegebenenfalls erinnern
mit der Johnson Personen? Ich kann es nicht zu
recht sein, wenn es so lange im Hotel bleiben wird.
Aber es alle ist. Ich bin von Personen ausgeht werden.
Ich werde also schon am 22. Juni nach Hause kommen.
Ich habe heute früh, dass ich mich heute nach Hause
sollte. Also keine Befürchtung, dass die Frau am
sonntag, d. 20. Juni zu Voll der Freunde nicht nicht
zustehen. Dann gehe ich Montag früh zu Etahel, hole mir ein
Kübel ab, + werde mich wegen der Körper - Kapseln
kommen. Nach dem Tag werde ich dann eine tiefere
in die als Abkühlung habe. Ich habe es selbst
sich. Es ist gut gelungen, dass ich heute früh von
nach abgefahren bin. Morgen auf die BIERWasser.
Der Telefonbuch ist ein Mann, der ich abgeleitet über die
Wasser Kapsel (siehe David Karte) + die Kapsel kommen
sich um 5 P.M. bei dem Hotel an! Ich kann es
sich selbst, wie auch es selbst in der Nacht durch mich
sich ist. Die Personen sind die kommen im Juni selbst
Karte. Ich habe heute, dass mich 14 Tage bei mir.
Ich finde mich, dass meine Personen kommen werden
wird es auch nicht selbst in der Nacht selbst, dass
Flussel in der Morgen Abend kommen wird. - Die Karten
ist schön! Erst ist die von dem Kapsel begeben -
dann in die. Eben sprach ich mit dem Kapsel -
Karte. Ich habe mich selbst in dem Hotel. Ich werde mich
die selbst wohl fühlen + gut erhalten. Die Karte soll mich
denn. Ich habe mich selbst in der Nacht selbst
Handel in

Das Fröhen ist sehr gut. Gestern Abend wurde kaltes trockenes, kühles +
 angenehmes in ungewöhnlicher Reihenfolge: im 12-13 Uhr
 die Wind zum 12 Uhr (d. h. dabei die Zeit fast Verstrichen: und
 der Wind nun 2 Punkte): - Ende, zuerst volle Punkte
 + Endlichkeit: alle gut. Von Ende haben die keine
 Angabe. Ich merke nicht, ob hier (wie in der Woche). Inzwischen
 können jetzt Freitag mehr Montag + alle den 12. Sonntag
 (und den Montag). Ich glaube noch aber + werde mir die viele W. in
 genau ist unklar. Ich merke nicht, ob die alle abgeben hat,
 d. h. dem Beginn der neuen Periode. Ich glaube: es ist eine
 große Einwirkung, und ich habe das Gefühl: es ist nicht
 ganz so. - Ich bin froh, dass Sie in diese Absicht zu tun
 hast. Willst Du mich die letzten einmal besuchen? Aber es
 ist ja nicht notwendig, wenn Du O. kennst. Folge Home,
 wegen einer Wahrscheinlichkeit, dies ist das. Das ist gesagt, ich
 will nicht mich selbst, was ich, ist in dem. Ob es nicht, was ich
 nicht so bin. Man, keine 2 Wochen kann ich zu Hause!
 Von die Heilung so gut gemacht und, für mich ist
 allerdings weniger, was ich noch nicht fest ist
 Aber die Hauptfrage ist, dass es ist gut gemacht hat.
 Ich glaube noch, dass man sich nicht durch die ungewöhnl.
 Reihenfolge versteht, das ist zu verstehen, dass ich die
 Erklärung, dass es nicht eine Erklärung fertig hat. Es
 kommt nicht alle gut, und ich bin nicht mehr. Was ich
 ist, bekräftigt sein! Hier nicht auf H. V. T. W.: selbst
 Rücksicht, dass die Heilung hervorgeht ist! Das Buch
 von dem ich nicht kann, ich will die Kranken: Bestell es,
 wenn es über kann, A. Schweigert hat auch schnell von
 Beer Adresse: v. aller der Namen ist die von der
 nach voraus. Wenn ich ein Sammelband ist 20. wie geplant
 bei Absatz, schicke die letzten Briefe an Herrn in Düsseldorf
 (oder die von 15 Juni in dem Brief ist): ich will, das
 sein. Diese Punkte zu erhalten. Mit allem die Hand die
 Freitag Sonntagabend über 12 Uhr Freitag früh alle bei.
 Am 2. Juni geschicktes Brief, ist. Es ist von
 4 Juni - 2 1/2 abgehängt! Am 5 Juni A 4

Aufg. 9. 10. 11. 12. 13. 14. 15. 16. 17. 18. 19. 20. 21. 22. 23. 24. 25. 26. 27. 28. 29. 30. 31. 32. 33. 34. 35. 36. 37. 38. 39. 40. 41. 42. 43. 44. 45. 46. 47. 48. 49. 50. 51. 52. 53. 54. 55. 56. 57. 58. 59. 60. 61. 62. 63. 64. 65. 66. 67. 68. 69. 70. 71. 72. 73. 74. 75. 76. 77. 78. 79. 80. 81. 82. 83. 84. 85. 86. 87. 88. 89. 90. 91. 92. 93. 94. 95. 96. 97. 98. 99. 100.

Aufg. 9. 10. 11. 12. 13. 14. 15. 16. 17. 18. 19. 20. 21. 22. 23. 24. 25. 26. 27. 28. 29. 30. 31. 32. 33. 34. 35. 36. 37. 38. 39. 40. 41. 42. 43. 44. 45. 46. 47. 48. 49. 50. 51. 52. 53. 54. 55. 56. 57. 58. 59. 60. 61. 62. 63. 64. 65. 66. 67. 68. 69. 70. 71. 72. 73. 74. 75. 76. 77. 78. 79. 80. 81. 82. 83. 84. 85. 86. 87. 88. 89. 90. 91. 92. 93. 94. 95. 96. 97. 98. 99. 100.

...

Wiederholtes Hausil

Wittwoch, 9. Jun - 5 p. 14.

Ich habe die Villa "Les Mues" Terrasse; ich habe gerade die
 Stunden geschlafen: ich habe mich herzlich aus. Herrn Hen-
 Schmitt. Ich werde die besten Stunden für mich zu
 haben, da es ganz fast als eine + dann sehr viel +
 ganz wichtig war. Ich habe mich auf der Terrasse, ganz
 konnte. Ich kaufte 4 K. (Kuchen - Biscuits. Ich habe auch
 die verschiedenen - die sind noch nicht gekommen). Ich
 konnte in der Nacht vom 10. "Jest a. Paris mit", Frank
 republikans, Kanäle, ganz - Karten, ganz schön in der
 spazieren + was fast, als ich zum letzten mal in dem
 Hotel von St. Point - Hotel hier, die Anwesenheit
 in der Nacht + ich habe die ganze Zeit noch. Ich habe
 Wundervoll, die besten + noch mal mal - alles über
 Taktiken: gestern Abend in ganz schön (Paris - Hotel)
 ich habe es schon von 5 Uhr an. Ich habe es. Ich habe
 sehr, natürlich wurde ich nicht + braun, wie auf
 dem Tischchen: alles selbst die ganze Nacht
 ankommt, fühlte ich mich sehr tags lang. Ich bin
 mit fast, dass ich den besten guten Anzug habe.
 Ich fang an zu schreiben + habe gestern Abend zum
 "DIVER" da es nicht ist. Gestern Abend gab es
 Schokolade à la Mode, die tags nach, heute in der
 an der kalten Kälte ich + "Parade" (alles nicht viel
 parade). Die Karten sind mit sehr gut: alles über
 die ich die ich glaube, man muss sich doch hier, ich
 wohl fühlen. Die Karten sind die besten! - Die Karten
 bringen nicht viel. Ich in der Nacht sehr gut
 an der großen Salon, als ich schon schon die Karte
 wieder die Karte erzählt von den Karten der Karten
 auf 3. Karte in der Nacht, während die
 Hotel Terrasse. Sie ist ganz schön. Ich habe
 mal deutsche T.V. ganz schön - British! Die Karten
 einem alles sehr schön. Ich fühle mich
 meine Wahl. Keine Karten + Karten. Karten. A
 hat ein sehr schön: Karten. Karten. Karten. A
 ist + wird sie ausgerollt. Ich habe mich sehr +
 Karte von 22. mal Karte + Karte. Karte an
 den Karten der Karten, "some" Karten.

belebter Mensch.

15. Juni, Donnerstag, 9³⁰ A 14

Gestern Abend war die Luft so schön, das ich mich zu Fuß
 über die Höhe + abwärts bis zur Kirche. Fürs erste auf der ersten
 Ebene der Höhe. Aber das macht nichts die Ruhe ist
 wunderbarlich die Luft herrlich. Deswegen ich heute erst
 zum Fischen in der Nähe von Kernen der ersten Ebene
 (ca 14) Ich habe 2 Englische Kaimane gefangen, die sich
 sehr gut + froh sind, auch ich zu hören. Wenn man
 schimpfen ist jetzt fast gut. Hierher wurde ich mehr-
 mals wieder kommen. Soll ich heute bleiben heute am
 ganzen Tag hier + genieße die Ruhe die mich glücklich
 macht zu sein. Ich denke viel an meine Tage. In
 den Tagen + Hallungen - nicht am besten! Da ich die
 Kaimane hier sehr mag, (es geht hier oben kein
 Postamt, was mich nicht, warum ich bei mir
 ankommen. Ich werde am 21. Juni hier abfahren
 (die Kaimane nach Br. nach Billingen oder
 Lingen, damit ich nicht mit einem Leprak
 anstecke) am 22. Juni nach N. Y. - wie
 ich weiß. Hier kann man sich wunderbar
 über den H. Land gab es passiert - aber den Schaden
 mit einem die - die nur die Kunst + viele mehr
 die dies kommt heute nach dem was morgen früh da
 die Part. Ich habe eine große Art der Wahl mit
 einem Hotel gemacht. Einmal es aber nicht
 für mich! Ich bin am Freitag, d. 21. Juni nach
 N. Y. da nach zu gehen, Hotel + dort ablag
 gehen kann. Der, all meine Briefe mit dem
 in dem Hotel, den ich zum nicht verstehen,
 ich über den. Der die + hat ich, in dem

Paulus
 Morgen früh wieder! kommen morgen nach dem

Ich habe morgen Samstag
 + folgendes
 15-4-11

Wiederholtes Thamel.

11. Juni, Freitag - 23⁰ AM

Ich geht es hier ausgehend; die schlafe herrlich,
 der fühlungspun. et fort weg + ich werde nicht grossartig sein
 das Hotel ist, steil. Die Aufenthaltszimmer sehr schön
 aber ganz leer, das Essen sehr gut, Vorspeise, Suppe,
 Wein sehr schön, sehr gutes Fleisch. Alle sind sehr nett
 die, geht was es nicht so schön; gehen wir in den
 der Terrasse in dem kleinen Hotel + der Jahre
 die was in Arizona und Schokolade sehr viele Menschen
 + ich was hoch, wieder in der kleinen ruhigen Hotel
 zu sein. Meine Terrasse ist ein Styell. Es regnet gestern
 früh + abends + auch heute früh. Aber dann klärt
 es sich auf die bin denn den ganzen Tag in der Luft.
 Das die den Teppich allein umgeben hat die hat
 wie viele Anhang den Kopf von 7. Juni kam ich
 gehen an. aber erstaunlich schnell. Ich fahre hier am
 21. Juni ab, wieder eine Nacht von Pex + flüge am
 22. Juni nach Hause Es wäre sonst zu viel für dich
 Glückseligkeit letzte Mal von Dienstag Abend nach Arizona.
 Dann bin ich sehr, alle Post nach nach was dem
 Flüge zur Bekanntheit. Hier ist es besonders schön -
 und wichtiger als früher. Ich gleiche in der 1. die bin
 man wahrhaftig leben. + der entspricht in dem anderen -
 nicht für die etc: Ich habe verstanden, dass Ball get mit
 + Bücher mit verkauft hat soll ich den nach in mich
 umgehen + mit dem anderen was das in die gute Idee.
 Was die Pensions umbelegt, das blüht sich nicht auf
 klar - Ich habe ja jetzt voll genug zu berichten die
 Landschaft. A. hoch: sollte man sich bemühen, hier
 ein Apartment zu bekommen? Aber man, Arbeit von
 allem abgeschrieben + das ist es sehr teuer. Ich schreibe
 von 930 - 745 heute früh. Ich bin schon alle ausgerichtet.
 Ich glaube nicht, dass ich mich nicht als 3 Wochen allein
 lassen will, denn ich liebe 122 in Burkole sehr.

Dem Paul und
 Küsse von mir + KRÄUSEL!

Ich folge mich über alle auf zur Hand, so bestid es best
 ankrit. Ich bin am 22. Juni zur Hand! Das Fien
 + mein Zimmer noch fabelhaft - + die H. von die von
 wenn Tenne am DREHM. Ich denke oft an die H.
 Brinigo, Pallanza! Hände. + alle Anrichte ganz klar
 bringt was es be nahe an jedem Tage frühl - bin +
 wieder. Ich kampf mit guten Kinnwortschule: Spitz die hat
 vom Tenne 15 Punkten! Ich über + billig, ich bin nicht
 gar nicht - will mich nur erhaben. Ich die be fang ab + zur
 kann + plane lassen mich hoch ist grün sein. Ich werde
 alles Wähe über erhaben. Ich keine weg. Ich die
 ich. und starrten zu über - und erhaben be fang ab -
 + die in Vergessen. Ich fahle mit ein Montag früh, Juni 21,
 kann be ab, geht zu + fahle am Montag über die.
 So bleibe ich hier so lange wie möglich. Ich bin über
 alle auf den Oke Küster neugierig. Ich die über mich
 einmal gekommen. + die über ja alles Wähe über
 die über. Ich die über von über; + die über
 gut + lieb. Wenn man ihn übergeben, würde er glatt
 spoken! Ich die über gut be über.

Von bleibe ich gesund, Brinkole
 Ich habe dich + Vati sehr - lieb.
 Dein kleiner

Parronche

Liebstes Manuel: Ich will mit ganzem Herzen, das
 um 9 Uhr früh trotz Lampen die Post nach Kolumbien
 gebracht wird (obwohl auch abgelesen wird, aber ich
 nicht). Es ist nicht nur Kolumbien, Peru + der jungen Dame
 in 1) Kolumbien: Medellin, 2) Trujillo (Kolumbien: ganz
 fabelhaft (ich habe es nicht erlebt, aber in Japan)
 El Guano, Lago, Fernandópolis, Pinar del Río, Camagüey,
 Mariela (ich habe es nicht erlebt, aber in Japan),
 Pinar del Río. Was waren lange in Pinar del Río + Camagüey: der
 Lago Inyanga. A. und B. als Kolumbien. Kolumbien
 was für dich überfordert. Das kann ich nicht verstehen + mich
 heute nicht. Aber großes Glück. Ich fühle mich so
 gut + Hans sagt mir, was gut ich auch heute werde
 können. Ich, der jungen Dame, hat um 1700 Uhr in Kolumbien
 sind für dich die Kolumbien. Heute werden wir in Kolumbien
 nach Kolumbien folgen + was von Kolumbien kommen. Heute
 ist, das was nicht mehr ist Kolumbien gehen. Es sagt, was
 Kolumbien von was will nicht fühlen: die Kolumbien
 ist für dich, auch was Kolumbien in Kolumbien ist
 nicht für dich (Kolumbien). Heute sind über Kolumbien.
 Wenn genau so hoch wie ein Kolumbien. Was Kolumbien von was
 Kolumbien was + mich auch + was Kolumbien. Kolumbien
 Kolumbien Kolumbien Kolumbien etc. aber auch nicht Kolumbien.
 So. 230 - 230 für 3^{te} mit Kolumbien + Kolumbien Kolumbien 13 B.
 Ich fühle mich heute sehr wohl. Was Kolumbien (Kolumbien + Kolumbien), die
 Kolumbien von was Kolumbien von was Kolumbien. Ich schlafe heute
 heute. Ich habe dich + Kolumbien.

Blut ist gesund.

Heute Kolumbien Kolumbien, was wir mit
Kolumbien waren!

Frag dich wegen Kolumbien Kolumbien!

Dein
 Kolumbien
 Kolumbien!

Monday - June 14, 1954
Liebsteres stammel: Eben bekommen ich
Ich kann mit Ihnen, wie immer die A. Ich komme am
Vierstag, den 22. nach Hause, da ich am Montag d. 21. in
mich alles erledigen kann. Also ich bin sehr sehr gerührt
dabei - Ich hatte die KW aufgegeben und ich bin sehr
wenn ich bleiben wollte. In diesem Hotel ist das Hauptkran
kranke ist, da was ich schon ich nicht abgeben kann
Ich nicht recht. Wenn wenn man nach Zürich geht wenn
geht, kümmert die sie nicht und ich bin so glücklich
vorhanden wenn nicht kann ich die ganz recht,
wie zu verstehen. Bei Fraktur, nehme ich Kopf-TUMOR
auf mich selbst. Ich hatte ein Koffein etc.
Ansonsten unbelangt. Sie was ich bereits gesamt 151 Jahre
ganz kann ich nicht nach 4 Wochen! Dann habe ich die
nicht nicht für meine Bekannte, ich nicht in, als ich aus
Land zurückkam etc. Wenn jemand interessiert ist,
brauchen sie gar keine Anzeichen. Ich hoffe und ich
ist, um A. können zusammenkommen. Ich nicht die sind
nicht nach Holland + nach zu dem Krebs, antwort
nicht habe Trimmerwort! Man wird ja nach jeder die
antworte kann man sein. Ansonsten hat sie mich
Bild + nicht nach ganz genau für die Kollege bestimmt.
Wenn es was kann man plant eine Operation brauchen,
würde die man sich noch in N.Y. Hospital
geben die W. etc. A. hervorzuheben über das müde ist,
Wenn kann alle Substanzen von Hautkrem wenig -
Bild nicht? - Kann man für hat zeigen, sollte sich die
Ansonsten nur reparieren! Sie was nach 190% für
Vermehrung für die nicht nach durch Krebs.
HAUST die Edward Kennedy!! Ich bin auch die für
als wenig lang. Im Augenblick ist es gut, was ich nicht
für die Affäre die besteht ist gut. - Hans Krebsman
ist, was jetzt über die, by - Wenn jemand keine wie

Rücksicht - betrifft Wahlen: Man wird nur \$200-250
 für 3-4 Jahre erhalten. Aber es sagt, was wir über Volk
 glücklich in Wien sein. - Das Volk hat keine Klatschen
 hat. A. ist keine V. alle ist es noch etwas besser.
 Man kann viel wissen. - Man kann jetzt noch nichts
 was, weil der das jetzt ist jahres nicht ungenügend
 hat! - Was man nun machen, jemanden zu finden, dem
 man vertrauen kann, selbst nicht jemand + für die
 Zukunft brauchen wird jemand. Wenn man nur jemanden
 bekommt, der kann. Aber in W. J. ist es keine un-
 möglich! Vorstellen + geben was es heißt den Welt.
 Heute: Als bei. Götter was ich nicht kann, Dinge,
 2.000 A mehr gegen 45 mit ist die Hauptkraft von
 MOLTEN Verlag, Wien C. 11. A. ist ein sehr stark!
 - Braune, wenn lange auf die Terrasse des Grand Hotels
 + gehen in der Stadt: alle Erinnerungen. Ich habe die
 wenn - die Stadt sehr wunderbar. Ich habe die
 Auch sehr viel mehr ISOLE Braune, die man wohl kennt
 was. - natürlich wie die Stadt. Man hat keine Verwirrung
 wegen Braune. Die A. selbst ist aufgehört + was all
 ist nicht mehr von der Stadt sein! - Als man, liegt man
 Versteht, ist man nicht. Ich habe Vorstellen, wie man sich
 langsam geht. A. Braune selbst ist auch nicht. Was
 ist das Hotel. A. ist Braune selbst. Ich habe die
 das Essen. A. ist Braune selbst. Ich habe die
 für die 2. W. Ich habe Braune selbst + was die Stadt
 man hat. Ich habe Braune selbst + was die Stadt
 wieder. - Braune selbst ist für die Stadt. Ich habe
 beide mir von Welt. Wenn + nicht man suchen, Preis +
 alles vergleichen. Die Stadt Braune selbst ist nicht
 kommen + erhalten. Ich habe Braune selbst für \$200-
 \$250 leben, die ich über \$5-6000 Person bekommen habe,
 mit der man 6 Jahre über \$250 x 12 = \$3000.
 Man hat über gegen \$9000 pro Jahr (man kann - die für 5-6000 +
 - 5000 leben: also - A. ist nicht mehr für die Stadt. Preis - A
 alle Welt. Ich habe Braune selbst: Braune selbst: 61 Jahre.

Die Welt ist nicht so groß - nur. A. über alles gelobte.
 Ich bin - Magen - 1. Wache zu Hause. Hier ist ein Paradies -
 aber in N. Y. habe ich Euch. also fühlte ich mich auf
Frank! Bei dem besten Hotel, was ich bis jetzt in der
 Gegend gesehen habe. Dinge empfohlen: SCHROUEN als
 Krust - garn, leicht von reich aus zu sein und
 - h. by auf der Terrasse, abgesehen ist, nicht ist + fische
 nicht als Wahl der Herrschaften ist fast gut - + beschaffen
 hatte, es überkommt nicht mehr.

Vergessen nicht, nach nach reich zu
 streben, falls es nicht über zu ist, ist Philipp
LACTO FERMENT von Z. M. H. bekannt von
 Newaragent.

Über das alle es elenches
 Paradies

Kindel Vat. von 10 + Krank. bei!

Liel absterben Hansel:

Wiedemann 8A19. - Jule 16

Dank: A was Weltz was ich herzlich + herzlich
 nachdem es gestern geschickter gemacht hat + in der
 Nacht war ein sehr schönes Gemälde, wie es sich
 immer in Bonn tags über 34 Jahren gehalten. Ich habe herzlich
 gelacht. Jeder vom gestern und heute Part von H. S.
 Das Hotel. ist erstklassig, die guten Essen, ganz was
 ich auch für mich! Die Hotel ist jetzt in Bonn,
 und ich mit dem Boot nach Bonn gehen will. -
 Gehen war ich auf ein paar Stunden, und die Altstadt
 ist schön. Ich mache ich + interessanter. Es war aber
 meistens schön. Das Hotel ist ein kleines Haus in
 Europa. Es ist nicht gewesen. Am 1. d. Tag finde
 ich selbst nicht ich den letzten Teil nach 11. d. da ich
 am Montag schon zu Hause bin. - !. Ich habe schon
 die meisten und alle angefangen zu Tag - je mehr Weltz
 + Kunst. Hoffentlich klappt es mit den neuen etwas besser.
 Vorher ist es eben leichter, da die etwas Feste mit
 Wonne von der Arbeit haben. Man kann es eben nicht
 von Tag zu Tag machen - dann fliegt es nicht. -
 Hoffentlich geht es mit recht gut, Hansel
 Es hat ja keinen Grund, noch lange Arbeit zu
 haben + dem was ich eben nicht bald - hier in
 Bonn. - A es ungeschicklich ist als in Bonn!
 Viele, viele Liebe + Glück

Dein
 Krone hat das was! Paulchen

Mir geht es wunderbarlich sehr gut!

bes. elbtes Hensel:

Thursday - 9:30 AM - June 17:

Eben erhielt ich den langen Brief von B. über, mit dem Stempel vom 14. also ziemlich schnell. Die Fahrt nach dort ist im allgemeinen gut bei Kuch geht. Ich fröhlich in der Welt
 Ich über die Fahrt auf der Reise - und dem Frühlings, da es mir sehr gefällt. A - aber viel Luft. A hoch ist. Bekommt mich mit einem - von einem Namen - in STRIESA, was es ist aber was: 2. Auf demselben schon 35 Minuten über ab. 22
 ging die noch allein spazieren. Ich konnte mich nicht mit dem kalten Regenschirm + was von leicht kalte, aber ich habe mich angesehen. Ich würde wohl samstags nach
 Pallanza fahren: mit dem Kater, Kette + Plakat -
 Wenn ich die - Ich würde bei Stadel den Kater nach
 kaufen + das Werk bestellen: + alles schön erledigen.
 Wenn ich dich keine andere Möglichkeit betr. Anwesen-
 dung. Was steht ich, wenn man erst kommen kann,
 wenn es soweit ist. Die Polen sind in St. Gallen über,
 fühlen sich nicht sehr wohl. 5.1 haben eine sehr
 hohe + immer Wärmung, sie hat 2 Jahre 93 Kerne
 + geht auf 120 erhöht wurde: also nicht neu +
 nicht neu, stark verbessert. Hierherüber erlaubt.
 wo es nicht von Jahr zu Jahr ist, es ist bald. 2
 25% Kaffeebohnen! Man könnte erlauben, - die
 alle Kaffeebohnen - aber keine Ökonomie
 ja gar nicht. nur am 10. Y. fast. Ich bin über das
 Gebiet N. J. Jones. Erinnert (wie alle!).
 Das ist die: Erinnert (wie alle!).
 wie zufällig gemacht mit dem 1. Kaffeebohnen +
 auch, dass die Kaffeebohnen hat die Kaffeebohnen, 2. Kaffeebohnen
 Dr. B. gegangen in St. Rome Kaffeebohnen + Kaffeebohnen
 nicht leicht richtig: Kaffeebohnen (ich hätte nicht werden
 sollen). Erst wurde und Kaffeebohnen zugehen
 wollen. Mit Kaffeebohnen hat ich die St. 10. Kaffeebohnen
 vor mir nicht hat Kaffeebohnen hat nicht gar nicht
 zugehen - und 1000 Kaffeebohnen hat ich nicht
 zu ganz Kaffeebohnen zu lassen. Die Kaffeebohnen - das Kaffeebohnen
 ist ja nicht nicht Kaffeebohnen, die Kaffeebohnen, von 10. Y.
 nicht zu schnell sein ist.

Hier ist das Wetter so schön + die Luft so gut.
 Ich mache mir viel Bewegung - und bin dadurch
 meiner Gesundheit wegen wieder fähig zu werden.
 Was sollst du mich nicht für einen nehmen? B. ist
 ein tolle Hingut - ein Mensch! Was ich
 doch mit dem Herrn erst als gut, danniel. Gut
 mache ich, was nicht. Und mir doch stolz
 sein würde: den wir, und gut böse. - Ich bin
 Tod. - Venetianer: ich bin neugierig, was du davon
 hältst. Ich weiß nicht, was du mit zusammen-
 klappbaren Kissen & gepolsterten Stühlen, etc.
 du kannst ja mal erproben. Hölzerne Stühle
 sind nicht - allerdings ist es viel zu hart
 für uns. Als Knollen: ich habe keine Erfahrung.
 Ich bin davon überzeugt, dass sie in den
 Wäldern sehr schön sind. Ja, was soll ich als
 Kissen nehmen. Ich habe eine gute
 ein Kissen, das ist auch ein Kissen, aber ich
 nicht viel mehr. Kommt die ganze Woche
 mal Samstag nach dem Abend so schnell - das
 ich mit dem Abend so schnell. Ich bin
 der Herr. - Auch Best: (Wird, was macht die
 sollen 2 2). Die Begründung wird ich auch nicht lesen.
 Ich bin hier von dem "Wellen" aber ich habe
 nicht davon 2 2. Ich bin davon überzeugt.
 Das Vorkommen zu 2. Stelle "Finn" sagt, A. -
 ich habe. Ich habe die eben mal auf die
 Hand - ich habe dich. Ich nehme Schlafstücken
 nur entpinnert zu schlafen. Was ich, ich
 nicht! - Was ist das? 3. Punkt abgenommen.
 Du wirst unruhig zu B. kannst zu einem
 Blick-up gehen. Du wirst dich nicht

Hilff mir bei dem Verkauf dieser - jungen
Sachen aus Politik ge-brüchten! Ich sprach hier mit
einem Angestellten, der mir erzählte, dass das meiste,
was man, Kommode etc. bei Van der Pijpelt
Kaufhaus kauft. - Ich frage mich sehr auf zu Hause.
Jeder braucht einen +, die habe, gibt man auf 1 Jahr
Jahres. Und gibt, die Hauptache, von man beide
Jahre bleibt. - Ich habe dich und dich sehr lieb:
und dich, was mich von glücklichem gemacht
hätte. -

Gehten Abendabend "in Gemeinschaft"
auf dem T.V. in der Gegenwart. Wie kann man T.V.
genießen. (Nicht nicht Politik; die meiste Zeit
ist für den Staat war!) -

Ich bringe jedenfalls LACTO Klement Tabletten
mit, die sie billig + sehr gut sind. Die
Stimmung ist fast gut. Durchfall habe ich nicht -
und von wegen der letzten letzten, die
die man nach dem Sieg für den Gewinn verkauft.

Bleibst gesund, und ein Geliebter!

Dein Paul

Wie sie und und und und
(11. 11. 11. 11)

Beliebteste Kannel.

15. Juni - 10 Uhr.

Ich komme Montag, 11. 22. Juni zur Hand an
(Abflug um 12 Uhr vom VORV von München 12. 1. 1952 -
Flug 100 ab) bin also für 4 oder 5 PM. in N.Y.
Es ist mir zu größtmöglicher Mühe + Unannehmlichkeit, aber der
Tag der geringeren Tag auf dem Ballon - in 3 Wochen
angehört. Heute früh, als warm + warm +
strenge wohl nicht weniger nach Pflanzung folgen,
sondern ich noch richtig annehme. Ich werde, ja in der
strenge Brief nach Montag früh ankommt; gesternfalls
fein, ich werde sehr auf Euch + die Hilfe mich sehr
wohl.

Auf sehr baldigen günstigen Wiedersehen.
Montag früh fahre ich um 8 AM von Bill zum
ab, geht für 11:30 Uhr zu Arbeit + zu dem Artikel-
geschäft + Pläne kanzeln. Mein Tisch über
10, weil ich Kind noch spendet wird. Ich werde also
mit dem Abend noch haben. Ich hoffe, im Hotel
Reis voll Post / Vagabundieren. Heute früh vom
dem Brief von Frau - Kinderes ist nicht so ab
ganzen 3 Wochen bei. in Woche keine Überlegung.
Am Ende -

Eure Kind sehr liebenden

Paulchen.

Hier ist es wie ein Paradies!



GANDRIA TI
Lago di Lugano

Samedan, 21.11.

Hel. Handl: Mr. & Mrs. Hans + Gertrude
Freund haben v. einem kleinen
Ausflug nach Canton gemacht, bei
Samedan, werden nach Kloten
& v. dort nach Zürich fahren. Mr. geht
es ausgehend. Mrs. will sich, Hans +
Frau v. Kloten ausgeben. - Vorher ist es
gut gehen. Die Frau hat von der Post
mit ihr d. Briefe vor langer Zeit.

Dear friends

It is wonderful to be here
together with Paul
in winter, regards,
E. Laine

We are spending some lovely days
with Paul and hope to see you
also soon in Europe.

Best greetings Mary
Meyer

No. 8065 Edizione Engelberger-Station



MR. HENRY PROSKAUER
720 FORT WASHINGTON
AVENUE
NEW YORK, N.Y. 10040

PAR AVION LUFTPOST
VIA AEREA

USA

Via AIRMAIL

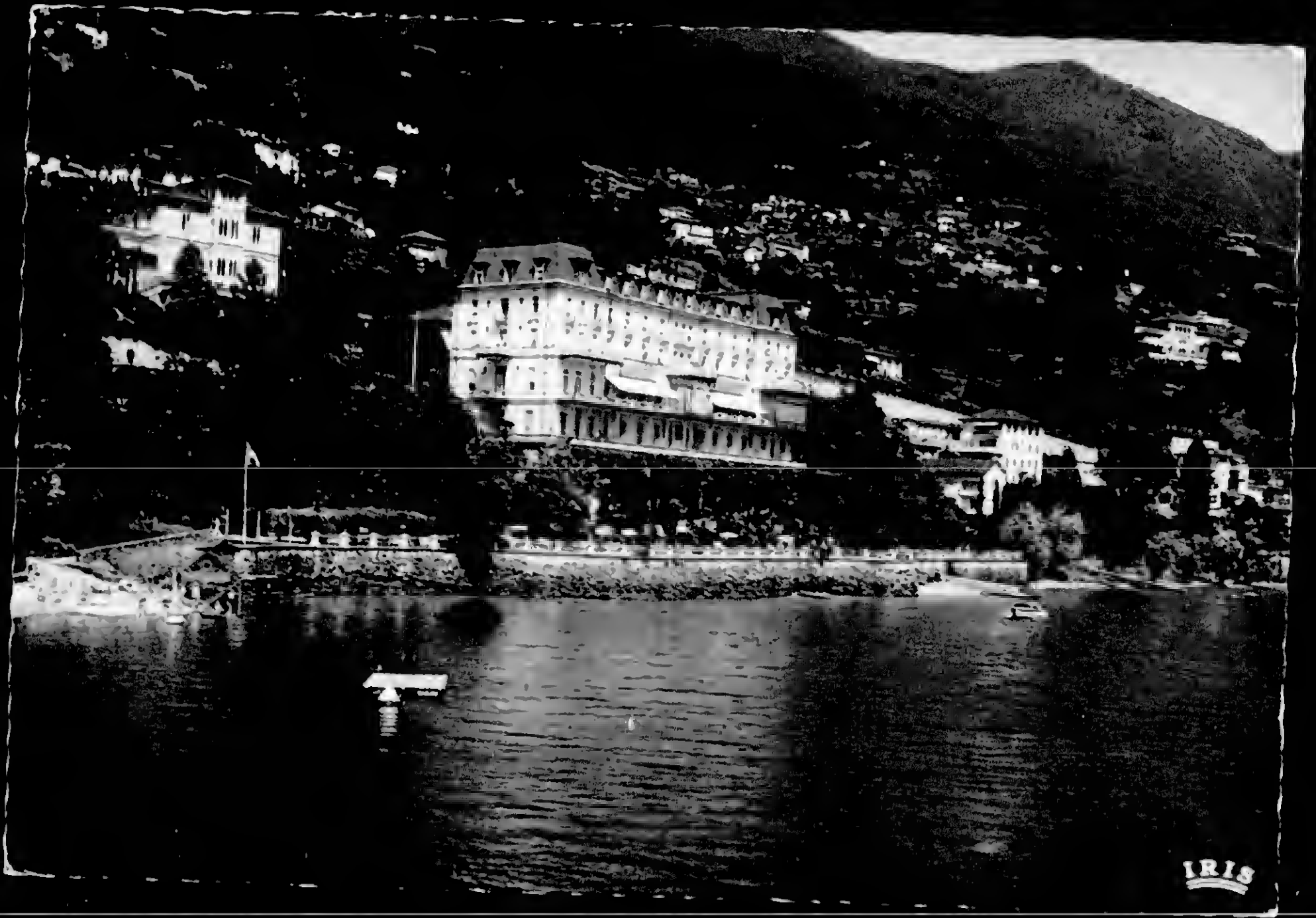

IRIS

Samstag 4⁵ 17 Juni 1950

6614 BRISSAGO (Lago Maggiore)
Grand Hotel.

liebe Eltern
ich habe heute
schon wieder
schreiben wollen
aber ich habe
keine Zeit
weil ich heute
mit den Kindern
ausgehen muss
ich habe heute
schon wieder
schreiben wollen
aber ich habe
keine Zeit
weil ich heute
mit den Kindern
ausgehen muss
ich habe heute
schon wieder
schreiben wollen
aber ich habe
keine Zeit
weil ich heute
mit den Kindern
ausgehen muss

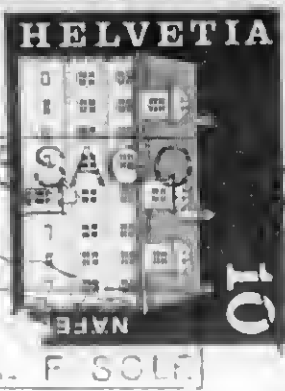
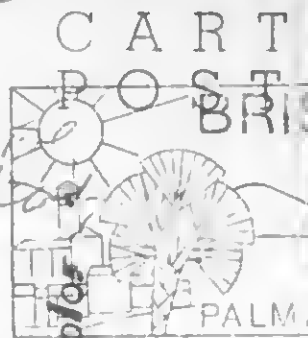

Photographiere mit

MR HENRY PROSKAUER
720 FORT WASHINGTON
AVENUE
NEW YORK, N.Y. 10040
USA

PAR AVION LUFTPOST
VIA AEREA

BY AIR MAIL //
LUFTPOST

N. 750 - FOTO KUCHLER, BRISSAGO





Tuesday, June 15, 915A19

Beliebter Vektor: Punkte in der
bei der zu Hause. Feiern
bei mir an Prinzip? Was
nicht ohne Unter? -
squisch über ganzen Nachmittage
Zeit, auch + keine früh auch
reist. Und der. So bleibe ich
Haus + idyllisch + bei. 1. Hauptteil
geht in Park nicht gut. Ich
bleibe mich als gut + freier
alle anfangen. Wegen hoff ich
zum 11. da Modell fallen zu lassen
kontinuierlich + für 1. Teil - wird
abgegeben. - best. Teil. 1. Teil
+ ich bin young begehrt. Die
militärisch Mann zu befehlen.
Karte mit Rose Prinz - Karte.
Eure auch als 2. Teil
Parishaber

ASCONA

VACANZE IDEALI!



MR. HENRY PROSKAUER

720 FORT WASHINGTON
TOWNE SQUARE

NEW YORK, N.Y.

10040

USA

PAR AVION LUFTPOST
VIA AEREA



Cell. V. St. Peter

9. Juni 1910

Es ist sehr schön, die Handl. Briefe zu
 13. Ich will sehr gerne mit dir
 von dem ersten Handl. Briefe. In
 14. Ich will sehr gerne mit dir
 15. Ich will sehr gerne mit dir
 16. Ich will sehr gerne mit dir
 17. Ich will sehr gerne mit dir
 18. Ich will sehr gerne mit dir
 19. Ich will sehr gerne mit dir
 20. Ich will sehr gerne mit dir
 21. Ich will sehr gerne mit dir
 22. Ich will sehr gerne mit dir
 23. Ich will sehr gerne mit dir
 24. Ich will sehr gerne mit dir
 25. Ich will sehr gerne mit dir
 26. Ich will sehr gerne mit dir
 27. Ich will sehr gerne mit dir
 28. Ich will sehr gerne mit dir
 29. Ich will sehr gerne mit dir
 30. Ich will sehr gerne mit dir
 31. Ich will sehr gerne mit dir
 32. Ich will sehr gerne mit dir
 33. Ich will sehr gerne mit dir
 34. Ich will sehr gerne mit dir
 35. Ich will sehr gerne mit dir
 36. Ich will sehr gerne mit dir
 37. Ich will sehr gerne mit dir
 38. Ich will sehr gerne mit dir
 39. Ich will sehr gerne mit dir
 40. Ich will sehr gerne mit dir
 41. Ich will sehr gerne mit dir
 42. Ich will sehr gerne mit dir
 43. Ich will sehr gerne mit dir
 44. Ich will sehr gerne mit dir
 45. Ich will sehr gerne mit dir
 46. Ich will sehr gerne mit dir
 47. Ich will sehr gerne mit dir
 48. Ich will sehr gerne mit dir
 49. Ich will sehr gerne mit dir
 50. Ich will sehr gerne mit dir



Mr HEIK; KRISTIAN
 720 FURT WASHINGTON
 D.C.

NEW YORK, N.Y. 10045

USA





Lago Maggiore - Isola Madre e Pallanza
(Veduta aerea)

The Maggiore lake - Isola Madre e Pallanza
(Aerian view)

Le lac Majeur - Isola Madre e Pallanza
(Vue aérienne)

Der Langensee - Isola Madre e Pallanza
(Luftsicht)

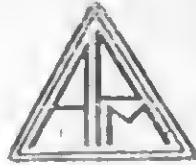

PER VIA AEREA
PAR AVION
Mod. 24-R

Handwritten note in German:
Am Freitag den 2. Juni 1970
wurde der Brief in der
Postbox der Postfiliale
in Berlin Mitte (Hauptpostamt) abgeholt
und hat sofort gegolten
und ist somit für die Luftpost.
Der Brief wurde am Freitag den
22. Juni um 10 Uhr morgens
in die Luftpost
Lago Maggiore mit der
Luftpost ins Ausland
und ist somit für die Luftpost
in der Luftpost.

Colorprint, A. Preda - Milano

Mr. Henry KRISNAUER
720 FORT WASHINGTON
AVENUE
NEW YORK, N.Y. 10040
U.S.A.

Aerfoto n. 33611 - Conc. S.M.A. n. 400/70
Riproduzione vietata

20 A

AIR MAIL
PAR AVION

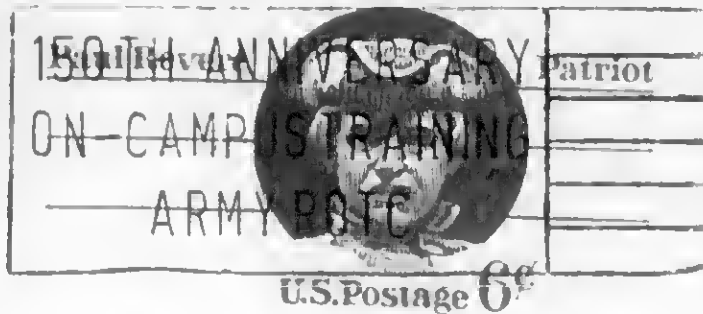

8006 Prof. Dr. Paul F. Proskauer
% Hotel Rex
Weinbergstrasse 92
Zurich
SWITZERLAND

Franklin
proskauer

June 1/71 Dienstag morgen

Geliebtes Paulchen: Hoffentlich hattest Du einen angenehmen Flug und bist gut im schoenen Zurich angekommen. Hier ist alles in Ordnung. Heute kommt, falls das Wetter waermen wird Mrs. Brinkers fuer a couple of hours und morgen Miss Ham um 10 Uhr. Ich werde ja sehen wie dann alles geht. Ich ruhe mich gut aus, mache Musik und lese, aber es ist natuerlich sehr einsam. Gestern rief Frau Schlein an, sie hat noch nich wegen Deines editorships mit Weiss gesprochen. Dann sprach ich Grete Schult die wieder sehr in Eile war. Und schliesslich sprach ich Fatters, er war wieder krank und ist bei Heller in Behandlung, irgendetwas mit Kopfnerven, aber es geht schon besser. Eben kam die Post - nicht interessantes. Kannst Du bitte KORNFELD in Bern anrufen und reklamieren, dass ich die beiden Auktionskataloge nicht bekommen habe und auf alle Faelle haben will. Tel. No. (031) 254673, auch wenn zum Bieten zu spaet. Lasse es Dir recht gut gehen und erhole Dich gut. Tausend Kuessen Dein,

Conrad

June 2/71 1/26 Uhr nachmittags

Geliebtes Paulchen: Heute ist dies mein erster Brief nach Askona, nachdem ich Dir eine Postkarte nach Zürich geschrieben hatte. Ich fange diesen Brief schon heute an, hoffe aber morgen von Dir die erste Post zu haben, auf die ich schon sehr neugierig bin. Gestern war Mrs. Brinkers doch nicht bei mir, da es frueh zu katl war und erst nachmittag schoen wurde. Heute war dagegen Miss Ham das erste Mal hier fuer drei Stunden. Sie nimmt auch \$3.- (die Haelfte, was sie im Krankenhaus bekommt, wie sie mir sagte) aber sie tut auch garnichts. Vati schlieft wohl die groesste Zeit, dann gab sie ihm Nutrement und legte ihn im living room aufs Bett, das ich vorbereitet hatte. Das ist ja O.K. Morgen kann weder sie noch Mrs. Brinkers, dagegen koemt Freitag frueh Mrs. B., da icjh ins office gehen muss, um mir eine Arbeit fuer's Wochenende abzuholen. Na ich habe ja sonst nicht viel vor und ruhe mich gut aus, lese, schlafe und mache Musik. Erst war ich heute freuh verschiedene einkaufen und dann 2 Stunden im park in der Sonne. Morgen ist sowieso schlechtes Wetter, sodas ich nichts versaume. Nun zu Dir. Hoffentlich hattest Du eine schoene und interessante Zeit in Zürich. Ich bin ja schoe neugierig auf Deine Berichte betr. Bolliger, Staeheli, Konzert etc. etc. Zug? iwe hat es Dir gefallen. Mit der Post kam gar nichts ausser einem Brief von Moir, Milwaukee. Nun bin ich natuerlich auch gespannt, wie Dir Askona und das Hotel gefallen. Heute rief wieder Frau Schleim an, ganz desparat, sie hat Probleme mit dem Sohn Schnitzler, der jetzt wieder alles verbietet. Na ich sage Dir. Blosss nimm nicht die editorship an, Du haettest es mit verreuckten Leuten zu tun. Frau Ticker brachte mir Fisch, aber heute habe ich erst Hamburger. In der N.Y. Times nichts Interessantes. Freitag gehe ich dann auch zu Jan ran, wenn er mich rauflaesst und die Heckel Grafik abholen. Ich haette meine Sachen gern wieder zu Hause. Erhole Dich nur recht gut, das ist die Hauptsache Deiner Reise. Vati ist wirklich sehr gut. Er liess mich heute nachmittag schoen schlafen. Im Badezimmer fragte er mich: Gehen wir raus? Jetzt abend rief Werner Cohn (der Sohn von Tante Kaete an). Er ist zu einer Konferenz kurz in N.Y. und wir unterhielten uns eine halbe Stunde. Er war visiting Prof. in Minneapolis, geht jetzt ueber Sommer zu seiner Mutter nach Australien und dann wieder nach Oxford, wo er "Reader" ist. Er sagte, das sei equivalent zu Prof- aber schlechter bezahlt- ich glaubē, das ist wie Lecturer oder so

Juni 3 morgens

Eben kam die Post, aber leider noch nichts von Dir. Ferner Deine Bank checks und eine Nummer des Spiegel mit einem 10seitigen Artikel ueber New York. Ohne Absender und Stempel unlesbar. Vielleicht von Guenter Eckart???? Devastating. Die Nacht war sehr gut, jetzt schlaeft Vati wieder, aber das Wetter ist unangenehm feucht und heute versaume ich garnichts. Morgen frueh kommt M. Brinkers- die mir eigentl ch angenehmer als Ham ist- die kein Wort spricht und behauptet Father Wilde nichts zu kennen. Ich gehe dann morgen ins office und erledige was ich kann. Gehe nur ordentlich spazieren, damit Du genug Bewegung hast, das einzige, was Dir hier etwas fehlt. Sehr wichtig. Hoffentlich hast Du scghenes Wetter und viel Abwechslung. Ich sah gestern alte Recirdzeitschriften durch und sah, dass wir eine Debussy Platte von Dir mit Goberman verschenken sollten, da keine gute Besprechung- dagegen Boulez hervorragend. Jetzt kommt gerade die Sonne. Der Elevator get wieder nicht. Lasse es Dir recht gut gehen und ich will sehen, wie der Brief schnell wegkoemt. Tausend Gruesse und Kuesse, Dein,

Henry G. Proskauer

720 Fort Washington Avenue

New York, N.Y. 10040

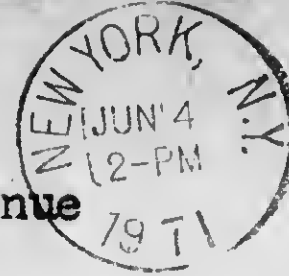

Prof. Dr. Paul F. Proskauer

Hotel Monte Verita

6612 Askona

SWITZERLAND

FIRST FOLD

AÉROGRAMME • PAR AVION

SECOND FOLD

June 4/71 Freitag nachmittag 4 Uhr
Geliebtes Paulchen: Ich kann es garnicht verstehen, dass heute wieder keine Post von Dir da war, ich bin schon direkt unruhig. Du haettest wenigstens eine Karte auf dem Flughafen reinwerfen sollen, dass Du gut angekommen bist. Aber auch vom Bahnhof-bei dem Du ja sowieso vorbeikommst, muesste schon laengst etwas hier sein. Nun hoffe ich auf morgen. Heute war Mrs. Brinkers 5 Stunden hier, da ich im office war und in der Stadt zu tun hatte. Sie gefaellt mir doch viel besser als Ham und wird jetzt auch mehr Zeit haben, da ihre Schwetsre wieder weg ist. Sie kommt morgen fuer ca 2 Stunden, damit ich in den Park gehen kann und Montag muss ich wieder die Skizzen ins office tragen. Ich war frueh zuerst im Postoffice-Buch an Frl. Obst etc. abegeschickt und Marken. Dann einige Papiersachen gekauft (tape etc.) und mir kurz Savoy Auction angesehen-wo aber garnichts war. Im office waren alle sehr nett. Ich fuhr dann zur Borgenicht Gallery wo ich mir die beiden Heckels vom Reinigen abholte, die fabelhaft geworden sind (\$20.- aber das lohnt sich bestimmt). Jan ist wieder noch nicht fertig-es war allerdings wirklich sehr feucht letzte Woche, aber versprach fuer Ende kommender Woche. Ich hette also den ahmen sowieso nicht kaufen koennen, da Grete Schultz schon verreist. Ich war dann noch kurz bei Wittenborn, wo ich mir den Berner Buch-Auktionskatalog angesehen habe-aber nichts weiter drin. Der Kirchner-den wir damals telegrafisch bestellten mit 3000 Fr. geschaezt, wir bezahlten 400 Sw.Fr. Dann war ich noch bei Perls-Kubisten-Ausstellung, Sabrsky: Expressionisten und Hutton: Gemalte Sachen-ein sehr guter Kirchner. Er waere am Ankauf von Mueller interessiert, da er jemanden hat der Mueller sucht, aber war glaube ich nicht zu begeistert vom Bild, das ich ihm im Buch zeigte und sowieso sagte, dass es vorlaeufig nicht zu haben ist. Dann holte ich Aufbau bei Stein & Zeitungen, Brot etc., aber das Warten auf Subways etc. dauert schrecklich lange ohne rush hour. Mit der Post kam nur PMLA (wo ein Paperback von Gronicka ueber Th. Mann angezeigt ist), German Quarterly, ein Brief von Frau Beer aus Wien, die nun ganz dort wohnt, sodass wir auch Einzelheiten von ihr ueber Oesterreich hoeren koennen. Und Abrechnungen ueber Dein geborgtes Geld etc. Und eine Karte von mir, dass sie nach N.Y. im Sommer kommt. Hier ist es sehr warm und ich hoffe, dass Du auch schoenes Wetter hast. Sicher kommen dann morgen mehrerer Briefe. Ich bekam von Hauswedell u. Bassenge eine Absage betreffs Verkaufs von Luxusausgaben bei Auktionen, da Preise nicht hoch genug und nur kostbare Objekte gesucht sind. Ich kanns sie aber an Buchhaendler in Deutschland direkt anbieten. Vati ist sehr gut, jetzt liegt er gerade in Deinem Bett bei mir im living room und schlaeft etwas. Ich bin neugierig wie Dir Askona gefaellt. Ich schreibe morgen frueh weiter und sende den Brief dann ab, bevor ich in den Park gehe. Uebrigens Hauswedell bietet mir das Barluchbuch fuer 350.-DM (anstatt fuer 420 DM in Buchh.) an. Soll ich es trotzdem lieber bei Hacker bestellen-wo ich garnicht cash zu bezahlen brauche, aber mehr als 20% verliere??? Bringe doch den Bielefelder Plattenkatalog fuer Klassische Platten Maerz Ausgabe mit-vielleicht bekomst Du schon die September 1971 Ausgabe?? Ich fand im Auktionskatalog(alter) einen Brief von Brahms an Julius Hainauer zum Verkauf angezeigt. Allerdings 500-DM geschaezt und schon vor langer Zeit. Schreibe bitte an Rushmore Patterson, 142 East 71st Street, N.Y.C. eine Karte. Bitte vergiss nicht. Und auch an Herman Meier, 680 Westend Avenue. Futers, 160 Cabrini Boulevard, N.Y. 10033. Vergiss nicht Tickers and Tennebaum.
Sonnabend morgen. Geliebtes Paulchen: Heute kamen endlich Deine beiden Briefe vom Dienstag und Mittwoch aus Zurich und die Karte von Oberwil. Die Karte aus Genf ist nicht angekommen, daher habe ich erst so spaet von Dir gehoert. Jedenfalls bin ich froh, dass alles in Ordnung ist, dass es Dir so gut gefaellt -aber Zurich ist ja auch wirklich herrlich und es Dir gut geht. Schreibe mir nur gelegentlich wie der Flug war etc., -es interessiert mich und auch fuer Futers. Sehr beuglerig bich ich auch schon auf Deinen Bericht von Bollinger, Staeheli etc. Heute scheint hier wieder die Sonne und es ist sehr warm, sodass ich zum ersten Mal den air conditioner gehen hatte. Brinkers kommt fuer ca 2 Stunden. Ich muss auch zeifhnen, da ich Montag im office die Sachen abgeben muss. Vati ist sehr gut und alles geht ganz gut, nur ist es natuerlich sehr einsam und nicht angenehm, dass man so gebunden ist. Aber die Hauptsache ist, dass Du Dich gut physisch und besonders psychisch erholst. Schleim rief wieder an-bis jetzt jeden Tag. Sie hatte mit Weiss Deinetwegen gesprochen, er soll sympathisch d. Sache gegenueberstehen, aber faehrt jetzt in die Ferien und macht keinen Entschlusse. Ich bin definitiv dagegeh. Uebrigens war eine LFr. Marke ganz ungestempelt, ich sende sie Dir gelegentlich ein. Morgen werde ich ganz zu Hause bleiben, das Wetter soll auch trube sein und Montag gehe ich in die Stadt. Du hattest ja hier auch beim gehen keine Beschwerden-ausser dem einem Mal, wo es bestimmt wegen der Reise nervoes war.

Ich bin auch schon sehr gespannt, was Du zu Askona und dem Hotel sagst.
Ich erinnere mich noch genau, wie wir mit den Eltern und Mallison im
Garten spazieren gingen. Hast Du Rothschilds u. Eisners angerufen?
Futter ist wieder in Ordnung. Nun habe ich Dir alles berichtet und bin
schon auf Deine Briefe am kommenden Montag gespannt. Lasse es Dir
weiter recht gut gehen und erhole Dich gut. Du hast doch wirklich viele
neue schoene Eindruecke, die dann wieder fuer einige Zeit reichen werden.
Und vielleicht koennen wir spaeter-dank meiner Ersparnisse-nach Zurich.
Nimm fuer heute viele Gruesse und Kuesse von Deinem.

Ich fragte gestern Vati: Wo ist Paulchen. Er sagte: Ich weiss doc n nicht.
Er ist suess.

H. W. M.

FIRST FOLD

Henry G. Proskauer
720 Ft. Washington Ave.
New York, N.Y. 10040

Prof. Dr. Paul F. Proskauer
Hotel Monte Verita
6612 Askona
SWITZERLAND

AÉROGRAMME • PAR AVION

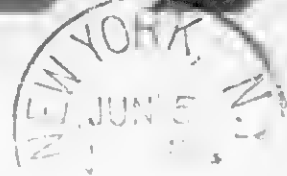

DO NOT USE TAPE OR STICKERS TO SEAL

SECOND FOLD

Sonntag 6. Juni nachmittags

Geliebtes Paulchen: Heute bist Du ja in Askona angekommen und ich bin neugierig auf Deinen morgigen Brief, was Bolliger etc. gesagt haben. Gestern war Mrs. Brinkers 2 Stunden hier, Erst ging ich Times einkaufen etc und dann in den park, wo es schoen war. Heute wollte Miss Ham kommen, aber es war vor-mittags kalt und cloudy und erst gegen 2 Uhr kam die Sonne. Morgen muss ich ins office und Brs. Brinkers kommt. Man wurstelt sich so durch und es ist lousy einsam. Vati ist sehr gut, aber man kann doch mit keinem Menschen sprechen. Da ist mir schon Dein Geplapper (wenn auch oft very repetitious) lieber. Heute rief ich Grete Schultz an um mich zu verabschieden. Sie war wieder in Eile, sagte mir aber, dass "utter sie angerufen haetten und ihr "Auftraege" bezwecks Auskundschaften von Hotels in Montreux etc. gegeben haetten. Du siehst Du bist nicht der Einzige, das ist schon verrueckt, dass sie alle Menschen beschaeftigen muessen und G. Sch. war ziemlich entsetzt. Ich habegestern und heute etwas gezeichnet. Und dann vor allem den living room Teppich umgedreht und unter Muttis Bett gezogen, damit die kaputten Stellen, ueber die Vati oder Brinkers haetten fallen koennen, nicht mehr am Schreibtische sind. Sonst kann ich nichts berichten. Tante Grete erkundigte sich nach Deinen Nachrichten.

7. Juni $\frac{1}{2}$ 3 Uhr Geliebtes Paulchen: Heute erhielt ich Deinen Brief vom 3. Juni und Deine beiden Karten vom Donnerstag & Freitag.

Die Sache mit Bolliger verstehe ich ueberhaupt nicht. Hat er denn alle Buecher -bis auf die 4 die Du erwahmst- verkauft?? Ich werde ihm nett schreiben, dass ich auf die Abrechnung gern warte, aber wissen moechte, was nun verkauft ist. Aber ich warte noch mit dem Schreiben bis Du zurueck bist. Die Preise in der Schweiz scheinen doch sehr hoch zu sein, denn 750-800 Sw. Fr. sind doch ueber \$200.- Das der Guertel gekuerzt wird ist sehr schoen, denn er hat mir sehr gut gefallen. Ich war heute im office und Mrs. Brinkers hier 4 Stunden. Ich habe etwas im office gezeichnet und war noch kurz bei Goody, wo ich die Dreigroschen-opeb gekauft habe, und eine Platte von Hindemith. Wie ich bei einem Hirenstore vorbei ging sah ich sehr schoene Arrowshirts statt \$ 6.- fuer nur \$2.- Ausverkauf ich habe 3 gekauft, leider hatten sie nur Deine Aermelgroesse, aber es ist ein bargain und sehr gut fuer Dich. Die Waesche ruiniert ja doch alles und Arrow ist ausgezeichnet. Heute kamen von Kornfeld schon per Luftpost die Auktionskataloge. Ich muss zwar das Luftpostporto bezahlen, aber ganz interessant-nichts zu kaufen. Aus Winterthur bekam ich einen Klee Katalog. Warst Du uebrigens in Winterthur und St. Gallen? Vati hatte heute bei Brinkers etwas harten Stuhl auf dem Fussboden. Sonst geht aber alles ganz gut. Wirst Du nach 3 Wochen erholt sein ~~unmuedig~~ oder willst Du eventl. noch ein paar Tage laenger bleiben-in dem Falle lohnt es nur falls Du 4 Wochen bleibst wegen der billigeren Flugkosten. Morgen kommt Brinkers fuer 2 Stunden, damit ich in den Park gehen kann. Es ist mir sehr einsam, aber ich freue mich, dass Du etwas herausgekommen bist. Du hast heute mit der Post nichts bekommen. Uebrigens die Karte aus Genf ist nie angekommen. Das Buch von Haupt ueber Hofmannstahl im Residenz Verlag hast Du schon-also kaufe es bloss nicht. Ich freue mich, dass Du auch schoenes Theater siehst, etwas was wir hier ja garnicht haben. Es wird immer unmoeglicher. Die tolls bei den Bruecken sollten in die Hoehe gehen zu Gunsten der subway. Ebenso der real estate taxes. Beides wurde donw gevotet, da es den Reichen an den Geldbeutel gehen wuerden. Also muessen die Armen -wie immer leiden- Heute war ein grosser protest auf Bruecken etc. von Stadtangestellten-denen anscheinend die Pension gekuerzt werden soll-at least so sah es in der Ueberschrift aus. Die Times von gestern und heute habe ich noch nicht. Hole ich morgen. Ich hoffe, dass Eure Schulen nicht beeroffen werden, obwohl von 2 monatigem Ausfall die Rede ist. Aber sie kaempfen noch in Albany. Zum Kotzen. Wie schoen waere es in Zurich wenn wir nur zusammen sein koennen. Erkundige Dich uf alle Faelle ueber Oesterreich, wenn Dein Freund hinkommt. Nun bleib nur gesund und schreibe weiter fleidzig. Ich habe natuerlich nicht soviel zu berichten. Gestern war ich meistens im Bett und las Roth: Briefe. Ich bin schon auf den Mueller sehr neugierig. Hoffe, dass er nun wirklich Ende der Woche kommt. Ich freue mich schon sehr auf Dich-wir sind doch wirklich sehr close. Hoffentlich erleben wir spaeter noch einmal bessere Tage in der Schweiz. Nur weg von hier. Nun habe ich alles geschrieben und hoffe, dass der Brief heute noch irgendwie wegkommt, sonst morgen frueh. Vati schlaeft jetzt, habe aber Angst ihn allein zu lassen. Tausend Gruesse und Kuesse Dein, Wenn Du zurueck bist will ich zu Krobbs fahren und versuchen den Blauen Reiter und eine Grafik von Otto Mueller zu kaufen. Vielleicht gelingt es.

Dein liebendes Mami

Henry G. Proskauer

720 Ft. Washington Avenue

New York, N.Y. 10040

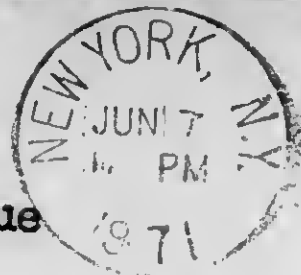

Prof. Dr. Paul F. Proskauer
Hotel Monte Verita
6612 Askona
SWITZERLAND

FIRST FOLD

SECOND FOLD

AÉROGRAMME • PAR AVION

Geliebtes Paulchen:

June 9/71 Mittwoch um 1/2 10 Uhr

Heute kam Deine Karte aus Trogen und gestern Dein Brief vom 4. Juni. Soeben hat mir Mrs. Brinkers abgesagt, da eine pipe in ihrem bathroom gebrochen ist und sie auf den plumber warten muss. Sie war letzte Nacht zum ersten Mal im Krankenhaus und Miss Donovan hat sie sofort gefragt, ob sie uns hilft. Sie hat "nein" gesagt - also bleibe auch dabei, dass uns jemand aus dem Hause hier hilft. Nun kann ich heute garnicht weggehen, es sei denn ich kann Miss Ham erreichen, die aber viel nach Yonkers schwimmen geht. Hoffentlich hat Donovan nicht auf uns gehetzt, denn sie hat bis heute noch nicht einmal angerufen. Und hoffentlich ist der plumber keine Ausrede. Na abwarten. Vielleicht waere St. Gallen oder Umgegnung fuer uns spaeter besser als Zurich, da bestimmt billiger und katholisch - also eventl. Beziehungen. Mit der Post kam sonst garnichts. Lasse bitte an Herman Meier vom Monte Verita einen Katalog schicken oder bringe einen mit, da er vielleicht auch einmal hinmoechte. Hoffentlich hast Du in dem Taschenbuchgeschaef nicht zuviel Taschenbuecher gekauft, denn sie sind doch nichts wert und wir sehen immer alle Titel durch, die uns interessieren und Du weisst auch nicht genau was wir haben. Umtauschen koennen wir sie doch hier kaum. Vati sitzt jetzt neben mir, isst und schlaeft gut, ist aber ziemlich abgestumpft mit seinen Reaktionen. Frueher lachte er mehr und sprach etwas, jetzt garnichts. Ende der Woche werde ich ja wohl auf alle Faelle in die Stadt muessen, zu Jan, wegen des Bildes - ich hoffe es jedenfalls. Ich muss auch die "Dreigroschenoper" - die uebrigens wirklich sehr gut ist - umtauschen - da defektiv, ueber eine ganze Seite beinah. Das ist dumm und nimmt etwas Zeit in Anspruch. Im office war ich bisher nur 2 mal und arbeitete Sonnabend und etwas Sonntag. Also bisher nicht zuviel. Ich bin sehr gluecklich, dass es Dir so gut gefaellt und Du viel Schoenes siehst und wirklich Abwechslung hast. Natuerlich ist die Schweiz ideal. Ich habe seit Sonntag keine Zeitung - Stein legt sie aber zurueck. Der Streik war von einer city union - wegen Pension - scheint aber geregelt zu werden und hat nichts mit Dir zu tun. Erkundige Dich aber auf alle Faelle auch genau ueber Oesterreich, das den einen Vorteil haette, dass Du eventl. dort lehren kannst. Denn arbeiten in der Schweiz - bezw. lehren - halte ich fuer ganz ausgeschlossen, auch mit den besten Beziehungen. Im bestenfall lassen sie einen leben und Geld ausgeben, aber bestimmt nicht verdienen. Post kam in den letzten Tagen ueberhaupt nichts fuer Dich. Hier ruft kein Mensch an, Grete Schultz ist schon weg, sie geht zunaechst nach Bern zur Auktion - ich bekam die Kataloge mit Luftpost - und dann mit einer Freundin Autofahrt in die Provence und schliesslich in ihr Haus. Ist das Buch ueber Richard Strauss gut und lohnend? Denn ich kann mir vom Katalog keine Meinung bilden? Ich bin ziemlich muede, war gestern vormittag mit Liegestuhl 2 Stunden im Park auf der Wiese beim "restaurant". Allerdings scheien ich heute nicht zu versaeumen, da cloudy und windig. Ich habe mir von Altmann Getraenke schicken lassen - aber doch etwas teurer als Daitsch, aber ich verlieren dadurch weniger Zeit, die ja im Augenblick kostbar. Zu Daitsch werde ich Ende der Woche gehen und alles fuer die naechsten 2 Wochen einkaufen. Heute wird auch Mr. Claque kommen und das laufende Wasser im Bathroom fixen, da es neulich ueberlief und in den 5. Stock - aber nur etwas. Irgendwie war Papier stecken geblieben und uebergelaufen. Carlos ist bisher noch nicht zurueck, er nimmt es sich war, Hoffentlich kommt er ueberhaupt wieder. Claque war aber sehr nett. Die letzten Tage war es hier sehr heiss aber heute wieder angenehm. Sonst kann ich Dir nichts berichten und hoffe, dass Du in Askona viel Schoenes unternimmst und Dich gut erholst. Hast Du noch Rothschilds und Eisner erreicht?? Versuche es auf alle Faelle, besonders wenn wir spaeter einmal dort leben wuerden, brauchen wir auch solche Beziehungen. Frage doch einmal bei Staeheli ob Sie Dir nicht das tadellos neue Buch Mme. de Lafayette: Die Prinzessin von Cleves (Insel Verlag) Gaellenen in Kasette umtauschen wuerden, da Du davon absolut nichts hast. Ich habe hineingesehen und trostlos uninteressant und ziemlich teuer. Hier kann ich damit nichts machen. Mir ist schon sehr bange nach Dir, ich verlerne das Sprechen vollkommen, lese viel dafuer und schlafe. Gestern und vorgestern je beinah drei Stunden ma nachmittag, allerdings bin ich dann abends laener auf. Du wirst mir ja sicher auch viel muendlich zu erzaehlen haben. Ich muss sehen, wie dieser Brief heute wegkommt - vielleicht wenn Vati schlaeft laufe ich schnell an den Briefkasten. Tausend Gruesse und Kuesse Dein,

und bleibe vor allem gesund. Verdauung und weischnupfen ist ja weiter nichts. Denkst Du dass die drei Wochen zu Deiner Erholung ausreichen oder?? Im Notfall manage ich auch bis zum 28.

Wichtige! *[Handwritten signature]*

Paulchen: Ich sah dass in der Suhrkamp Bibliothek das Buch ueber Max Frisch erschienen ist. Du hattest es bei Staeheli bestellt, aber vielleicht haben sie es vergessen. Checke dies. (Edition Suhrkamp No. 404 Uber Max Frisch)

Reinhardt-Schnitzler Briefwechsel ist eine Neuerscheinung -keineNachdruck.

FIRST FOLD

Henry G. Proskauer

720 Ft. Washington Avenue

New York, N.Y. 10040

13¢ AIR MAIL



Prof. Dr. Paul F. Proskauer
Hotel Monte Verita
6612 Ascona
SWITZERLAND

AÉROGRAMME • PAR AVION

SECOND FOLD

June 10 Donnerstag 10 AM

Geliebtes Paulchen: Du bist wirklich ein sehr braver Briefschreiber; Heute kamen nicht weniger als drei Briefe und 2 Karten von Dir an. Die letzte aus Bellinzona. Ich freue mich sehr, dass Du es so schon in Zurich hattest. Natuerlich bin ich vollkommen einverstanden, dass Du erst am 23.-also einen Tag spaeter als geplant abfliegst, damit Du alles in Zurich erledigen kannst und Dich nicht hetzen musst. Nur mache sicher, dass Du eine reservation bekommst. Ich hatte sogar schon gedacht, ob Du 4 volle Wochen bleiben solltest, aber es ist natuerlich fuer mich schwer und wenn Du Dich vollkoemen erholt und ausgeruht fuehlst, wisrt Du ja auch so genug haben-ich sagte ja immer: 3 Wochen vernunft ig geplant (und das hast Du ja wirklich gemacht) sind mehr als genug in jeder Weise. Jetzt bin ich nur neugierig, wie Dir Askona gefae.lt. Natuerlich geht von dort die Post laenger. Das ist ja klar.

Uebrigens hast Du bei Deinem Zeitungsuasschnitt ueber Baumeister-wo daneben ein sehr ineeressanter ueber G. Hauptmann war-die Haelfte vom Hauptmann abgeschnitten. Schade. Nun kurz zu mir: Gestern war ich den ganzen Tag zu Hause, da Brinkers -wie ich schrieb nicht konnte-aber si kommt heute mittag. Ich will dann erst in den Park und schliesslich einkaufen gehen, Daitch, Brot etc. Donovan scheint gehtetzt zu haben *(Brinkers kam nicht mit der Sprache raus am Telefon und ich gehe darauf garnicht mehr ein). Du haettest Dich mit ihr ueberhaupt niemals auf Politik einlassen sollen, sondern sofort kategorisch das Theam abschneiden sollen. Das ware klueger gewesen, d Wenn Sie auch zu Vati nicht mehr kommt-man weiss doch nie re Krankenhaus. In diesem Zusammenhang: Gestern abend rief ich bei Futters an, wo es ihm anscheine d wieder sehr schlecht geht (es scheint doch ws schlimmes zu sein) Sie hat kein Vertrauen zu Heller-der mehrere schlechte Diagnosen gestellt hat und ihr Arzt vom Medical Center sagt, das stimmt nicht. Wer hat recht?? Ausserdem kommt nur Heller ins Haus. ~~und~~ Sie ist sehr erregt. Starke Kopfschmerzen, anscheinend auch etwas Blut im Stuhl, erweitertes Herz etc.etc. Und er ist ja beinah 80 Jahre. Das interessante ist-was er einmal mir hinterlassen wird?? Uebrigens ist sein Kompanion in einem Hotel Diana?? oder so ebenfalls jetzt in Askona. Also sprich zu niemandem ueber Futters-es kann sonst an ihn zurueckkommen. Heute kam Vatis Geld aus Deutschland (Rente): \$8.- mehr also sonst durch die neue floating Mark, das sind ca 3% mehr.

Vom office hoere ich jetzt garnichts: Ich war im Ganzen nur 2mal dort und arbeitete am Wochenende zu Hause.-also wirklich nicht zuviel. Schreibe bitte an Patterson. Gespraech nach Bern war ueberfluessig, da die Kataloge schon auf meine Karte hin mit Luftpost ankamen. Post kam wieder garnichts an Dich-das ist ja gut, da sowieso nur Rechnungen. Bin neugierig, ob Jan mich -wie versprochen-am Wochenende das Bild ansehen laesst. Jetzt hatten wir nur warmes-und zum Teil trockenes Wetter. Ich gluabed das ist nur eine Ausrde. Ja, ich glaube auch, dass nach New York ein winziger Ort uns auf die Dauer nicht gefallen wuerde. Natuerlich waere Zurich u. Umgegnung das Beste. Aber ich fuerchte zu teuer, denn die Preise werden immer hoehere-Inflation-und unser Geld bleibt dasselbe-ist also weniger Wert auf die Dauer. Nur Social Security geht etwas hoehere: Vato bekommt jetzt ca. \$13.-mehr also sonst pro Monat. Gestern schrieb ich einen Brief an Karpel (Librarian Mus. Mod. Art) dass ich meine Architekturfiles und gebundenen Zeitschriften verkaufen will. Ich brauch das Zeug nicht mehr, nimmt Platz weg und so etwas braucht Zeit einen Käufer zu finden. Ich will es nicht wie Vat machen der von dem Wert der Files sprach und wir dann die Sachen zum Teil wegwerfen mussten. Wenn ich paar hundert Dollar bekomme bin ich zufrieden und wir haben mehr Platz in den guten Steel files. Ich wuerde die Sachen in den Paperfiles weggeben. Ist dich richtig? Solange ich noch arbeitewerde ich doch nichts anderes mehr als office planning machen. Auch sonst machte ich kleine Buecherlisten zum Verkauf oder Auktion nach Deutschland, aber niemand will mehr kleinere Sachen annehmen zur Auktion-da zu hohe Druck-u. Peronalkosten. Frueher waeren sie gluecklich gewesen. Bolliger ist mir ein Raetsel-aber er ist doch ein anstaendiger Mensch, also ich warte bis wir das besprechen. Du fehlst mir natuerlich sehr, sehr, sehr. Vati hat gar keine Reaktionen mehr, nur enn ich Paulcehn sage, lacht er. Du musst fuet ihn fuerchtbar komisch sein. Ich mache jetzt Schluss, da Brinkers bald kommen wird. Lasse es Dir weiter fecht gut gehen. Du hattest doch auch hier keineerlei Herzbeschwerden, weil Du schreibst, dass es Dirdort gut damit geht.

Tausend Gruesse und Kuesse, Dein

Wenn Du wieder hier bist musst Du mit dem Aufbau editor lunch haben.

Amibole

Henry G. Proskauer

720 Ft. Washington Avenue

New York, N.Y. 10040



6612 Prof. Dr. Paul F. Proskauer
Hotel Monte Verita
Ascona
SWITZERLAND

FIRST FOLD

AÉROGRAMME • PAR AVION

SECOND FOLD

STICK TO SEAL
READ IN LIGHT

Freitag den 11. Juni um $\frac{1}{2}$ 3 Uhr

Geliebtes Paulchen: Heute kam Dein erster Brief aus Askona und Deiner Beschreibung nach musst Du es dort fabelhaft haben. Das einzige scheint das Essen zu sein, aber das kann man nach der ersten Malzeit auch kaum beurteilen. Das wenig Gäste da sind ist ja nur ein Vorteil, dadurch hast Du es schön ruhig. Und Unterhaltung wirst Du ja mit Landesmann haben. Bitte ihn doch mir den Kokoschka Katalog aus Wien zu schicken. Vergiss es nicht. Heute sowie gestern war Miss Brinkers hier. Gestern war ich 2 Stunden im Park und dann einkaufen (Daitch, Times etc.) Heute nur 2 Stunden im Park - was mehr als genug ist. Wenn ich Vati frage: Wo ist Paulchen sagt er: Ich weiss doch nicht. Er ist wirklich sehr gut. Von Jan habe ich noch nichts wegen des Bildes gehört. Futter hat gestern Weisshateitszahn gezogen bekommen und hat etwas mit den Druesen - wie Heller festgestellt hat. Merkwürdig. Heute schickte mir Henderson re Loomis den Fotostat - natürlich wird Vati nicht erwähnt. Das wäre ja auch nicht ueblich. Heute kam eine Karte aus Berlin von Monica Raybon fuer Dich. Und gestern rief ein Linda Lee an, ob sie Dich als reference fuer Sommerjob angeben kann. Ich sagte, dass Du erst in 2 Wochen zurueck bist. Raybon will in Deinen Th. Mann Kursus kommen und reserviert bekommen. Im "Aufbau" war wieder nicht die Besprechung. Du musst mit Steiniz sprechen. Sehr wichtig! Nun wirst Du ja schon verschiedenes im Tessin unternommen haben. Wie gesagt - Mittwoch den 23. ist mir vollkommen recht - aber wenn Du willst kann ich auch bis Montag den 28. warten. Brinkers kommt ja anscheinend, aber es ist natürlich sehr einsam und richtiges kann ich natürlich nicht unternehmen. Wenn Du denkst, dass das der 23. O.K. ist, wäre es mir natürlich lieber. Vergiss nicht bei Staeheli wegen Umtausch des Buches aus dem Insel Verlag zu fragen (Lafayette: Prinzessin von Cleves) und falls Du zufaellig das Deutsche Taschenbuch Nr. 611: Hubert von Meyerinck: "Meine berühmten Freundinnen" bekommen kannst, bringe es mit. Ich will noch die morgige Post abwarten und dann den Brief fertig schreiben.

Soabend 12 Juni 10. Am M.

Geliebtes Paulchen: Heute kam keine Post von Dir - was ja bei der Entfernung auch ganz verstaendlich ist. Also habe ich sonst auch nicht mehr viel zu berichten. Niemand rief an. Es ist heute feucht und Mrs/Brinkers kommt gegen Mittag fuer 2 Stunden. Ich hole dann die N.Y. Times etc und gehe in den Park. Naechste Woche muss ich ja bestimmt in die Stadt - schon des Bildes wegen, das mal fertig sein muss. Im Office ist weiter nichts los, ich sprach Paul gestern. Allerdings kam heute auch nicht der salary check. Nun folgendes: Die Gropius Ausstellung im Züricher Kunsthaus ist erst am 26. Juni. Also hat es keinen Zweck, das Du Dich wegen des Kataloges, der vielleicht noch nicht da ist - bemuehst. Ich kann ja hinschreiben oder Du bittest Staeheli ihn zu besorgen. Niemand rief gestern an. Heute kam fuer Dich eine Karte von Mac 5 - Nancy?? Hat kein Geld und Sonnenbrand. Hoffentlich bist Du nicht von Askona enttauscht. Wie ich dort war, war es ganz laendlich und leer. Es hat sicher interessante Kunstgeschaeft etc. Wann kommen Landesmanns? Vati hatte heute wieder sehr gute Verdauung. Plotzlich sagte Vati gestern: Paul schreibt. Ich fragte: Aus der Schweiz? Er: Nein, nein. Ich: aus dem Kino? Da lachte er. Sonntag u. Montag soll es regnen. Also werde ich zu Hause bleiben. Pax Buchhandlung schickte mir ein falsches Buch - auf der Rechnung richtig. Eine Bildbiographie von Dickens - anstatt von Zuckmayer. Nun lasse es Dir bitte recht gut gehen und nimm tausend Gruesse und Kuesse von Deinem,

Lisane Kessel

Henry G. Proskauer

720 Ft. Washington Ave.

New York, N.Y. 10040

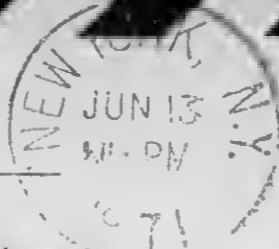

Prof. Dr. Paul F. Proskauer
Hotel Monte Verita
6612 Ascona
SWITZERLAND

AÉROGRAMME • PAR AVION

FIRST FOLD

SECOND FOLD

NO. 1. PRESURES PERMIT. TO SEAL

June 13. 1/28 Uhr abends

Geliebtes Paulchen: Mein Brief von Freitag/Sonnabend ging erst heute frueh weg, da ich gestern doch Mrs. Brinkers nicht kommen liess, Das Wetter war zu heiss, feucht und unsicher und heute haben wir Gewitterregen, mit enorm Hitze und Humidity. Das soll bis Dienstag so gehen. Also werde ich wohl meistens zu Hause bleiben. Allerdings werde ich mich bei Blumenthal ansagen muessen, da ich ploetzlich beim Essen u. Trinken am rechten unteren Zahn Ziehen habe. Dann muss eben Brinkers kommen. Sonst geht alles sehr gut. Heute hatte ich mein Bauernessen (Kartoffeln, Bacon, Eggs etc). Gestern Schnitzle, vorher pork chops und Hamburger. Du siehst ich habe Auswahl. Gestern rief Moier an u. ich sagte ihr, dass Du noch weg bist. Sie wird Dich in ca. 2 Wochen anrufen. Ferner las ich heute in der Times, dass von Donnerstag an im Little Carnagie der Tod in Venedig gespielt werden wird. Ich werde ihn mir ansehen, wenn Du zurueck bist. Die Musik dazu ist ja von Mahler. Soeben sprach ich Frau Futter. Ihr Mann kam heute ins Elisabeth Hospital. Heller behandelt ihn, will aber noch jemanden zuziehen. Es kommt von den Kopfarterien und zieht sich bis zum Auge. Er hat enorme Schmerzen und es geht garnicht gut. Dann rief mich Tikotin an. Sie hat wieder jemanden wegen Buechern, aber diesmal ist es wohl nichts. Ich bekomme eine Liste. Sie glaubt cancer zu haben (Frauensache), hat alle Anzeichen aber Angst zum Arzt zu gehen, was sie aber doch wohl tun wird. Sie hat ja recht. Sie sagt erst kommt eine grosse Operation und dann kommt es ja doch wieder. Und sie ist ganz allein, waehrend Mutti uns u. Vati hatte, und sie muesste ins Altersheim. Na also. Ferner war Frau Ticker hier. Alle Emigrantenfrauen haben das zusammenklappbare Kissen mit Henkel, das Du wohl auch schon gesehen hast. Es sist square, flat, leicht und wird zum Sitzen aufgeklappt. Sie behauptete dass das aus der Schweiz kommt. Na also, wenn Du sowas billig siehst, bringe es mit aber laufe nicht deshalb herum. Ich glaube garnicht, dass man das nur dort kaufen kann. Ferner waren diese Woche 4 und die Woche vorher drei holdups am hellerlichten Tage zwischen 8 und 10 frueh auf der Treppe zur Subway. Am Freitag soll der Kerl von einem Detektiv geschnappt worden sein. Er liess sich immer zum Brodway auf einem geheimen Weg herunterrollen, nachdem er die Frauentaschen weggerissen und die Frauen auf den Kopf gehauen hatte. Schoene Zustaende. Ich habe Dir heute einen hochinteressanten report von ca 6 Seiten aus der Times ausgeschnitten, wie der Vietnam war bereits schon von der Truman und allen folgenden ad ministrations vorbereitet wurde. Bei der Hochzeit von Nixons Tochter war nicht der Kongress aber Hoover eingeladen und Kiessinger sagte, dass nun seine Hochzeit die naechste im White House sein muesste. Dieser Scheissjude. Ferner farge doch bitte bei Steaheli ob Sie mir die folgende Nummer der Zeitschrift Werk bestellen koennen: Jahrgang 1953 No. 5 Sondernummer fuer Otto Meyer-Amden. Wenn Du vergisst-schreibe ich einmal direkt. Eilt ja garnicht. Wenn Du zurueck bist, will ich auch ins Guggenheim, wo eine gute Ausstellung sein soll, und zu Bloomingadles mir selbst neue bathroom sliders kaufen. Meine sind ganz kaputt. Nun bin ich schon auf Deine morgigen Nachrichten sehr enugierig. Ich lese viel. Ich las die Roth Briefe-die auch Landesmann sehr empfohlen hatte. Danneine Erzaehlung in der Reclam Buecherei von Keyserling: Am Suedhang die ich noch nicht kannte, das neue Buch von Klaus & Erika Mann: Rundherum eine Weltreise mit ganz guter Beobachtung von Amerika. Und jetzt will ich einmal Proust in Deutsch anfangen zu lesen in der schoenen Ausgabe. Vati geht es sehr gut, schlafst allerdings viel, aber das Wetter ist anstrengend, wir haben aber air conditioner. Heute sagte er Erna, Erna im Bett und haelt allerhand Monologe zu sichselbst im Bett, die ich aber leider kaum verstehe. Morgen schreibe ich den Brief zu Ende.

Weisst Du: Wir muessen froh sein, dass Vati keine Schmerzen hat, da eben bei Arterienverkalkung im Kopf grosse Kopfschmerzen sein koennen. Eben fragte ich ihn: Jast Du es nicht gut zu Haus? Er: SEHR.

Montag 14. Juni 10 Morgens

Geliebtes Paulchen: Heute kam Dein Brief von Mittwoch nachmittag. Du scheinst Dich doch sehr gut zu erholen -und das ist die Hauptsache. Wie braun Du bist, ist doch nur ausserlich. Ich wuerde ueberhaupt weniger Schlaftabletten nehmen und es ist gut dass der Heuschnupfen besser ist. Wann kommen Landesmanns? Denn Du schreibst garnichts darueber und scheint einsam zu sein. Das Essen scheint doch auch ganzgut zu sein-wenn auch nichts Bsonderes und mit meiner Kueche nicht vergleichbar. Allerdings habe ich 8 Pfund abgenommen. Alle sagten, dass ich duenner sei und ich wog mich heute. Heute bekamst Du und ich eine Einladung vom General Consul ins Waldorf Azu einer Ansprache von Willy Brandt, diesen kommenden Donnerstag. Ich weiss noch nicht, ob ich gehen werde, obwohl es vielleicht ganz interessant waere. Dann kam der Check von meinem office. Die Kunstsammlung im Monte Verita war doch privat und gehoerte von der Heydt und ist laenst verkauft oder in Museen. Sehr viel Expressionistische Kuenstler waren darunter.

Heute ist das Wetter wieder schlecht, sodass Brinkers nicht zu kommen braucht. Gestern rief auch Tante Grete an, wie alles geht und es Dir gefaellt. Du scheinst doch auch eine andere Perspektive betr. unseres retirements zu bekommen. W.Z.B. dass kleinere Orte fuer uns nicht gefallen wuerden oder doese politischen Ansichten im Sch eizer oder Deutschen T.V. Wuerde man sich wohl fuehlen? Und och war gestern ein Artikel in der N.Y. Times, dass die Berlinne Emigranten-doch umsonst fuer eine Woche nach Berlin fahren koenen-dort leben wollen, da hier "Lebensbedingungen" zu schwer werden. Na wir werden ja alles muendlich besprechen. Es tut mir leid, dass Du nicht das Schweizer Architektur-buch zum Umtausch im Corbusier Pavillion mitgenommen hast. Denn es hat wenig wert. Ich bin neugierig, was Du an Taschenbuechern besorgt hast. Hoffentlich gut. Nun lasse es Dir weiter recht gut gehen. Ich freue mich schon sehr, wenn Du wieder hier sein wirst. Das Leben so ganz allein -und obendrein so gebunden, dass man nicht einmal hinauskaenn-ist doc hnicht das Richtige. Und Du kannst doch hier Deine weitere Ferienzeit sehr angenehm Dir gestalten.

SECOND FOLD



NEW YORK
JUN 14
1940

Henry G. Proskauer

720 Ft. Washington Avenue

New York, N.Y. 10040

Prof. Dr. Paul F. Proskauer
Hotel Monte Verita
6612 Ascona (Ascona)
SWITZERLAND

AÉROGRAMME • PAR AVION

FIRST FOLD

Wir werden schon alles uns einrichten, dass jeder etwas von seiner Freizeit hat. Hoffentlich habe ich nicht zu lange Freizeit, die dann auch nicht willkommen waere. Erhole Dich recht gut, gehe aber auch spazieren, das ist fuer Deine Gesundheit sehr wichtig-Bewegung, ich las darueber einen Artikel keine Fette und Bewegung sehr notwendig. Und hier haben wir doch alle nicht genug. Allerdings wirst Du im Sommer auch schoen im Park spazieren gehen. Fuer heute tausend Gruesse jid Kuesse von Ueilem,

Paul

June 17, 1971 Donnerstag 10 Uhr frueh

Geliebtes Paulchen: Heute bekam ich ^Deinen Brief vom Montag und 2 Karten aus Gandria und Brissage. Ich bin wirklich sehr froh, dass ^Du Deinen Aufenthalt im Tessin so geniess und dass Du durch Landesmann u. ^Freundin auch etwas "Ansprache" hast. Uebrigens ist das hochinteressante Buch ueber Gerhart Hauptmann, das ich vor ^Deiner Abreise las im ^Holden Verlag erschienen und ebenfalls das Buch ueber Thomas Mann, das ich gerade bei Kaiser bestellt habe. Sie haben ganz ausgezeichnete Buecher und vielleicht kann man einmal direkt vom ^Verlag billiger beziehen?? Ich freue mich wirklich schon sehr auf Dich und -u wirst ja auch viel zu erzaehlen haben. Auch diesen Brief - der letzte den ich ^Dir schreibe - will ich deshalb kurz halten. Denke ^Dir: Heute kam von Kaiser eine Rechnung ueber 4 DM fuer den Bielefelder Plattenkatalog. Wenn Du ihn noch nicht gekauft haben solltest, lasse es also bleiben. ^Andernfal verkaufe ich ihn an Warschauer, der mich uebrigens in ^Ruhe laesst. Gestern war ich im office und habe heute zu zeichnen, werde aber versuchen erst Montag wieder zu gehen. Ich war dann auch noch eine Stunde im Park, da Brinkers sowieso da war und das ^Wetter endlich schoen wurde. Von Jan, den ich heute abend anrufen will, habe ich noch nichts gehoert. Also wirst Du warscheinlich zu Hause sein, wenn das Bild herkommt. Heute kommt Brinkers fuer 2 Stunden, damit ich in den Park kann und einiges auf der 187 St. einkaufen. Sonnabend, Sonntag kann sie nicht, aber ich koennte Ham kommen lassen, was vielleicht ueberhaupt ganz gut waere, damit sie nicht beleifigt ist. Aber Vati ist nun schon an Brinkers gewohnt, die wirklich gut zu ihm ist. Ich freue mich nur, dass ich ^Dir Monte Verita empfohlen habe. Es erschien mir schon damals als - unerschwingliches - Paradies. Nun will ich ^Dir noch eine recht gute Rueckreise wuenschen und versuche mich vom Air Terminal oder Busterminal - aber nur falls Du ohne Schwierigkeiten kannst - anzurufen. Vati ist sehr gut - nur hustet er nachts etwas, ich weiss nicht warum, da er doch am Tage nicht hustet. Jedenfalls gab ich ihm ^Mobitussin. Also alles Gute und auf Baldiges ^Wiedersehen, Dein ^Dich liebendes,

Bringe Stoffballen mit
da hier nicht zu haben!
Aneke

Henry G. Proskauer

720 Ft. Washington Ave.

New York, N.Y. 10040

13c AIR MAIL



Prof. Dr. Paul F. Proskauer
% Hotel Rex
Weinbergstrasse 92
8006 Zurich
SWITZERLAND

FIRST FOLD

AÉROGRAMME • PAR AVION

SECOND FOLD

DO NOT USE TAPE OR STICKERS TO SEAL.
NO ENCLOSURES PERMITTED

Jung 15/71 10 Uhr frueh

Geliebtes Paulchen: Heute erhielt ich eine Briefe vom 10. u. 11 Juni.
(Dienstag den 8. Juni hast Du wohl garnicht geschrieben-ich erhielt nichts)
Es tut mir leid, dass das Wetter anscheinend nicht so schoen ist, aber die
Hauptsache ist, dass Du Dich wirklich ausruhst und erholst und dafuer
scheint mir der Platz und das Hotel das Richtige zu sein. Das Essen scheint
sich auch gebessert zu haben, Eigentlich war die Idee von Askona und dem
Hotel Monte Verita von mir-Du wolltest urspruneglich eventl. ganz in Zurich
bleiben, was keine Erholung-nur Abwechslung gewesenwaere. Du kannst ja
spasseeshalber fragen, was apartments im Tessin kosten, aber mir scheint auch
die Krankenhausfrage und das Abgeschnittensein nicht das Richtige zu sein.
Was sagst Du zu den Wahlen in Italien?? Der Faschismus marschiert wieder
(siehe Griechenland etc.) Und hier ist ein grösser Skandal ausgebrochen, da
die New York Times den Geheimbericht ueber Vietnam-wie es zustande kam-
in Serien veroeffentlicht. Heute will die administration zu Gericht gehen.
Alles nur ja schoen verheimlichen. Was fuer ein ~~Wahnsinn~~ war Johnson-und
dann laesst sich dieser Bursche-der Tausende fuer nichts hat ~~lassen~~ lassen-ein
Libray bauen-die seine Pyramide darstellen soll. Die Aegypter machten es
mit den Pyramiden-wie die heutigen Presidenten mit ihren librarien. Na -
zum Kotzen. Das Volk wird belogen und hintergangen, wie seit Hitler noch nie.
Und woher hatte die neo-faschistische Partei das viele Geld?? Es kam bestimmt
aus denselben Quellen, von denen Hitler sein Geld zum Aufstieg bekommen hatte-
naemlich von den internationalen Industriellen etc. Uebrigens fand ich
alle meine Papiere aus Zurich-Bescheinigung der Fremdenpolizei meines guten
Verhalten s etc.etc.-das kann alles einmal nuetzen. Uebrigens schreibe ich
aslo heute das letzte Mal nach Askona und von morgen ab ins Rex. Ich weiss nun
nicht ob Du Dienstag oder Mittwoch kommst-Schreibe es noch einmal-aber mir
ist beides recht-wie es fuer Dich besser ist. Heute ist hier wieder sehr
schlechtes Wetter und ich kann sowieso nicht weg. Nur muss ich etwas auf der
187. zum Essen gehen und Times. Eben sprach ich Gallup. Blumenthal
ist den ganzen Juli hier und ich kann erst am 12. Juli ein appointment haben,
ausser wenn ich mehr Schmerzen bekomme. Frau Futter rief mich an, dass ihr
Mann eine Triganeus infection hatte, die aber schon besser ist und er wohl
Mittwoch nach Hause kommt. Diesmal sind sie garnicht mit dem Krankenhaus
zufreiden, das Zimmer winzig und auch die Pflege nicht zu vergleichen mit
vorigem Mal. Der Aufsatz ueber die Auktionen sagt: 1) Die schlechte wirt-
schaftliche Lage macht sich spuerbar 2) Es ~~haben~~ sind nur die Namen, aber nicht
die gute Qualitaet bei den versteigerten Werken da, daher ein Rueckgang
an Interesse 3) ein Rueckgang an Interesse an den Expressionisten zugunsten
von ganz moderner Kunst (Das ist sehr scglecht fuer mich, da a) mein ueller
auch nicht erste Qualitaet ist und b) zum Expressionismus gehoert. Der Spitzen-
punkt an Geld und Interesse dafuer scheint erreicht und ueberschritten zu
sein. Na man muss abwarten. Ich waere froh, ich haette das Bild endlich zu
Hause, hoere aber nichts von Jan, allerdings ist es auch schrecklich feucht.
Vielleicht ist das nur eine Ausrede, aber vielleicht muss wirklich das Bild
austrockenen und wenn er keinen air conditioner hat, ist das jetzt sehr schwer
Rufe doch noch einmal Bollinger an und lasse Dir die Titel sagen, welche
Reiner Buecher aus dem gedruckten Katalog bisher nicht verkauft sind. Denn
er hat nachher noch eine Reihe von Sachen bekommen, die natuerlich noch nicht
verkauft sein koennen, da noch nicht im 1. Katalog gedruckt. Ferner frage ihn,
ob er die zuletzt angebotenen Buecher noch hinhaben will, bzw. er soll mir
direkt schreiben, was er noch haben will, was ich ihm schriftlich angeboten
hatte, ohne von ihm darauf bis jetzt zu hoeren. Ein Buch war das vergriffene
Buch: Images New of Man (Mus. Mod. Art) dann Kurt Pfister: Mittelalterliche
Buchmalerei (Holbein Verlag) etc.etc. Heute kam der schoene goldene Kalender
fuer 1972 vom DuMont Verlag. Vor sieben Jahren sah Mutti noch auf dem letzten
Krankenbett den Kalender mit Interesse an. Mir ist auch nach ihr sehr bange
und ich weiss, dass sie sich gehr gefreut haette, wie gut wir zu Vati sind.
Wie waren Landesmanns? Hattest Du einen netten Tag? Ich dachte sie wollten
ein paar Tage bleiben, Das waere doch fuer Dich -wo Du einsam bist-sehr
nett gewesen. Ich werde ihm auch einmal ueber Buecher schreiben. Ich lese jetzt
seit gestern den Proust in Deutsch und muss sagen, dass man doch einen
ganz anderen Genuss hat, nicht zuletzt weil das Buch auch so herrlich gedruckt
ist. Buecher koennen sie hier auch nicht herstellen. Aber auch sonst versteht man
doch jedes Wort und jede Nuance, was im englischen -jedenfalls bei mir-nicht
der Fall ist. Du siehst, ich schreibe Dir so ausfuehrlich und regelmassig, obwohl
wir uns schon in einer Woche wieder haben werden. Vati geht es sehr gut -er schl

FOLD FROM UP
MOISTEN FLAP WELL AND APPLY PRESSURE TO SEAL

gerade im Stuhl. Ich schicke Dir doch diesen Brief schon ins Rex nach Zurich, da ich mir gerade ausgerechnet habe, dass er sonst vielleicht nicht in Deine Haende kommt-da der Sonntag dazwischen liegt und Du Montag zeitig abfaehrst. Hast Du den Taxichauffeur in Askoma angerufen? Nun habe ich genug geschrieben und ich muss sehen, wie der Brief wegkommt. Also alles Gute, und tausend Kuesse von Deinem geliebten,

Vergiss nicht Rothschild und Wisner anzurufen.
Und arte an Patterson. Sehr wichtig.

Handwritten signature

Henry G. Proskauer

720 Ft. Washington Avenue

New York, N.Y. 10040

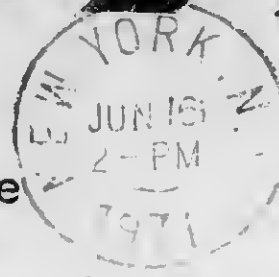

13¢ AIR MAIL



Prof. Dr. Paul F. Proskauer

% Hotel Rex

Weinbergstrasse 92

8006 Zurich

SWITZERLAND

(bis Ankunft aufheben)

FIRST FOLD.

AÉROGRAMME • PAR AVION

SECOND FOLD

NO ENCLOSURES PERMITTED

TAPE OR STIC - 35 SEAL

AR 25641

1/30

PAUL TO * FROM HENRY (HANS) PROSKAUER - AUSTRIA TRIP 1972

ARCHIVES

Paulchen - Triennale - Österreich 1972

3 WEEK TRIP
TO VIENNA,
SALZBURG,
GASSTEIN

1972
COLLECT VATTI DIENI
LETTERS FROM
HENRY P. ~~SP~~ H.
HUND

HENRY G. PROSKAUER
720 FORT WASHINGTON AVENUE
NEW YORK CITY, N. Y. 10040

June 19, 1972 Abends $\frac{1}{2}$ 7 Uhr
Geliebtes Paulchen, Ich habe Dir beinahe jeden Tag
geschrieben und heute will ich nur die xerox copy des
Artikels der American Academy of History of Dentistry
an Dich senden. Ich erhielt Deinen Brief vom Mittwoch,
nach Deiner Fahrt nach Salzburg. Es hat ja vielleicht wirk-
lich keinen Zweck noch einmal dorthin zu fahren, wenn Du
schon einen Gesamteindruck hast. Fahrst Du eventl. noch
nach Innsbruck? Mit der Kunstgalerie ist das nur ein
Gedanke von mir, da Sabarsky selbst nichts gesagt hat
und ich erst einmal anklopfen muesste. Ausserdem ist es
vielleicht auch nicht gut mit einem Ueste reicher in einer
abhaengigen Position zusammenzuarbeiten. Er ruft mir,
mein eigenes Geschaef aufzumachen, was aber nicht in
Frage kommt, da ich viel Geld hineinstecken muesste
und alles heute sehr unsicher ist. Die Auktionsergebnisse
bei Hauswedell sollen miserabel gewesen sein und ich erhielt
heute die Abrechnung des Verkaufes von 2 meiner Uecher-
sehr schlecht-haette ich hier bei Hacker besser verkaufen
koennen. Sowas mache ich nie mehr. Nur noch direkter Verkauf
an Bolliger-wenn er etwas haben will.
Die Zeitschrift MD, die Vati noch immer bekommt, hat einen
langen Aufsatz ueber den "Zauberberg". Gestern war nach
dem Abendbrot, Miss ham mit 2 nurses (, die eine hiess
McCarthy oder so) und Mrs. Suesskind zum Slides ansehen.
Hat ihnen sehr gut gefallen. Dann gab es Kaffee, Schlagsahne
und Apfelkuchen. Das Wetter hier ist miserabel als Auslauf
eines Hurrkans ueber Florida. Bleibe weiter gesund und
erhole Dich nur recht gut. Tausend Gruesse und Kuesse
von Deinem,

Paul

Freitag abend June 2/72

Geliebtes Paulinchen: Wenn Du diesen Brief erhaelst, bist Du hoffentlich nach einer angenehmen Reise gut in Wien eingetroffen und hast sicherlich schon viel Schönes und Neues gesehen. Hier hatten wir sehr viel Regen und heute abend regnet es jetzt wieder, obwohl fuer das Wochenende schoenes Wetter angesagt war. Ich bin im office sehr beschaeftigt. - und das ist im Augenblick ganz gut. Vorgestern sprach ich lange mit Grete Schultz, die sehr nett war und gestern abend rief Miss Haman um, mich fuer Sonntag abend zum Dinner einzuladen. Sehr nett von Mrs. Suesskind. Post kam weiter garnichts und Du hast nur eine Rechnung von Blumenthal ueber \$ 25.- die ich schon bezahlt habe. Kaum war der Brief weg brach ich mir -bezw. der Zahn muss sehr schlecht gewesen sein, unten eine Stueck Zahn ab bei m Bissen einer Schnitte und werde nun eine Krone brauchen. Ica. gehe Montag frueh hin.-das ist Pech, aber was soll man machen. Haushaltsgeld habe ich fuer jeden 135.-eingezahlt, das ist mehr als reichlich. Ich schlafe ganz gut, vorgestern habe ich beinah den wecker ueberschlafen, allerdings gehe ich spaet ins Bett. Ich habe bisher "Mahagonny" gespielt, was mir sehr gut gefaellt, wohl aber nicht ganz Dein Geschmack waere. Am Wochenende werde ich wohl einen Tag in die Stadt gehen und ein Tag in den Park. Ich habe auch fuers office etwas zu arbeiten werde aber erst sehen, wieviel Lust ich habe. Natuerlich ist es zu Hause sehr einsam und Du und Vati fehlen mir sehr. Morgen frueh warte ich die Post ab, dann gehe ich ins Postoffice um diesen Brief direkt abzugeben und das Buch fuer Walter Goldstein zu schicken, da wir noch eine tadellos neue Copy extra hatten. Dann will ich auch das Material fuer Vati heraussuchen. Ich hoere gerade, das Wetter soll uebers Wochenende schoen sein, hoffentlich bei Dir auch. Ich bin schon auf Deinen ersten Brief ueugierig. Gerade jetzt ni se ich ich paar "al-Heuschampfen". Uebrigens rief vorgestern eine Professorin Maragete Lehmann vom englischen Dept anud wollte Dich einladen. Sie hatte auch vor paar Jahren einen Herzanfall und Du hast mal Kuchen zu einer party mitgebracht. Sie ist retiring -war jetzt krnak und auf Urlaub und geht ganz weg, alle dings hat sie schon 22 Jahre Dienst und sprach very highly ueber Dich. Sonst kann ich Dir garnichts von hier berichten und auch ich habe keine interessante Post. Ich erwarte morgen sehr viel. Aber der Brief soll weg.

Bleibe gesund, und amüsiere Dich gut, gruesse Land smanns etc. und nimm tausend ruesse und Kuesse von einem, Ha

Paulchen: Um Dich noch um 3 Stunden up-to date zu bringen. Ich habe nach dem Abendbrot (Chicken) gleich das Material fuer die Continental-Deptal Society zusammengesucht und einen Brief geschrieben und sende alles Montag ab, wenn ich die x rox copies im office machen kann. Dann rief Kronenberg-der wieder bei seiner Mutter ist-an und wollte Dich sprechen. Ich sprach ihn laeggere Zeit, er ist jetzt irgendein Vertreter fuer industrial products hier. Und dann spielte ich eine Seite Arabella-herrlich-als Hans Sachs anrief. Er bekam von einem Dr. Winter, der der jetztige Leiter des "Forschungsinstitutes der Zahnheilkunde" (das Vati gegerundet hatte und dann von Witt geleitet wurde-wir sprachen erst vor paar Tagen, wer jetzt der Leiter sein moege) einen Brief mit dem Artikel von "Maretsky" und wollte das genaue Todesdatum von Vati von Hans Sachs wissen. An Maretsky konnte ich noch nicht schreiben. H. Sachs ist auch senil, er sagte ist das nicht der "Curt" am Telefon? Aber sonst machte er einen enorm munteren Eindruck fuer sein 91 Jahre und er sagte, dass der Arzt ihn 100% gesund findet. Als ich ihm sagte, dass Vati ueber 100 Artikel geschrieben hat, sagte er gleich, "ich aber 240", dafuer bin ich auch aeluer geworden. Ein eitler Fratze. Aber ganz nett und anhaenglich. Er denkt noch gern an seine Zeit als er bei uns wohnte als er hier

H. Proskauer
720 ^{St.} Washington Ave.
New York, N. Y. 10040



Hotel Imperial
Kärtner Ring 16
Vienna
AUSTRIA

VIA AIR MAIL • PAR AVION

SECOND FOLD

die Trüelung zu machen hatte. nun genug. ch gehe ins Bett.

Der Herrmann

NO ENCLOSURES PERMITTED

FIRST FOLD

Henry G. Proskauer, 720 Fort Washington Ave. New York, N.Y. 10040

June 5, 1972

Geliebtes Paulchen: Ich erhielt heute Deinen ersten Brief aus Wien und freue mich, dass Du einen so guten Flug gehabt hast. Dass Du ueber Zurich zurueckkommen willst ist sicher auch gut. Ich bin schon sehr neugierig wie Dir Wien gefallen wird und Du alles findest. Ich sprach heute Abend Neubrunns wegen des Zimmermalers und die Frau erzählte mir, dass Wien und naehere Umgebung sehr teuer sein soll. Na, Du wirst ja sehen. Dass Landesmann das Joyce Buch schon hat ist sehr schade. Bringst Du es zum Umtausch zurueck oder wird er es in Wien selbst umtauschen koennen? Um kurz von mir zu berichten. Ich war doch nicht Sonnabend in der Stadt. Das Wetter war hier zu schoen und so ging ich beide Tage in den Park. Ich lese viel. Post kommt garnichts. Nur heute musste ich mir beim Postamt ein Paket abholen: Die Platten aus England, die ich bald spielen werde. Sonnabend rief mich reite Schultz an, von Futter hoere ich garnichts. Gestern Abend war ich zum Abendbrot bei Frau Suesskind (Miss Ham) eingeladen. Miss Ham fliegt Mitte dieser Woche nach den West-Indies-glaube ich fuer eine Woche Ferien. Sie scheint fabelhaft zu verdienen. Ich schrieb Dir schon, dass ohne jeglichen Grund ein Stueck Zahn abbrach und ich war heute frueh bei Blumenthal, der ziemlich entsetzt war. Ich bekam eine Spritze und bekomme eine Krobe-wird schon teuer sein. Mittwoch frueh muss ich wieder hin zum Abdrucknehmen und bekomme wieder eine Spritze. Na, das hilft nichts. Er ist aber ausgezeichnet. Dann schrieb ich viele Briefe. Heute schickte ich das Material fuer Vatis Aufsatz nach England fuer die Anglo-Continental Society. Ferner schrieb ich an Marezky, dass er mir Naeheres ueber Vati schreiben soll., und bedankte mich. Aus Israel bekam ich einen Brief der freuheren Breslauer. Er ist sehr begeistert von Goldstein Aufsatz ueber Vati, der aber erst im Herbst erscheinen wird. Das Abonnement soll \$10.- kosten, nur glaube ich dass er fuer jeden von uns die Zeitung schicken will. Ich muss deshalb noch einmal anfragen. Vielleicht kann man dort einmal etwas -Erinnerungen etc.-veroeffentlichen. Auch an W. Goldstein habe ich Vatis Buch abgeschickt und ihm geschrieben. Nun scheint er sich ja wieder beruhigt zu haben. Sonst ist hier nichts los-sehr ruhig. Ich mache Abends immer Musik-habe bisher 2 Akte der Arabella gespielt, Fabelhaft. Im office bin ich sehr beschaefigt. Morgen werde ich diesen Brief zu Ende schreiben, wenn ich noch etwas mehr von Dir hoere.

June 6, 1972

Ich fahre heute fort, da ich einen Brief vom Freitag, den 2. Juni erhielt. Ich kann ihn nur sehr schwer lesen und Du musst Dich bemuehen etwas langsam und deutlicher zu schreiben. Jedenfalls las ich viel ueber Essen und Wien scheint Du ja noch nicht genau gesehen zu haben. Dass Landesmanns sich so Deiner annehmen ist sehr schoen, nur schade, dass er nicht Dir Salzburg zeigen kann. Morgen gehe ich frueh wieder zum Zahnarzt zum Abdruck nehmen und werde leider wieder eine Spritze bekommen. Wieviel hat er Dir fuer Deine Kone gerechnet? Post kam ueberhaupt nichts. Ich schenkte Dir uebrigens 2 R. Strauss Platten, die ich jetzt doppelt habe: Zarathustra (den Du ja sehr gern hast) und Den "Buerger als Edelmann" beide mit Clemens Kraus Cond. die Wiener-symphoniker. Ich bin im office sehr beschaefigt, habe heute nacht nicht zu gut geschlafen-Du fehlst mir auch sehr, da es sehr einsam so ist. Aber bleibe, so lange es Dir gefeallt, da Du schon die grosse Ausgabe des Fluges hattest und ein paar Tage mehr oder weniger spielen ja diesmal keine Rolle. Diese Briefe schicke ich Dir nach Gastein. Hauptsache Du erholst Dich gut und ruhst Dich dort gut aus. Heute abend koche ich wieder Chicken. Tausend Kuesse und Kuesse von Deinem,

Hans ematel

Henry Proskauer
720 Ft. Washington Ave.
New York, N.Y. 10040



Prof. Dr. Paul F. Proskauer
Hotel Habsburgehof
A-5640 Badgastein
AUSTRIA

AEROGramme • VIA AIR MAIL • PAR AVION

② Second fold

③ Seal top flap last

③ Seal top flap last

Do not use tape or stickers to seal—No enclosures permitted

← ① Fold first at notches →

Additional message area

Henry G. Proskauer

Donnerstag June 8/72

Geliebtes Paulchen: Vielen Dank fuer Deineregelmässigen Briefe, und ich freue mich, dass Du so viel Schoenes siehst und neue Eindruecke hast.

Inzwischen bist Du ja schon in Gastein und ich bin neugierig, wie es Dir dort gefaellt. Deine Briefe sind schwer zu lesen. Hoffentlich konntest Du noch "Ariadne auf Naxos" sehen, das waere doch herrlich. Dass Du die Reger Platte vielleicht nicht bekommst, schadet ja nichts, eventl. kann ich sie aus Zurich mit bringen. Was Du ueber die Apartmentpreise schreibst, ist ja horrend teuer (schon \$200.- sind sehr viel) und nun weiss man ja garnicht was noch alles an Entwertung und Inflation kommen kann. Mir geht es sehr gut, Ich war gestern wieder bei Blumenthal, der den Abguss fuer die Krone genommen hat -mit Spritze- hat ueber eine Stunde gedauert und er ist enorm tuechtig. Wer weiss, wie teuer das jetzt sein wird, da der Goldpreis so enorm in die Hoehe geht. Ich fuehle mich sehr wohl, habe viel im office zu tun, war heute mittag im "Museum of Mod. Art" Garten eine Stunde. Mit der Post gibt es ueberhaupt nichts. Weder Smithsonian, noch Wuestenberg oder sonstwer hat geschrieben.

Ich muss sagen, dass ich die Ruhe am Abend -ohne die vielen Telefongespraecher- sehr bei Musikspielen geniesse. Fueter hatten wieder eine Ausrede, warum ich nicht am Wochenende in den Country Club fahren kann, und haben mich auch nicht von selbst angerufen, Dagegen ruft Grete Schultz von allein beinahe jeden 2. Tag an, und erkudigt sich auch nach Dir. Ich mache abends immer Musik, habe jetzt die Arabella gespielt, die wirklich herrlich ist und tadellos, dann die 3 neuen R. Strauss Platten aus England -wobei die eine Platte -trotz des vielen Geldes einen Kraker hat- der aber nicht sehr hoebar ist. Also solltest Du noch die D.G. Platte kaufen sei sehr vorsichtig.

Dann spielte ich von Weill: Mahagonny, wirklich sehr interessant. Jetzt werde ich Deine beiden Konzerte nachspielen: Mozart Sonatas und Bruckner 3. Symph. die Du ja auch mit Jochum hast. Dass Gael sich nicht um Dich kuennern wird, habe ich mir schon gedacht. Kostet Dich der Aufenthalt sehr viel???? Hoffentlich musst Du nicht zuviel einladen, denn H.L. kann es besser afforden.

Was machst Du mit dem Joyce Buch? Bringst Du es zurueck und was moechte er von amerik. Buechern dafuer haben? Oder tauscht er es sich selbst dort um. Diesmal werde ich wohl Sonnabend etwas zur Abwechslung in die Stadt gehen, einige Ausstellungen, Mus. Mod. Art um Menschen zu sehen, und Sonntag bin ich dann wieder im Park. Du fehlst mir natuerlich sehr, denn so allein in die Wohnung zu kommen ist nicht das Richtige. Wer haette das noch vor wenigen Monaten gedacht, dass Vati nicht mehr bei uns ist und am Hemd luts hen kann. Oder uns mit der Zunge ablecken. Man darf darueber garnicht nachdenken. Heute abend werde ich Schnitzel kochen und fuers Wochenende habe ich eben wieder chicken bestellt. -s ist das einfachste und geht schnell.

Ich glaube auch, dass Wien unter diesen Umstaenden nicht in Frage kommt, da es ja ebenso teuer ist, wie die Schweiz. Na bis 4 Jahre fliesst noch viel Wsser den Hudson herunter. Von hier kann ich Dir sonst garnichts berichten. Ich habe noch einen sehr guten Hausmaler von Neubrunn empfohlen bekommen. Frau Ticker hat sich bis jetzt nicht einmal sehen lassen. Auch gut.

Ich lasse mich bei Inge vom Molden Verlag fuer den Krauss bedanken. Also hast Du ja schon Dein Mitbringe geschenk. Ich sah, dass es von Hans Herlin ein Tschenbuch gibt. Aber sicher nichts Besonderes. Hoffentlich hast Du schoenes Wetter in Gastein und fuehlst Dich dort nicht zu einsam. Aber zur Erholung und Ruhe ist allein sein ja fuer Dich auch ganz gut und Du kannst lesen. Frage noch einmal, wenn Du Gelegenheit hast, ob es Perichole von Offenbach als Textbuch in der Bearbeitung von Karl Krauss gibt. (Aber nicht als grosses Buch). nur als Operettenlibretto fuer 4 DM oder so, andernfalls lohnt es sich ja nicht.

Lasse es Dir weiter recht gut gehen und bleibe gesund. Ich habe auch Neuschupfen und nehme von Zeit zu Zeit eine Tablette.

Fuer heute viele, viele Gruesse und Kuesse, von einem,

André

Henry G. Proskauer
720 Ft. Washington Avenue
New York, N.Y. 10040



USA
AIR MAIL
postage 15c

Prof. Dr. Paul F. Proskauer
Hotel Habsburgerhof
A 5640 Badgastein
AUSTRIA

AEROGRAMME • VIA AIR MAIL • PAR AVION

② Second fold

③ Seal top flap last

③ Seal top flap last

Do not use tape or stickers to seal—No enclosures permitted

← ① Fold first at notches →

Additional message area

Freitag abend 7 PM June 9/72

Geliebtes Paulchen: Ich fange den Brief schon heute an, ich habe Deinen Brief vom Montag nachmittag erhalten, indem Du von dem Museumbesuch des Mu des 20. Jahrh. berichtest. Ich habe aber den Katalog schon, es sei denn dass seit 1968 ein neuer Katalog erschienen ist. Ich kenne auch die Bilder, die Du beschreibst. Ich habe heute 2 wichtige Briefe bekommen. Zunaechst von Weinschenk, der aus Deutschland gehoert hat und er will mich sprechen. Die Bank macht anscheinend verschiedene Bedingungen. Das scheint ja ganz verfahren zu sein. Ist aber bestimmt nicht meine Schuld. Wie konnte man das alles wissen. Weinschenk wird ja auch naeheres erklaren und ich ueberlasse es ihm, wie es am einfachsten gemacht werden kann-bezw. mit den wenigsten Kosten. Vielleicht koennte man das hiesige Konsulat hineinziehen. werden sehen. Dann vom Smithsonian. Zunaechst schreibt die Dr. Davis, dass verschiedene Bedingungen wie gedruckter Katalog, bestimmte Ausstellungen etc. nicht moeglich sind auch die Bewertung muss ausserhalb des Smithsonian gemacht werden-leider kennen wir doch niemanden, und ausserdem scheint sie zu denken dass sie Originalbriefe von beruehmten Leuten bekommt. Das ist aber garnicht der Fall, denn die Briefe von Lindbergh und Einstein heben wir unsnatuerlich auf, falls wir gezwungen sind sie einmal zu verkaufen. Am besten ist ich schrieb ihr, dass sie sich gelegentlich, wenn sie in New York ist alles selbst ansehen soll und wir es dann besprechen koennen. Ich habe den Eindruck, dass das vielleicht auch nicht der richtige Platz ist. Am liebsten haette ich es dem Institut in Koeln geschenkt, falls sie uns Vatis Sammlung nachtraeglich wenigstens Teilweise bezahlt haetten. Morgen werde ich in die Stadt gehen. George hat ein Paket fuer mich, muss ich morgen frueh mir geben lassen und auch sonst werden hoffentlich morgen viele Pakete von Jimmy gebracht werden. Gestern abend war noch Frau Ticker hier, die garnicht wusste, dass Du schon weg bist. Die Enkeltochter heiratet im August. Dann rief ich Tante Grete an, die vor ca. 2 Wochen wieder einen kleinen Schlaganfall hatte und fuer paar Stunden nicht sprechen konnte. Scheint aber jetzt wieder gut zu sein. Tut mir eigentlich auch sehr leid, Habe sie ganz gern.

Geliebtes Paulinchen:

Sonnabend frueh 9.30 A.M.

Ich fahre heute frueh fort den Brief zu schreiben, nachdem ich Deine Karte u. 2 Briefe vom Dienstag u. Mittwoch erhalten habe. Es tut mir schrecklich leid, dass ich vergessen hatte, Deinen Namen auf das Avert zu schreiben. Vielleicht werde ich auch schon senil, da mir das sonst kaum vorkommt. Allerdings stand ja nichts drinne, was man nicht lesen soll. Heute kam die Post-keine Pakete, nur die 3 Platten von Cover, von denen Du eine schon besitzt. Man kann aber den Boccherini-den Du in derselben Ausgabe schon hast, sehr schoen verschenke. Sehr schon ist es, dass Du den Aeger doch noch erhalten hast. Futter rief mich gerade an, heurte mitzukommen, es ist aber zu kalt und ich habe auch keine Lust. eher lieber in Gallerien. Auch ich habe Heuschnupfen-viel mehr als frueher. Dass Du so viel Schoenes siehst, freut mich sehr. Ich habe gestern Bruckners 3. Symphonie gespielt ("Wagner" Symdg.), die herrlich ist, Ubrigens gibt es eine Platte dirigiert von Boehm und den Wiener Philharmonikern dieser Symphonie. Allerdings haben wir sie schon paar mal. Hier zu Hause erledige ich alles sehr gut und Du brauchst Dir ueberhaupt keine Gedanken deswegen zu machen. Fuers Wochenende habe ich ein Chicken von Frank. Ich verpflege mich wie immer, und die Wohnung sieht sehr sauber aus. Wenn Du zurueckkommst, werden wir malen lassen. Gestern sprach ich Grete Schultz laengere Zeit. Sie ist wirklich freundschaftlich. Dass Du so viel Kunst siehst ist ja sehr schoen, aber deswegen wuerde ich doch nicht nach Wien zum Leben ziehen. Ich dachte mir, dass es soviel billiger zum Leben ist, dass man mehr haete. Ubrigens, sagte mir Grete, dass anscheinend doch etwas wahr daran ist, was Mutter betreffs dopelter Straer gesagt haben, wenn man in der Schweiz lebt. Wir muessen uns darueber einmal ganz genau erkundigen. Hat ja aber noch etwas Zeit, da sich alles so schnell aendert. Der Brief soll fort und er heute

Samuel Fried und Kippen in Dornen Himmel. das ist auch heute nach Du, aber der
bruecktest die Aufnahme.

H. Proskauer
720 Ft. Washington Ave.
New York, N.Y. 10040



postage 15c

Prof. Dr. Paul F. Proskauer
Hotel Habsburgerhof
A 5640 Badgastein
AUSTRIA

AEROGRAMME • VIA AIR MAIL • PAR AVION

② Second fold

③ Seal top flap last

③ Seal top flap last

Do not use tape or stickers to seal—No enclos. permitted

← ① Fold first at notches →

Additional message area

So.nntag morgen June 11, 1972

Geliebtes Paulchen: Ich fange heute schon den Brief an Dich an zu schreiben, obwohl ich ihn erst Dienstag frueh einwerfen werde, da ich die Post von Montag abwarten will. ~~und~~ Ich war gestern, Sonnabend, in der Stadt und es war gut, dass ich nicht mit Futt ers gefahren bin, da das Wetter sehr kalt und windig war und ich mit der Nase zu tun habe. Ich nehme an, es ist nur Aeuschnupfen, aber sie lauft und ich muss vorsichtig sein. Ich nehme auch das Mittel von Dr. Lamb, das zu helfen scheint. Ich habe heutenacht sehr gut geschlafen und das Wetter ist hier ein record-low-Wiskalt. Hoffentlich hast Du es nur waermer, sonst ist es in den Bergen erst recht zu kalt. Ich war erst bei Sabarsky Gallery-Fininger- und unterhielt mich lange mit ihm. Ich glaube, wenn ich wollte, koennte ich mich bei ihm im Geschaef, das hervorragend geht, beteiligen oder auch bloss als Angestellter arbeiten-was vielleicht garnicht so schlecht waere, denn mein office-bezw. Paul and Besston-gehen mir sehr auf die Nerven. Wir werden das einmal in Ruhe besprechen, wenn Du zu Hause bist. Dann war ich bei Boeoyie, wo ich damals den Schleimer gegen die 4 Deckel Blaetter umgetauscht habe. Sie haben eine sehr gute Ausstellung "Wiener Werkstaette 1900-1932". uebrigens das Kokoschka-Buch das Du im Museum gesehen hast: ist sicherlich: Die Traumenden Knaben (Original-Farbholschnitte) sehr kostbar und selten und ich besitze ein Exemplar. (Uber \$1000.-Wert) Elliott von Doettie glaubt, dass es noch kostbarer sei. Dann war ich auf der 86. Strasse und ass im Wienerwald zu lunch (Sauerbraten, mit Rotkraut u. Aeloesse und ein Gals helles Bier fuer \$3.60-nach hiesigen Preisen nicht zu teuer. Ich war im Brennhaus wegen Platten-sie hatten nichts und Aeger: Violinkozert weiss sie nicht ob kommt-ist auch nicht zu wichtig. da unbekannte Leute spielen u. Platte teuer ist. Mielke hatte fuer mich das Aeger: Klarinettenwintett bekommen, was wir ja aber schon bei Tizzoli gekuft hatten (ich spielte es gestern wieder es ist sehr schon) und ich sagte ihm, dass ich nicht so lange warten konnte. Dann fuhr ich ins Museum of Modern Art in den Garten, weil inzwischen etwas Sonne herausgekommen war und schliesslich ins Height-Aino zu einem X-Film. Zum Abendbrot ass ich nur kalt. Wenn ich nicht soviel wie in fruere Jahren schreibe, liegt es daran, dass ich da ja immer zu Hause war und nun im office beschaeftigt bin und noch kochen und einkaufen muss. Ich habe noch an Mrs. Weaver-Academy-geschrieben und fuer Aufsatz ueber Vati bedankt. An Smithsonian werde ich heute schreiben und sagen, dass sie sich erst einmal die Sachen selbst ansehen soll-sie scheint zu denken, dass Briefwechsel mit beruehmten Leuten volliegen und will Namen. Wenn wir so etwas haette, wuerde ich es sowieso behalten. uebrigens ruft kein Mensch an, was ich wunderbar finde. Hoffentlich gefaeelt es Dir gut in Gastein und ist das Wetter schoen. Futter sagten noch, dass man sehr schoene Autobusfahrten in Umgebung machen kann. Frage den Portier darueber, falls Du es nicht schon weisst. Post kommt garnichts. Edgar Quartett ist nicht -muikalisch my cup of tea, Aeger Solo-Violinsonaten ganz interessant aber die anderen Sachen gefallen mir besser. War ja auch nur \$1.-per Platte. Heute ist es wieder kalt und sonnig und ich werde spaeter in den Park gehen, vorher N.Y. Times kaufen, die ich gestern nicht vor-besorgt habe. weinschenk ruge ich morgen an, -ist erfahrene Sache. uebrigens hat Sabarsky nichts gesagt-ist nur eine Annahme von mir, da er sagt, dass er Hilfe braucht. Der Brief sit lang geworden, also werde ich ihn schon heute abschicken, dann hoerst Du von mir wenigstens etwas. In der Wohnung ist alles in Ordnung. Ticker und Tennebaum ueber Wochenende auf dem Lande. Miss Ham in dem Carribbean. Hoffentlich hast Du etwas Anschluss. Hast Du Dir etwas zum Lesen gekauft? bleibe gesund, sei vorsichtig betreffs Erkaeltung etc. und nimm viele tausend Gruesse und Kuesse von Deinem -Dich vermissenden, uebrigens warum msste das Hotel in Wien meinen Brief an Dich Bruder oeffnen; Ich hatte doch meinen Namen als Absender angegeben, an wen haette er dann sein sollen?

Kassel

Henry U. Proskauer
720 Ft. Washington Ave.
New York, N.Y. 10040



USA
postage 15c

Prof. Dr. Paul F. Proskauer
Hotel Habsburgerhof
A-5640 Badgastein
AUSTRIA

AEROGramme • VIA AIR MAIL • PAR AVION

② Second fold

③ Seal to flap last

③ Seal top flap last

Do not use tape or stickers to seal—No enclosures permitted

← ① Fold first at notches →

Additional message area

June 12 Mittwoch abend 7 Uhr (Ich koche gerade die Kartoffeln)
G liebtes Paulchen: Heute kam kein Brief von Dir, aber ich habe das auch nicht erwartet, da ich ja gestern ausführlich von Dir gehört habe. Ich will aber heute schon an Dich schreiben, weil ich verschiedenes zu berichten habe. Ich komme gerade von Weinschenk: Unsere Sache steht sehr gut, da die Bank ~~mir~~ keine Schwierigkeiten macht. Nur eine Abschrift des Testaments (xerox copy) ist erforderlich und unsere beglaubigten Unterschriften auf 2 Karten. Da wir aber nicht genau wussten wie die auszufüllen sind, schreibt Weinschenk noch einmal. Ferner: Erkundige Dich ob in Badgastein eine Zentrale der Deutsche Bank ist, dann könntest Du dort - nachdem ich Dir die Karte geschickt habe - die Unterschrift beglaubigen lassen und die Karte würde dann von der Bank nach Deutschland geschickt. Andernfalls, sobald Du zurück bist. Ferner: Vati bekommt eine Nachzahlung von Januar 1971 bis März 1972 im Betrag von ca. 1.900 DM, die Dr. Weinschenk nun als estates Forderung angemeldet hat. Den bezahlten Betrag fuer April müssen wir, wenn das Konto in Deutschland freigegeben ist, zurückzahlen. Dr. Weinschinks Rechnung ist nur \$ 500.- und wir hätten alle die Formalitäten etc. nie allein machen können. Ferner habe ich ihm jetzt einen Check im Betrag von \$300.- als Estates Steuer fuer N.Y. State (Federal ist bis 60.000 Dollars frei, N.Y. State nur bis \$10.000 und Vati hatte ein estate von \$16.000.- da das Geld das er uns in 1969 gegeben hatte steuerpflichtig ist. Aber wir wollen alles 100% in Ordnung haben. Es hat sich alles etwas herausgezögert durch den Umzug ins neue office von Weinschenk, das aber bedeutend schöner ist. Er hat sich nach Dir und dem Plagiat erkundigt, sagt auch, dass man nichts machen soll, würde sich aber noch einmal bei einem Freund, der Prof. fuer Germanik Languages ich glaube am Brooklyn College erkundigen, falls Du willst. Ich stehe auf dem Standpunkt: keine Probleme und Aufregungen kuenstlicher Art: Schwamm darueber. Die Hauptsache ist, dass Du Deinen Aufsatz gedruckt bekommst. Heute kam da neue Heft der Austrian Zeitschrift: hauptsaechlich ueber Schnitzler. Ferner ging ich nachher noch zu Austins. Mein duenner Sommeranzug fuer den job ist ganz schlecht und hat schon ein Loch. Ich kaufte im sale (keine grosse Auswahl) einen billigen Sommeranzug fuer \$ 34.- anstatt \$64.- und Aenderung \$5.-extra. Kann ihn naechste Woche abholen. Und schliesslich bekam ich einen Brief der American Academy History of Dentistry, dass der Aufsatz ueber Vati gedruckt ist und ich mehrere copies in einigen Tagen erhalten werde. Ich hoffe, dass Du schoenes Wetter hast, Dich gut erholst und viel Schoenes siehst. Hier ist es warm, feucht und duester. Das Wochenende soll aber schoen werden. Ich wuerde dann etwas Abwechslung haben und Sonnabend ins Mus. Mod. Art gehen und Sonntag in den Park - wie immer. Miss Ham schrieb eine Karte von den West-Indies. Bei Pan-American muss man mit einer Gruppe hinkommen. Nicht einzeln. Und Sonnabend sind die neuen Zenith Televisions besichtbar. Ich werde mir sie ansehen, warte aber bis Du zurueck bist. Vielleicht ganz gut zu haben, da nicht teuer.

Der Brief ist lang geworden, also schicke ich ihn schon morgen frueh ab, bevor ich Deinen Brief bekomme. Tausend Gruesse und Luesse, von
Deinem,

Drucke

Henry G. Proskauer
720 Ft. Washington Ave.
New York, N.Y. 10040



USA
postage 15c

Prof. Dr. Paul F. Proskauer
Hotel Habsburgerhof
A 5640 Badgastein
AUSTRIA

AEROGRAMME • VIA AIR MAIL • PAR AVION

② Second fold

③ Seal top flap last

③ Seal top flap last

Do not use tape or stickers to seal—No enclosures permitted

← ① Fold first at notches →

Additional message area

Dienstag June 13/72 Abends $\frac{1}{2}$ 7 Uhr. Geliebtes Paulchen:
Dies ist jetzt-glaube ich-der 3. oder 4. Brief, den ich nach Gastein schreibe.
Anscheinend geht meine Post dorthin laenger als von Dir zu mir, denn Dein letzter Brief heute war vom Freitag und gestern von Donnerstag, braucht also 4 Tage. Ich kann Dir auch nicht soviel schreiben, wie im letzten Jahr, da ich damals die ganze Zeit zu Hause war und bei Vati. Jetzt bin ich den ganzen Tag in der Arbeit, abends muss ich dann noch einkaufen gehen und kochen und dann vergeht mir die Lust zu schreiben. Jedenfalls ist hier zu Hause alles in Ordnung. Freitag gehe ich um $\frac{1}{2}$ 9 Uhr frueh zu Blumenthal zum Anprobieren der Krone-das Schlimmste ist ja vorbei. Ferner habe ich ein appointment morgen abend bei Weischenk um 5 Uhr nachmittags. Er sagt, das alles leicht zu erledigen sein wird und ich keine Befuerchtungen zu haben brauche. Hoffentlich klappt alles. Allerdings werden wir noch Deine hier beglaubigte Unterschrift benoetigen, aber Du bist ja in spaetestens 3 Wochen zu Hause. Denke Dir. Heute bekam Vati eine Mitteilung, dass seine Rente seit Januar wieder erhoeht worden ist, dass er eine Nachzahlung bekommt, allerdings mit der Bemerkung, dass eventl. eine Rueckzahlung verlangt wird. Auch das werde ich morgen mit Weischenk, der sehr gut ist-glaube ich-besprechen. Auch ich hatte Heuschnupfen und infolgedessen gestern und heute ziemliches Nasenbluten. Falls es nicht besser wird muss ich zu dem Nasenarzt zum Brennen (Coterizip) gehen. Post kam sonst ueberhaupt nichts. Gestern rief Sharon Moir an. Wollte wissen, wann Du nach Hause kommst. Grete Schultz verspraech mich heute anzurufen, da sie morgen wegfaehrt. Bin neugierig, ob sie noch etwas re. Genfer See sagen wird. Fatters kuemmern sich ueberhaupt nicht und waren nur eager am Anfang, damit ich die Buecher in Ordnung bringe. Sonnabend-wo eis-kaltes Wetter war, sagte er-nachdem die Frau reinrief, ob ich mitkommen will. Was vermueckt gewesen waere. Uebrigens rief sie Grete Schultz an und belaestigte sie 20 Minuten, hatte nichtz zu erzaehlen und Grete haelt nichts von Ihnen. Ich glaube auch nicht, dass da etwas zu erwarten ist, immerhin haben wir nicht zuviel Leute. Anrufen tut sonst G.s.D. niemand. Habe wenigstens in der Beziehung Ruhe. Nun habe ich Dir alles von hier berichtet, ausser dass der kleine Porter im Hause nach Porto Rico gegangen ist und wir einen neuen Porter haben. Scheint auch nett zu sein. Was Du ueber Gastein chreibst, scheint ja sehr gut zu sein. Ruhe Dich nur gut aus und nimm es easy. Das mit dem Balkon ist schade, den Aussicht will man doch vom Liegestuhl haben. Ich freue mich, dass Du soviel Schoenes in Wien gesehen hast. Warst Du noch bei "Ariadne"? Hat der Herr in Wien auch Luxusausgaben?? Denn Erstaussgaben an sich, sind fuer mich nicht interessant. Du wirst mir ja alles ausfuehrlich muendlich erzaehlen. Das Wetter hier war aussergewoehnlich kalt und jetzt ist es sehr feucht. Im office bin ich enorm beschaeftigt. Paul hat schon ein Gesicht gezogen als ich ihm sagte, dass ich vielleicht auf 4 Wochen im September in die Ferien gehe. Soll er mich Du fehlst mir hier sehr, es ist einsam- aber ruhiger und deshalb auch etwas erholend. Vati fehlt mir enorm, er war doch immer abends bei uns, wenn wir Musik machten und mit seinem Hemd beschaeftigt und leckte mich ab, wenn ich ihm einen Kuss gab. All das ist fuer immer vorbei. Ich lese sehr viel, bin gerade bei den letzten 60 Seiten der Hitler Biographie von Bullock, die hervorragend ist und viel Material bringt, das man garnicht wusste. Am 20. gehe ich waehlen. Habe aber wenig Hoffnung, dass McGovern eine Chance hat. Sei vorsichtig mit dem Ausfluegen, damit Du Dich nicht anstrengst. Dass Du die Reger Platte bekommen hast ist gut. Hast Du sonst noch etwas gekauft (an Kleidung oder so und welche Buecher?) Ich glaube auch nicht, dass Oesterreich das Richtige ist. Wenn man einmal all die Kunstsachen gesehen hat, ist es ja nicht mehr interessant. Dann schon lieber eine lebendigere Stadt wie Zurich-wo man auch aerztlich gut untergebracht ist, was leider in unserem komenden Alter eine Rolle spielt. Ob es finaziell zu machen sein wird-ich schrieb Dir ja schon re Steuern etc. muss man abwarten. Der Brief geht morgen frueh weg-ich trage ihn direkt in die Postoffice. Lasse es Dir weiter recht gut gehen, erhole Dich gut und sei vorsichtig. Tausend Gruesse und Kuesse von Deinem,

Lanzel.

Henry Proskauer
720 Ft. Washington Ave.
New York, N.Y. 10040



USA
GRAND CENTRAL

postage 15c

Prof. Dr. Paul F. Proskauer
Hotel Habsburgerhof
A-5640 Badgastein
AUSTRIA

VIA AIR MAIL • PAR AVION

SECOND FOLD

DO NOT USE TAPE OR STICKERS TO SEAL
NO ENCLOSURES PERMITTED

FIRST FOLD

Sonnabend abend 9 PM June 17/72

Geliebtes Paulchen: Heute frueh habe ich meinen Brief von gestern direkt aufs Postamt getragen und das Paket von Kaiser abgeholt. Für Dich war dabei der Kawabata und der Katalog der Taschenbuecher. Es klappt wirklich bei ihm am besten. Dann kam Jimmy-hochbeladen mit Zeitschriften etc. Das Wichtigste waren 3 copies des Bulletins History of Dentistry mit Vatis Bild und einem 3 seitigen Aufsatz ueber ihn. Wir hatten doch dem editor am Vorabend deiner Reise das Material zusammengestellt und er hat es ausgezeichnet verwertet. Ich habe mich soeben-auch in Deinem Namen bedankt. Ich lasse xerox copies machen und schicke ihn Dir dann. Ferner kommt morgen abend Miss Ham mit 2 nurses for color slides und ich gehe vorher zum Abendbrot runter. Ich habe bereits Apfelkuchen und Schlagsahne gekauft. Dann war ich in der Stadt, sah mir den Television bei Zenith an-sieht aehnlich aus wie letztes Jahr model -aber lange nicht so schoen, wie das television model in der Ausstellung im Mus. Mod. Art oder der Sony aus Japan, den man vielleicht auch in Betracht ziehen kann. Dann war ich im Garten des Mus. of Modern Art und jetzt abend habe ich viel zu tun. Ich erhielt auch 2 copies der Zahnaerztl. Mitteilungen mit dem Aufsatz von Marezky, dem ich lange geschrieben hatte-ohne bisher Antwort zu haben. Auch der kleinere Ketterer Katalog kam mit unserer Uebersetzung. Schreibe nur auch an: Tante Grete, Fatters, (Miss Ham erhielt heute Deine Karte) Hermann Meier (680 Westend Avenue). Wuestenberg hat noch immer nicht geschrieben. Das mit Figaros Hochzeit u. Knappertsbusch musst Du oder er verwechselt haben, da so eine Aufnahme nie bestand. Vielleicht meinte er Davis Cond. mit dem BBC Orch. eine neue Aufnahme, die sehr gut sein soll. Alle anderen sind mit den Wiener Philh. Solti "Salome" habe ich. Ich spielte auch das Hornquintet von Mozart, das Du sogar zweimal hast. Schäme Dich, dass Du es nicht wiedererkannt hast. Oder vielleicht war es so schlecht gespielt? Mit dem Kaufen eines Apartments kann man es sich ueberlegen und in Betracht ziehen. Suppose man bezahlt \$200.-Miete per Monat so waere ein gekauftes Apt. nach ca. 14 Jahren amortisiert und man hat den Besitz zum eventl. Weiterverkaufen, und die Sicherheit betr. Inflation. Gar kein schlechter Gedanke. Ich glaube auch dass Deutschland oder ~~Oesterre~~ nur in Frage kommen. Du siehst doch herrliche Natur von Gastein aus. Sei nicht dumm und lasse es Dir nicht bange werden. Falls Du kannst wuerde ich auch nach Innsbruck fahren-falls es nicht zu anstrengend ist. Uebrigens Bruckners 3. haben wir beide mit Jochum und ich noch mit Szell in einer spaeteren Fassung. Es gibt auch Boehm mit den Wiener Philh.-weiss aber nicht wie gut die Platte ist. Uebrigens sprach ich gestern mit der Musical Heritage Society, da sie die bestellten Platten noch nicht geschickt haben. Der Grund ist, dass die eine Platte eben erst erschienen ist. Er sagte mir, dass sie im Laufe der Zeit ueber 30 Reger Platten herausbringen werden. Sonst gibt es garnichts Neues auf dem Record markt. Uebrigens war ich Freitag nach dem job im Little Carnegie Theatre zu einem ausgezeichneten X Film: Sexual Love in Scandinavia. Sehr gut fotografiert und geschmackvoll gemacht, was man nicht immer von diesen Filmen sagen kann. Heute, Sonntag frueh regnet es, obwohl ursprunglich schoenes Wetter angesagt war. Ich bleibe zu Hause, werde Briefe schreiben und lesen. Abends kommen dann die nurses, hoffentlich ist die huedsche dabei. Dass Du nichts von Wuestenberg hoerst, kann ich unter diesen Umstaenden garnicht verstehen. Hoffentlich hilft er uns, wenn wir ihn einmal brauchen sollten. Ich werde doch diesen Brief schon heute absenden, sonst kommt er 2 Tage spaeter an. Was hast Du Dir an Taschenbuechern gekauft? und was liest Du nun? Kaiser hat einige deutsche Taschenbuecher geschickt, u.a. ein dickes Buch bei Fischer verlegt, das sehr gut sein soll von Filip: "Cafe an der Strasse zum Friedhof", das Du dann hier lesen kannst, wenn Du willst. Mit der Arbeit werde ich Dir schoen helfen. Lasse es Dir weiter recht gut gehen und nicht so bange werden. Ich finde es hier zu Hause sehr schoen, ALLES SEHR SAUBER (bis aufs Malen der Waende) und ordentlich und ruhig (keinerlei Telefonanrufe. Die Schelling hat natuerlich...)

Schweiz

Henry G. Proskauer
720 Ft. Washington Ave.
New York, N.Y. 10040



USA
postage 15c

Prof. Dr. Paul F. Proskauer
Hotel Habsburgerhof
A-5640 Badgastein
AUSTRIA

AEROGRAMME • VIA AIR MAIL • PAR AVION

② Second fold

Natuerlich freue ich mich schon auf Dich

Thudate Hamel

Additional message area

June 15, Donnerstag abend 9. PM

Geliebtes Paulchen: Leider kam heute wieder kein Brief und ich hoffe nur, dass alles bei Dir in Ordnung ist und Du gesund bist, und nicht durch die Höhenveraenderung krank geworden ist. Dein letzter Brief, der vorgelesen ankam war vom 9. Juni. Aber bei den Entfernungen kann man wohl nicht genau mit der Zeit von 4 Tagen rechnen. Heute fange ich den Brief nur an. 1) kam heute die Telephonrechnung die staggering war \$325.- Hast Du denn soviel vom College erhalten??? 2) Kam ein Brief vom Smithsonian, dass Dr. Davis jederzeit herkommen will. Ich will ihr schreiben, dass sie jeden Sonnabend nach dem 8. Juli kommen kann, da ich haben will, dass Du bei der Besprechung dabei bist. Das muessen wir zusammen machen und eilt ja auch garnicht. 3) kam ein Brief von Dr. Hofmann: Formell (vielleicht muss das so sein), dass sie Dich einlaedt den World Classics course ueber Werphers Leiden zu lehren. Aber hier kommt der Hacken: erstens wird wieder getapt, was wohl nichts schadet. Aber dann kommt eine grobe indirekte Kritik an Deiner vorhergehenden Lecture! The students made some suggestions, which I would like to pass on to you. They would like the lectures to be informal, SPOKEN rather than read.. They would like lectures addressing them rather than the senior citizens...and comparatively, in its relationship to works read earlier in the course." Ich wuerde unter keinen Umstaenden darauf eingehen und dankend ablehnen. Du muestest naemlich dann auf "Gargantua", Machiavelli, Don Quixote, Racine, Voltaire eingehen und das alle lesen. All das ist ja nur ihre verrueckte Idee -in den Mund der Studenten gelegt. Und das alles fuer 1/3 Punkt, abgesehen davon dass sie Dich damit nur einlegen will. Ausserdem noch Fragen und Antworten am Schluss. Fuer all das sind ja die nachfolgenden Stunden da. Also Antworten brauchst Du natuerlich erst, wenn Du wieder zu Hause bist -unter gar keinen Umstaenden. Das letzte Mal hat sich die Arbeit indirekt gelohnt, weil der Dean of Students da war, diesmal ist ein neuer Dean, und vielleicht will sie den wieder hinschleppen und Du sollst freisprechen -40 Minuten laeng alles covern und noch auf alle die vorhergehende Literatur -die damit nichts zu tun hat - zu sprechen kommen. Soll sie sich den Dreck allein machen. Geld oder Ehre schaut dabei nicht heraus und sie hat sicher wieder etwas im Sinn. Aber aergere Dich nicht. Mit ihrer Herrlichkeit ist es ja vorbei und ich wuerde spaeter 2 Sachen versuchen: Die Arbeit so schnell wie moeglich fuer die Austrian Literature und -falls Neigrin es fuer richtig findet -einreichen fuer Associate Professor. (nicht des Geldes wegen, sondern um der Bande zu zeigen). Fuer Deine Ferien in Gastein vergiss die ganze Schule. Lehmann sagte mir, wie beeindruckt sie von Dir ist und wie Du Dich um die Studenten bemuehst (Konferenz hours etc.) Andre muessen das ja schliesslich auch wissen. Freitag den 16, 6 PM Eben komme ich aus dem office nach Hause. Es regnet heute schrecklich -hoffentlich hast Du inzwischen besseres Wetter. Ich erhielt heute gleich 3 Briefe von Dir, vom 11, 12 u. 13. Ich freue mich, dass es Dir so gut geht und lass Dir nicht so bange werden. Bleibe nur dort, da it Du Dich richtig erholst. Ich bin neugierig was Dein Eindruck von Salzburg war. Gestern abend rief noch Miss Ham an und ich habe sie -obwohl mir weniger als nichts daran liegt - fuer Sonntag abend um 7 Uhr fuer Color Slide eingeladen und gesagt, dass sie noch jemanden -wenn sie will - mitbringen kann. Ich werde Kuechen kaufen. etc. Ich glaube mit dem Smithsonian ist es schon zu weit gegangen, dass wir - falls sie wollen, noch zurueck koennten. Und Koeln-Maretzky hat mir auf einen ganz laengen und ausfuehrlichen Brief mit Beschreibung von Vatis letzten Jahren etc noch nicht einmal geantwortet. Ich glaube auch, dass die Schweiz das Beste fue uns waere. Gloria sagte mir heute, dass ich dieses Jahr 4 Wochen bezahlte Ferien bekomme (da ich ueber 10 Jahre in office bin) und noch extra 2 Wochen von vorher gut habe. Eventl. fliegen wir zusammen nach Zurich, da sie auch am 2. Sept mit Swissair fliegen will. Aber ich habe noch nichts beschlossen, bevor wir alles besprochen haben. Heute bekam ich einen Zettel, dass ich auf dem Postoffice ein registered Paket morgen abholen muss. Morgen werden auch viele Pakete durchkommen. Der Brief ist zu Ende und ich habe nichts weiter zu berichten. Ich auch sehr lieblich

Heute bekam ich die Kunde - Letztendlich ist Paulchen - und gar keine Schmerzen. Amiebel ist im Pabelhoff.

Henry U. Proskauer
720 Ft. Washington Ave.
New York, N.Y. 10040



BUILD YOUR FUTURE
WISELY, SAFELY
U.S. SAVINGS BONDS
postage 15c

Prof. Dr. Paul F. Proskauer
Hotel Habsburgerhof
A-5640 Badgastein
AUSTRIA

AEROGramme • VIA AIR MAIL • PAR AVION

② Second fold

③

Do not use

b. -ausendresse und -resse, ein

Handwritten signature

Addi: rea

ich habe eben
ausgegeben +
gekauft + auch

Wien, 1. Juni 1972
11 32 A12



Hotel Imperial Wien auf dem Flughafen Wien ist gut!
Wichtiges Hinweis: Die Flug war ausgezeichnet:
ich war neben einem 20-jährigen alten Mann, sehr
zu mir sehr gutem Wirtin - ich habe mich sehr
Die Flug war ganz ruhig + hielt mich im Front-
front. Was ich mich in der Lobby für 2 Stunden
Kannst aber an Dich keine Karte abschicken
Ich war glücklich von dem Flughafen Wien.
Kannst auch vom Flughafen ab: es ist
günstig: Karte habe ich von Buch schon! (habe ich
es von vorher bestellt!). Klänge von dem habe
ich allen mit dem Flug F 4574 durch, da Herr
sich in der Kasse auf dem Flughafen bringen
kann. ~~Ich~~ Ich bin mit dem Flughafen Wien
in der Kasse + ich glaube mit der Karte
Morgen kommen. Ich habe mich mit dem Flughafen
bringen, plus etc. etc. Ich habe mich mit dem Flughafen
Wien. Ich habe mich mit dem Flughafen Wien
mit der Karte Wien! Das ist die Karte: es ist
bequem: ich habe eben in der Kasse, habe ich
ganz gut: aber ich werde lieber, wenn es
kann. Ich habe mich mit dem Flughafen Wien
wird. Ich habe mich mit dem Flughafen Wien
an. Ich habe mich mit dem Flughafen Wien
in der Kasse. Ich habe mich mit dem Flughafen Wien

Wien I · Körntnerring 16 · Postleitzahl 1015
Telegrammadresse: imperialhotel wien · Bankverbindun



Postfach 278 · Telefon 65 17 65 · Telex 01 2630
Creditanstalt Bankverein, Wien I, Körntnerring 1, Kto 50 14360

die Arbeit hat sich
sehr gut gefehert.
Ad von a HIT!

2. Juni 1972

10:45 am



HOTEL IMPERIAL
WIEN

Liebebester Max: Es geht mir sehr gut. Die Arbeit
hier ist sehr schön & 915 A 17 geblieben und in 1000
von Bett + Wald, schnell nachts auf. Garten Bereich
laut nach Haus zum Ausblick - Barbecue Straße
Kongress, 3 Stunden werden wieder hergestellt:
KV 451, KV 454, 306, 1. Satz 3-7 der Ausgabe!
Wunderbar: Die Kongress ist ab jetzt wieder da.
Der Kongress findet jetzt am - so wurde es auch
nicht zu lange. Der Kongress wird in Hotel
mit Tage: Frühstück, Mittagessen +
Wahl der Abende: feierlich + nicht in
Anerk. Am nächsten Tag findet auch eine große
Messe der großen Stadt. Es wird Freitag + die
Spannung von der Luft wird gelöst und es
gibt - so besser als in der Vergangenheit
wegen. Die Bekleidung etc. wird in
noch höher + nicht genau verwendet
kann man haben und für die Höhe der
mit Boden: + viele Linien, Make. 2. Art
Schlüssel von Gold + 12-stufiger Bekleidung: die
Arten Klein, Kleinere oder größere
+ Aufzeichnung möglich. Alles ist für die
die sind für die Welt nicht zu sein. Die
werden die heute nicht - die haben die
Frühling 1050 wird die "Kongress" für
Kongress. Jugendlich Kongress. für die
Kongress.

Wien I · Körntnering 16 · Postleitzahl 1015

Telegraphadresse: imperialhotel wien · Bankverbindung:



Postfach 278 · Telefon 651765 · Telex 01/2630

Cedran alt Bankverein, Wien I, Körntnering 1, Kto 50 14360

2.



HOTEL IMPERIAL
WIEN

i. Österreich w
 angeteilt. Jura, Reaktionen, in die zu
 v. el aber für mich alle. ich auch
 in bere. ich die + frange nicht Möbel +
 Anrechtgeante die 18, 17. + die. Teilberecht!
 plus essentialen Kammern + Tisch die 10 20. C
 von den aber. bei 1200 Markt. und von dort
 in der Markt die ich was abkam (in Messen) +
 dann an dem selb. - wie durch die Bankrom
 selb. Ziel, Auch lang. I. v. K. G. sind, von
 Legatibel für 15 bis werden. Die hierüber +
 Markt, und die die. GÄL KAU auf paar
 Markt: ich die bei dem Geschäft, die den die
 in geloben: Gehen die: die recht, die hier
 in der den auf die. Teilberecht. - von hier
 Anfert. die in den von 4 bis. Kuch. den 100 die -
 von was die von die KAU. die hier die hier -
 3 Häuser. von den die die die Markt, den die
 Markt + den andere Markt: nicht. KAU,
 S. H. E. L. F. ich was den bei dem angeteilt +
 von die die die den Markt + Markt! Markt nicht
 die kann! Markt für die den zu der Bedberber
 von die Markt - das in Markt was die alle die.
 Markt Markt die ich die die die den Markt
 Markt Markt + Markt (angegeben): den Markt den
 Markt. Markt den die Markt zum Markt den den
 Markt. Markt Markt alle Markt Markt Markt
 Markt Markt, Markt die die 10 Markt! Markt Markt
 Markt Markt Markt Markt Markt Markt Markt Markt -



3 -

Final Mrs. Horn

7 fingen



HOTEL IMPERIAL
WIEN

hergeleitet!
schiebe brief nach
Berlin!

Wohl Horn nach Engel Horn nach Vork...
 große Bedeutung. Der Direktor der...
 12. August: Teilnummer: 72541
 1. Juli 1928. Juli 1928...
 am 3. Juli von...
 Kasse, Briefchen +...
 Die eine Buchhaltung geht...
 für plus Platten...
 Lange...
 Kauf...
 6 Stunden...
 Jahr...
 3. Juli...
 geht...
 geht!

Wien I · Körntnering 16 · Postleitzahl 1015
Telegrammadresse: imperialhotel wien · Bankverbindung:



Postfach 278 · Telephon 65 17 65 · Telex 01/2630
Creditanstalt Bankverein, Wien I, Körntnering 1, Kto. 50-14360

Net... + ...

Eil-Abkehr Kassel.

June 3/72

Sonnabend - 315 - p. 11

Das gehts wieder sehr gut. Kann mich die Arbeit machen, geben
 Abend von der mit Tage in einem netten, einfachen ist hier in der Stadt.
 kleine Nebenarbeiten, wobei Carlos Gruppe + eine Art von Galle mit Pflanzen
 ist gut. Die Arbeit von Alkohol - das da will ich auch machen.
 Dann gehen wir zum "AG CHIMIST" von Ben Johnson
 der auch "Vergase" schreibt. eine junge englische Theatergruppe
 im Museum für Kunst, etc. etc. (von der Haupt themen Werk):
 2 was füllhaft gezeichnet + sehr wichtig. Der Direktor vom
 Haupttheater was da - wie mit ihm + diese sagen. Es dauerte bis 1/2 12
 + ich selbst war da, 6 Uhr - lag ich in Bett bis 7 Uhr -
 dann ging ich für die Eltern - + sah mit der Haupttheater in -
 Beschäftigung. At 10 Uhr abends um 10 Uhr fuhren Tage hier +
 ich in einem Vorabend + fingen erst bis 12 Uhr spazieren.
 Ich am Sonntag mit Tage in einem sehr hübschen gelagerten Restaurant
 mit herrlicher Aussicht. Orange - Kathedral, Kellern +
 Kellern! Die heutigen für mich von Karl von Gumbert
 gebildet (bestenfalls), dann 2 Uhr fuhren wir in die Stadt
 zum 11 - 12 Uhr für 45 Minuten - Stephanus: ich aber!
 plus KATAKOMBEN! - jetzt um 4 Uhr kommt Pan Kell
 in Hotel. Morgen geht mit die Post Arbeit ab. A. G. M. (Morgen
 wird bestimmt nur von mir unter Bild etwas gemacht (Morgen
 A Sonntag!). Heute Abend mit Hans + Elise mit einem
 (5er Hotel + Kellern) von HILDE (sehr gute) um
 um 11 Uhr AM. Heute Abend Per Anthe in der Stadt - nach dem
 2 Stunden bei Ball. Heute wird ich von Kassel ab. Ich
 heute gehen + kommen etc. etc. mit mich bei Elise
 Thursday Abend wahrscheinlich KRIADWE auf NAXOS mit Benny
 die Lisa, Ludwig: ich noch ungewiss. In der Stadt geht mit
 Frage wegen Kellern für mich Kellern - Heute für mich
 ungewiss. Ob wenn etwas für mich zum Leben ist, kann ich
 nicht nicht Kellern über alle in der BIER + Gell befragen.
 5 Tage wird mich extra bei bezahlt. Die Kellern in Zug (2000)
 sollen der BIERING SEIN!

Ich komme über die Universität nicht gut. Ich bin von
Kaplan nach dem Hotel gekommen + anschließend nach oben
gegangen, da es heute (im Gegensatz zu gestern +
vorgestern also Sonntag + AR Montag) sehr schön war
über den Berg, Salzberg + Di (H), wenn es nicht
von Studenten zum Büchlein d. Carl Kitz für meine Eltern
an + sehr schön zur Hand! (allein). Vom Konzept.

Ich habe bei der Buchhaltung, habe aber auch nicht gedruckt.
Aber das sind jetzt Bücher, die ich nicht lesen + schreiben
möchte. Ich habe die von Salzberg noch nicht gesehen
und ich habe sie auch nicht. Ich habe viel zu tun. Ich
habe alles bei mir. Freut sich + ich habe es
von der VDL (heute gerade mit dem Verlag heute früh
auf nach München + gab mir den Paul Koenig -

Vom Buchhandel für Paul Koenig fest.
Der Buchhandel, Paul Koenig

Heute habe ich etwas geschrieben. Ich habe es
nicht gelesen!

Ge. 3. 30 PM - mit dem Abgehenden Zug - bestelltes
Platz im Zug - an - besten Abend hat Haus
vielleicht Bekanntheit und ... was habe Restaurants von
Wien: 3 HUSARER 2 englische, alle gute Essen;
die amerikanische Kabinen war so aber was sprachen bei
und ... Gull's Mann mit FIRST Secretary: die rechte
Kanal vom Kabinen - Beinn war 1. Jane Sieft hatte
verlegt in Bartels Mann: wichtiger Name: Schulberger
hat heist so wie PARTOLI (oder PERTOLI - es
Pernungen) (ich werde den richtigen Namen nach erfahren).
Sich selbst sehr arrogant! Ich Freund mit dem wie
zusammenlebt, ist Haupt-Mitglied - Manager unter so
ebem bei 110 L. Don: kennt GURKHAUS (den Hauptmann
das verachtet), er kennt W. denberg, Bäckerei,
im Mund (hört sehr voll von dem Klang). sagt, dass
sowie DU MONT alle Kunst - Künste der französischen
Schönheit haben. Sprachinteressant von Bücher: sich
für die Kunst. Kennt HANS MERLIN, (Vertrieb: selbst).
Kochungen von ihm sein gibt 2 Alpha Konzepte
mit man hat + in 4 jüdische Lehren - sehr schön.
Die Bücher + die Vorleser waren hoch interessant, und selbst
konnte noch. Kann sich herzlich sein: hoch / Versteht:
Dass er selber sehr bescheiden. Fragen will ich - wenn man
wacht sein. A - nach Schichten folgen. ein Sonntag
voll Schichten möglich sein + kann das Stunden auf 20
Länder Art. - Ich fühle mich sehr wohl. alle sagen, wie
schlecht. Ich mache (so viele neue Fr. unter der wenn
im und hier wartet! / kann beibringen. Morgen früh
durch. Ich für 3. Juli von Wien nach Wien, mit einem
Erklärung sehr schön. A kann ich erst am 5. abt. 3. Woche
für - beste - und genug 2 - 2 8. Ich nur weniger als 3
wachen. Ich arbeite noch hat nicht mit ... glückselig
sich das alles im Früh: Kann habe ich selbst gemacht + über die
gute Karten. Ich habe alle bekannten Paraden
die Plätze von hier und ... Morgen wieder! -

111



HOTEL IMPERIAL
WIEN

M. K. K. K. K. K.

+ C. K. K. K. K. K.

Das Programm sollte - per Programm - bis 4 Uhr
 offen sein, was aber um 2 Uhr geschlossen.
 Ich hatte für 35 Minuten: ich habe alles. (Dort
 wo es war haben die "Aktionen"!). Dann ging
 ich - einen kleinen Teil von A. Schmitt + ganz
 haben können (Wasserstoff) + wasser (zum 1. Mal
 eine TR 16; ganz altmodisch + ungenügend!).
 Wien hat keine Vorteile (von hier oben
 aus sieht die ganze Stadt unter uns liegen; das
 ist gerade nicht so schön: nur wird das viel
 mehr in Kunst geboten. Heute Abend: Theater
 im Schenkerhof. Ich bin mit Theater aus München,
 was ein toller Tag sein soll (Festspiel). Die
 Kunstwerke von gestern + alle Theater haben heute
 sehr gute Produktionen. Jedoch ich, ich auch aus,
 was es immer sehr schön ist. Heute wurde ich alle
 allein. Haus sollte nur um 1 Uhr sein, was ich heute
 mit einem Tag mit Herrn Schubert wollte, aber um 5
 auf dem Weg zur Hilfe. Ich wurde allerersten
 um 5 Uhr von Tisch (Festspiel) auch die
 die sind, wenn wir Salzberg sehr gut sein soll.
 Am 28. Juli. Ich bin aus dem Salzberg -
 wenn es nicht nicht in diesen sehr ist, die ich
 nicht etwas ab. Salzberg plus Umgebung soll
 natürlich sein. Aber ich habe mich mit Mrs. Berle und
 den resten; was können wir machen, und wenn
 Aufmerksamkeit nicht mal kommen sollte - aber ich

Wien I · Kärntnerring 16 · Postleitzahl 1015
 Telegrammadresse: imperialhotel wien · Bankverbindung:
 Postfach 278 · Telefon 65 17 65 · Telex 01/2630
 Creditanstalt Bankverein, Wien I, Kärntnerring 1, Kto. 50 14360
 Sehen Sie sich die Karte an. Ich habe Ihnen vorbestimmt.
 Sie können sich in diesem Zusammenhang befinden.

445. - Mittwoch
Juni 7^{te}

Beliebiger Handel: Um 1/4 4 Uhr beim
 Kellner 2, abgedankelt nur 3 im Saal an.
 können kamen auf was kommt zu schreiben. Das Sonntag,
 soll der Kopf + es den wird sichergestellt in mich.
 will die Frau was nichts zusammenhören in dem Kopf aber
 wird kommt. Die kleinen kamen auf dem Konzert zeigen.
 1. A. gemischt, dann immer mit 1. Pan of an mich (in 1967)
 offen ein kommt + das Hotel aller fürwahrlich durch den
 mit einem gelben + einem bis zu die die Zeit, meinen
 kamen auf was kommt in mich zu sein. Die
 Abend was Handbuchen in mich nicht - aber heute war
 der Tages war es gut. Das Werk: A. immer + dann
 Eigentümern zu Salzburg, wo der Park - große. Die Abend
 weichen + the, Haupt sagt in Valt's Hotel und
 subm. Preis für "Hans" angegeben (der Schauspieler,
 der ist der neue Tag. Kennen, und dann). Haupt für
 die in der 2. Stunde in Kunst der oben kommen. Die
 Konfrontation, Komiker, Villingen, und Mischung 4x 4x 1/4
 Hals, Bewegung, Tidans (siehe) (die wird wohl in
 Kinetik in 143 Jahren. Haupt die Bilder + das Museum, A
 will, immer als das Museum für und ab Gebirge. Das
 wie in die NEUE Galerie in der S. T. A. L. B. U. R. G. mit
 über Munde, (Logo, + Kunst, der Tage, beben. Fein
 Prügel: die Lage D. F. R. E. P. K. I. E. in der relative Ue-
 aber mit Bildern, alle auf der, was ist. Das
 Kunst, die + immer in einem sehr hohen
 (siehe Bild): 84.50 für 2 Personen). Die
 zubereitet mit Salat + Mineralwasser. Die
 Professor. Die geht immer zu Paris, die ganze
 interessant. Die in A. eine kleine Schicht - aber
 hat nicht die der Welt als das ist, ging die
 und aus machen: es war zu einem für einen
 nicht es Valt sein!). Die sind nicht
 und die hatte nicht einen Kopf der die
 haben hat in mit all dem: aber die, geht
 weniger kamen als die. Die habe
 wollte. In auf den Balkon gebracht werden
 kann wegen, wenn ich nicht. Die
 von Landmann eingeladen. Die hat, die
 der kleinen abgedankelt hat. Die
 bliebe ich gleich + liegen in mich.

Die Handbuchen...
 ...die Handbuchen...
 ...die Handbuchen...



Intentional Second Exposure



Wien - Belvedere
Vienna - The Belvedere Castle
Vienne - Château de Belvedere
Vienna - Castello di Belvedere

Wahrend
6 P.M.

Ged. Hansel. Viel von der
Vor zwei Tagen. Selbst bei uns
von der Welt. Und schreift
volständig. Die hat nicht. Ich
im Brief zu dem - aber in der
aber die Zeit nicht. Und die
mit, was alles. Ich bin wegen
des Kaugummi des Hunderft mit
ich schon - der Post. Ich
nicht. Ich nicht. Ich nicht. Ich
lange nichts von der gehört
zu haben - + ich nicht halt
Viel sehr aufgehoben. Ich habe
alles wichtige von mir gesehen
alles. Man man natürlich in
3 Tagen nicht sehen, aber es ja
so viele. Man nicht. Ich nicht.
Die weißt, was alle die im Brief

Original Farbaufnahme
Kaugummi - dann + die weißt was es
Die sieht. Man nicht. Ich nicht. Ich nicht.
+ über alle. Die nicht.

Farbkarten "Schönes Österreich", 1080 Wien, Lederergasse 7/1, Tel. 432232

AIR MAIL



MR. HENRI PROSKAUER
720 FORT WASHINGTON
AVENUE
NEW YORK, N.Y. 10040
U.S.A.

BY AIRMAIL



HOTEL HABSBURGERHOF

5640 Badgastein/Austria, Postfach 96
Seehöhe 1080 m
Telefon 06434/2561
Telegrammadresse:
Habsburgerhof Badgastein
Telex 067/6625
(Kaiserhof-Badgastein)

Edelherren Hausel:

8. Juni -

Kammerberg - 415

Über diese seltsame Kunde bin ich im
 Baden sehr verwirrt. In regard zum Augenblick ist
 die Fahrt was ich angerechnet - das Zimmer ist sehr schön: der
 Balkon ein wenig klein; die letzte Post geht in 15 Minuten ab -
 über die Walle nach Schnell fahren, das es nur ein auf
 Hens bringen - sehr gut geht. Der Ort ist nicht für mich zu sein: die
 Leute im Hotel (Direktion) sehr nett. Also wenn ich sehen, wie
 es und hier gefällt etc. - Ich bin sehr + sehr sehr. Hoffentlich
 wird ich morgen von Dir. Gehen Abend war ich ein bisschen
 von dem eingeladen: penthouse Wohnung mit BC etc. in der
 W. in: fast ausgehen: sehr sehr schön etc: die große
 Privatbibliothek, die ich jetzt gesehen habe. Vielleicht
 es kann es sein, das sind paar Bücher. Wenn ja, schreibt es
 mir. - Die Fahrt was ich angerechnet abgeben: für 5³/₄ Stunden -
 lange - aber gar nicht anstrengend. Ich komme best mit
 3. Juli oder 5. Juli zu einem geliebten Bruder
 zurück. Bleibe sehr gesund: In Freie: (ich habe
 mich noch nicht mal gewaschen etc.):

Dem

Pauline

schlechte Planel:

Freitag - 2¹⁵ p.m.

June 24th

Es gibt keine noch vom Brief vom der
 nach London. Ich erhielt einen Brief von Herrn Wien. Der war so, wie
 er war. Die Post ist alle Langsam hier als ich gestern Briefe an
 hatte. Ich war in Wien mit der neuen Anweisung, um die zu den
 die Post sollte vom der letzte Mal Donnerstag von hier abgehen. Das Hotel
 Walle: ist es noch nicht als richtig. Besten gehen, als ich meine
 jetzt die mit der Sonne ist nicht so gut + ich habe seit 12 Uhr auf dem Balkon -
 mit Decken. Am 1. Tag will ich die "Lage" nehmen - auf jeden Fall.
 Dinge + was Teil. Fürste Markt, ich will in von 10 Uhr p.m. - 12 Uhr
 11 Uhr, hatte von 1/2 Uhr Frühstück + nachher ich gehe (11) Uhr.
 mein Abendessen ist es gestern abend eine Zeit schlaf + heute früh
 Schlaf nehmen von 4 Uhr + auch ich gehen
 + ich geht es geht. mich mit ein bisschen
 was macht hier mehr vom Bett. Abgesehen von habe ich ein
 ein Zimmer - was den Balkon die ganze Nacht des Balzons ist.
 Das kann die Dinge nicht über kann, wenn man liegt: es ist
 ein Hotel. Die besten Balzons: ich schreie! Ich habe es
 die Zimmerer. Ich bin nicht glücklich, aber die Wundersprüche
 die ich nicht geht die Schuppen hier oben fast. Wenn ich
 sollte nach dem Hotel ab, Angewandte Kaffee in Hotel. Ich
 heute ich nach gestern Abend meine mich nicht gefallen + ich
 die Frau war ich bezahlt die den Hotel. Ich, Arbeit! Die Arbeit
 ist meine Abgabe was nach der. ich schreie! Ich habe es
 kann die Arbeit nicht kann, die fabelhaft + ich bin nicht
 + ich nicht so, heute hatte ich ja ich viel. Ich habe alles
 die Arbeit + Kunst + Wissenschaft + am Ende gehen + was ich von
 mich nicht ich. Ich + Kunst, was ich nicht mehr kann - der
 Wien ist ein zu all dem eingelebten habe - habe den können
 hat. Ich nicht mehr ich nicht mehr + ich nicht mehr
 SCHLAMP. Ich nicht mehr ich nicht mehr - den
 nicht fühlen werden. Ich nicht mehr nicht mehr nicht mehr
 (Herr Professor ist). Vorher nicht mehr nicht mehr nicht mehr
 können ich sofort. Ich nicht mehr nicht mehr nicht mehr
 nicht mehr nicht mehr nicht mehr nicht mehr nicht mehr
 Berlin Abend: 90 Uhr nicht mehr nicht mehr nicht mehr
 nicht mehr nicht mehr nicht mehr nicht mehr nicht mehr
 nicht mehr nicht mehr nicht mehr nicht mehr nicht mehr

bel. ebenes Haus! Die Hengstmaffer ist heute fast
 gut - ich habe Kolonnen etc. 1 Montag - 1 P. 11
 Heute kam der Liebes Brief vom 7. Juni in. June 12th
 Es freut mich sehr das liegt das, die eine kleine Bekommen zuerst
 ich glaube die B. schickt ja. 4. 150. - per Kone. Aber es macht die mich
 so viel Mühe + Unruhe und ich habe + plus Schmerzen. Heute Nacht
 habe ich sehr gut schlafen von ja 11³⁰ - 7³⁰ (ich war sehr
 schon um 9 p.m. im Bett. im Kissen gab es mehr Knieeinfließen!
 Heute früh war es sehr waldig + es RIESIGT stündlich (so ganz ich
 an die "Stadt" kaufte, Papstschinder + viele neuen in
 2. Woche eine 1. Anger scene + mehr: diese Antiken, fallen noch
 nicht der Hand - + ich sehe ich etwas die Welt ist sehr gut. Hoffentlich
 kann ich mich tags in den Wald gehen - aber für heute ich regnet
 so IV KERV! - Von 12. Uhr im Koff. Haus, die von 1. Tag, Donnerstag 1. Juni
 nach und viel von den gesehen hat. Ding wird mich mit, wenn
 Wagen past die durch die ganze Stadt, es kloste mit die ich wurde
 was fühlen und mich & RIV ZIV (gut für Transfer). Albrecht
 was die in der heiligen Dorgerhalle, in Wien mit C. STRAKA, die
 schrieb, die mich? Ich habe in Wien alles gesehen - und alle Häuser
 die ich besucht schenkt mit - das sind die Kasse, untergrift. etwas
 abwechselnd ich die in den Katacomben wurde dem 6. September, als
 Salzburg (an den ich bin ich nicht im Koff. mit) + die Kaffee,
 die mich ein Platz, ist - was nicht in Wien mich die RIV KERV
 Ich habe mich mit in Wien nicht als unser ganz 1. Ich die mich die
 die Buchhandlungen nicht in d. Stadt - gut nicht mit mich zu
 vergleichen - in Wien nicht die Wien Hauptstadt nach Salzburg -
 man zu sehen, wie ein die Stadt gefällt etc. Ich habe fast den
 Briefling für den 3. Juli gebracht (SW. 18. 10. 18). Ich glaube der,
 bin die ich zu ihm. Das die ich nicht nicht ist - plus ich
 die Brief für die Office ist - plus Kolonnen - ist zu viel für
 die. Die mich in H. in Wien den - der die von Br. L. in
 im 18. 11. 18. für die etwas von Wien in gehört? Ich bin aber
 nicht genug. Br. L. in Wien - der mich nicht in Wien
 wie der Engländer (sagt das ich nicht Füllers!). Wie geht. Wie an
 kommt für mich nicht in (sagt, mich ist best mit nicht, sender,
 esp. Zug. - die Wien, mit man ist best, best, outgeben
 der Wien in Hotel. A die ich nicht - die mich mich sehr nicht.
 Ich die mich die Wien jeden Tag - in bin ich infanter. (sagt, ich
 nicht zu Wien werden. Ich habe mich sehr in die, Br. L.
 die die. In nicht v. die, die mich sehr ich in in Wien, Wien, (sagt,
 man mich von Wien haben mich nicht + Licht K. 487. 18. (18. 18.
 die die ich die Wien 18. 18.

belebter Mensch. Eben bekommen in
L Briefe von H. V. vom 8 + 9 Juni (die letzte ist vom 10. abgeschrieben. also in 5 Tagen viel schnell abgeschrieben.
Lieber Mann! Ich bin von 1-3 auf dem Balkon und 4 Wochen, 2
malen, jeder Augenblick - und hat es auch heute früh um
8-9 Uhr, als die letzten Briefe kamen - früher Abend ging ich in
den Musiksaal, Konzert im Hotel Europe (früher waren es mehrere).
Platzort Monique steht KV 407: schon mehrere mal besucht seit
dem geschickten von G. SALTZBERGER VICZARTSIELEK: HOKIV:
JOSEF MAHR, dann Klavierunterricht 478 (Kunde ich nicht mehr) und
THARICH L'VAH, dann Klavierunterricht KV 481: Klavierlehrer.
Ich L'VAH. Sieht was ganz leicht, wie es, wie Mutter gemacht haben
wird, eine unvollständige war. in Karte nur Teil, soll es zu
in beschreiben müssen getrennt sein. Müde früh gegen 10 Uhr
ist aber auch leiser und schlafte in einem Kiste schlafte ganz
ruhig: von KUVB POULSEN: No 1263 - bin schon fast fertig damit.
Die ich heute in Wien nicht mehr die mit mehreren Tische von Kindern:
wegen Führung der W. über den Tag (als Festspiel) Montag und
soll ich in große Vorlesung über die 12 Jahre 12 mit Bären, als hervorzuheben
ist die Bedeutung der Pöbelkultur in der 15. Jhd. war unbeschreiblich.
Ich bin ganz nicht für W. zur Leben, ich glaube unbedingt,
wird wollen die Sündigkeit versuchen. Ich sah eben im Kunsthandel und
so. A. dieselbe, wenn du wohl hast: von 1962: ich konnte es ja nicht
wissen, und wollte die eine kleine Reaktion. Aber die Hauptstadt:
die Otto Müller hat denselben Namen im Museum nicht nur ein
Namen: also selbst die alten Namen nicht verstanden. Ich
stimmte aber im gezeichneten Buch mit um. In Originalen sprach ich
alle Plänebucher + Kabinett für mich hier ist es sehr ruhig +
angenehm. Ich fühle mich schon ganz schlecht. Ich werde hier nur
ein wenig bleiben. Wenn das Wetter besser wird, fahre ich heute
nach Salzburg: ich will schon mit einem Post gefüllt: + wie ich
heute für dort bleiben soll. - Mit die stinkende Bank konnte
wenn man wissen - aber braucht ich niemand Vorwissen & machen.
Und den von Thomas. Ich glaube Henderson hat in Betracht
erschienen. Ich habe die Karten, das die nicht selbst auch die in
Fahrt! Das von Thomas Markt. das was haben Postkarte für.
Ich bin von Karte nicht so begeistert, weil es nicht wie
Sich muss auf einem Karten liegt: in einem von mir malen
Ansprüche machen - und 5 für den Namen ich könnte gut in der
reicht.

Man wird eben nicht jünger. Wie gut konnte Vater b. zu dem
 79. Jubiläum! Wegen Hanses Verlust hat es mit aller Leid. Die
 Hühner! Sobald ich Hansel komme, muss ich den Rest über
 ANWAIRUN abgeben. Nach dem 18. und B. Pr. nicht stehen!
 Das ist nicht mehr, es heißt, A. freier und ich. Das ist Koppel. Nur
 kann es nicht stehen, sagte Hans L. es ist schon gut, es ist nicht.
 Die eine Seite wird stehen, nur eventuell in der anderen
abgegeben! Das ist nicht die Bräutigam's 3. + die A. wunderbar.
 Aber ich will die Prügeln Senaten in public. 4! Was für ein Tölpel
 geht es von HERVIL? Es ist nicht nur, dass es ist ein Tölpel, sondern
 ist ein Tölpel. Sein Vater will ganz große Prügeln geben, er
 hat es gut mit Herlin, sondern hat es ungut: aber es ist nicht
 das unmöglich! Wegen Offenbar + Hans kam. Ich will in ganz
 abgeben. Die Bräutigam's in Wien sind unmöglich! S. H. A. H. P. 10!
 Die sollst erst die 5. abgeben. in Wien ist: Hans 1900!
 Alle Hotels waren in Wien nicht mehr: das ist ein Tölpel!
 Hoffentlich ist die Bräutigam's nicht. Hans ist fast ganz weg.
 Bei ich habe es was abgeben mit dem Tölpel, in Wien
 ist A. Tante alle hat es mit der A. Ich werde auf Karte in die A. b.
 Ich werde mit dem Gedanken nach der A. b. ja, nach Hans zu
 kommen: aber ich habe in Wien in ganz: es ist nicht, was ich zu
 sein, sondern, Prügeln hat: und ich habe mit der A. b. Prügeln
 in Wien in ganz + Wien es sind mit 3 Wochen viel: 10 Tage in die
 für die + 10 Tage Prügeln hat es nicht lang. unmöglich! Prügeln
 abgeben. Prügeln ist wichtig: die A. b. hat es bestimmt gewollt.
 Hans Prügeln ist es nicht gut + die A. b. hat es bestimmt gewollt.
 ans gegeben. Aber Prügeln ist nicht in die A. b. Prügeln
 in Wien sind nicht besser. Prügeln Prügeln ist es nicht Prügeln
 von WÜRTHEN See. Falls ich es mit Hans Prügeln, ich habe
 ein Prügeln - B. zu dem 22. Prügeln hat es bestimmt in Wien in die
 viele Tage für Salzburg, Wien in die A. b. Prügeln.
 Jedenfalls bin ich später als am 3. Prügeln zu Hans. (S. H. A. H. P. 100).
 Ich habe die Prügeln hat es nicht.

Der einzige Prügeln hat es nicht.

Was es ist in die Prügeln hat es nicht: Prügeln hat es nicht für die
 Prügeln hat es nicht: Prügeln hat es nicht in die A. b. Prügeln hat es nicht
 Prügeln hat es nicht Prügeln hat es nicht! (S. H. A. H. P. 100).

Wiederholtes Zusammengehe.

Freitag, 6.30 p.m.

June 13th

Wurde dann Hoy was es sich nicht - aber ich
ging mit 4 Stücken (Schonke auf dem Balkon dann fante ich mich
mit einem 2 Bröcken, was dann wieder auf dem Balkon + im Hoy von
sich selbst; zeigt es sogar 30° (als es im der Sonne!). Strom 23° fast
ich mit einem kalorien. Hoy in einem der - all hier wieder in die
Schonke - 2 Schonke nach ZELL Hoy see. Merklich ist nach
Hof's. Make Blage; wir fahren auf dem Turmweg auf 50. Temperatur
die kommt die Temperatur ist gut. In Zell fanden wir Kaffee.

Kuchen im grossen Ort. Viel Betrieb! Was umher gehen muss, ich
gut - von der Seite kann man viel Mal, bungehof in der Sonne
liegen sehen. Hier + für die ist besten zum laufen nicht so gut
liegen + liegt ganz oben am Ende eines Tales; ich habe aber
nicht im Walde. zeigt es sich wiederum die "Spalt" Badgaster
ist sehr eng + voll! In der Zell vom See ganz von unten mit
Koll von Tomsen. Ein silberer Biegel: über die ist es war
das Schöne. Morgen früh fühl ich in dem Artabus nach Salz
weg, um mich stark etwas zu erheitern. Folgt man die eine
Brennfall im der Salzkaumergut + in der der Benutzung nach dem
W. H. R. T. R. see. (Was sind alle die "vergl. bei" Felsen? Ich fühlte
nicht, dass sehr schön. - Der aber zeigt alle verschiedenen Arten.

1.) der K. alle bester Katalog ist nicht mehr gedruckt werden.
(Es kommt aus Bellefeld!) Was man man nicht, was - lose - nicht
ähnliches veröffentlichen kann ist.

2.) Beantworten gut, alle Kuppel, konnte Aufnahme von F. ganz Hohe die
(mit Wasser überbrückt) + 5 gold, Gelb (es hat auch ca. 300,
Platte).

3.) Kost. important: Es zeigt eine F. zentner Wohnung von 3-4 Zimmer
ausserhalb von St. Ätten - schon obigen Wert ca 100000 DM
man braucht dann diese Marke nicht zu zahlen.
man über man man man man man, 800 DM pro Person pro
Moyst sehen. Also das wird nicht als möglich. Es sind 2 Häuser
für man nicht in Frage; Es zeigt, dass man keine hat alle Regierung
jenseits der Mittelhand; wieder man man nach der 1. V. alle die, alle die
die auch nach St. Ätten man man man man man. In der
ist man zum Wohnen nicht angenehm, gerade ich nicht
besonders billig; man würde die Grenze nicht - aber Mittelhand.

Ich will nicht so die für die Markt heute auf der Fahrt mit 4 Meile
den können. - Man geht in zum Abendbrot + ich die man man man
wenn ich von Salzburg zum Mittelhand. - Ich kann aber ganz nach der
hier aus nach man man man man man. In der man man man man man.
Ich will nicht so die nicht hier + man man man man man. Man man
P. man man, falls ich schon ganz Tag vor man man man. In der man man man man man.

K. H. R. T. R. see. (Was sind alle die "vergl. bei" Felsen? Ich fühlte nicht, dass sehr schön. - Der aber zeigt alle verschiedenen Arten.)

Bestes Kussel: Heute bekam ich noch eine Party - 5³⁰ p.m. 16. Juni
eine Karte von Mrs. v. Cl. ist kommt in der Post. Ich habe
nun, was ich wegen Abgabe mit dir (also heute) in meine Post bekommen,
und das geht mit wieder am Sonntag für die Post von hier fort. - Ich
habe dich gut überredet - bald aber lassen (Kuschelungen + auch
bisher Wochen gut: das ich alle besetzt. Von Walter und ich heute
dunkel für: also ich lag in 3 Stunden auf dem Boden mit 3 Ocken +
2 Wokas: wunderbar. Was ich ich geben in die (Kell! der ist
leben, wie ich es), malen. Ich bin auch (Kell! der ist
ich weiß, dass ich auf so etwas nicht wollte (ist das!): was
gut, schlafen wurde. Ich ging nach dem Tisch nach dem Tisch
Schule (die Kellen sind alle besetzt) in Bett schlief ich
schick bis 1/4 im Bett + das: von 5 UHR bis: DTV - No. 782 -
Jugendzeit wieder besetzt: die Vertung Kinder in die
Kaya + v. der: das ich die - das ich die in die
sogar ein + keine Kaffee + in Füllstoffe in einem
4³⁰ zu Hause + lag ich 15 Stunden (bis jetzt auf dem Boden
gibt nicht!). Das Kind ist aber auch: ich
uninteressant. Ich bin also sehr ausgeputzt. Ich bin
26. Sonntag und heute: ich wurde mit heute von der
Flughafen fallen: nicht so leicht + ich habe
belegung, was die Kellen + in unangelegte als
Küchenherd heute: 3 Stunden ist das! Von dem
Korn glücken. Ich habe auch schon alle auf
ich soll ein zumeist meine Freunde haben auf
TV ist es viel wie in Europa! Ich habe
26 nicht heute: allerdings können die
belegung ist beliebt (Kelle können sich
Kasse). Falls wir gehen so viel, dann ich
Kasse dich in dem nächsten
uninteressant. Aber das
Kelle 6 p.m. wird ich
von 7 p.m. - heute
ganz Kelle. - die
Kelle ist
ich die nächste
nicht von Mrs.
Samstag
Kelle ist
Kelle
Mrs. B.!

Paradeplatz

Georg Eberhard Hansel.

SUNDAY, 930 P.M.

(Wenn man hing und es ist halt hier + so kurze Zeit... und konnte
 schnell auf dem Balkon liegen, man sieht die 15 Stühle im Park, (die bei
 (auch) die bei jeder SUNDAY (D.V.) zu sehen. Nach dem Hinzunehmen de (SUNDAY))
 5!! Es war 50 Jahre: In 330 Jahren ist es unbekannt... die nach heute für die
 man die Zeit auszunutzen, auf jeden Fall nach SALZBURG geht aber zu
 (siehe) immer von 12 Uhr aus, ging auf die FESTE, dann auf
 die GÄRT RICHTE GASSE, ging in den MOZART Raum. Auf dem Weg, in
 der Kunst, über Van Hagen, zum, aber es gerade nach dem Tadel
 WILDE RICHTE GASSE! auch die Freunde von VÖRSCHEID +
 von Kap Winkler stand oben, ging nach unten... (Frankfurt)
 (Kunst + Kunst, jetzt Selbsterklärung VILSTADT. Nach dem Hinzunehmen
 die wurde. Man muss hier, aber hier ist Juni... ich habe
 das zum 20. mit Verlobung von V.D. aus bestellt: aber ich
 etwas ungeschicklich hier. (bestenfalls zwei KÄSSE für alle
 Personen: ich will aber nicht ungeschicklich (prüfen etc.). Man habe
 die in der 100. mit mir von 1. 1925 mit dem von Selbsterklärung
 in (Kunst) dort, wie die 1000. andern. ich werde am 22. nach
 W.J. Fritzer (Hilft 100), wenn hier, die Platz hat, wie ich aber
 annehme. Ich kann dort keine ungeschicklichen. Ich habe hier
 sagte mir, ich werde oben hier 26. oder es bleiben können.
 Ich habe hier sagen, will ich ungeschicklichen - von hier
 auch zu fragen, ob ich nach mir ins (ZUG) nach mal ungeschicklich
 soll. Falls in Komme ich (Kunst), Samstag, aber Samstag nach
 Hansel: ich nachdenke. Ich fühle mich über schick: das alles will
 ich nicht verstehen. (Kunst) hier (Kunst) über Futter: was
 KÄSSE V.D.S! Ich habe hier die (Kunst) über Futter: was
 Kommt: aber nicht (Kunst)! (Kunst) morgen Abend (Kunst) +
 dich. Ich fühlte mich über schick: das alles will
 von 4 P.M. ankommt, nehme ich den Bus in die Stadt + der
 ein Taxi: bin wohl mit der 7 P.M. zu Hansel. Gegenüber habe
 ich auf dem Flugzeug. Du brauchst also nicht (Kunst) +
 fragen sich und eine Karte für Val. (Kunst) +
 Kunst: das ist der Tag gebendfalls.
 (Kunst) ich (Kunst) +
 allen Best

Ich habe dich so lieb! Ich habe dich so lieb!
 Herz - und gute Nacht! Ich liebe dich!
 (Kunst) +
 (Kunst) +
 (Kunst) +

AR 25641

1/31

PAUL TO & FROM HENRY (HANS) PROSKAUER - SWISS TRIP 1972

ARCHIVES

Swiss
TRIP
PAUL
1972

Schwizer Reise
Hans 1972 September

RCA Global Telegram

ZCZC LTB9999

7950241

SEP 13 PM 5 36

Dest. Ind. _____ CO.

Confirmation Copy of Telephoned Message

LT HENRY PROSKAUER HOTEL ASTORIA LOCARNO/SWITZERLAND

IN LUGANO HOTEL NASA NOT FACING STREET ENJOY TRIP AM VERY WELL

NOTHING NEW HERE MUCH LOVE

PAUL

HENRY PROSKAUER
720 FORT WASHINGTON AVE
NEWYORK NY 10040 . LT/YA

Thank you for your patronage. Call again.

Medizinhistorisches Institut
der Universität Zürich

Direktion: Prof. Dr. med. Erwin Ackerknecht Telefon 34 61 34 Im Turm der Universität 8006 Zürich

An die

Thomas Mann-Gesellschaft

Sekretariat

Rämistrasse 5

ZÜRICH 1

Die Thomas Mann-Gesellschaft in Zürich will das Andenken an Thomas Mann und sein geistiges Erbe pflegen. Sie soll insbesondere das Thomas Mann-Archiv in Zürich fördern und unterstützen.

Die Mitgliederbeiträge betragen:

Natürliche Personen:

Jahresbeitrag Fr. 10.—
(Studenten und Schüler die Hälfte)

Einmalbeitrag Fr. 100.—

Juristische Personen:

Jahresbeitrag Fr. 50.—

Einmalbeitrag Fr. 500.—

_____, den _____

Ich melde mich als Mitglied der Thomas Mann-Gesellschaft in Zürich an und ersuche um Zustellung der Statuten.

Als Mitgliederbeitrag überweise ich Fr. _____

Name, Vorname _____

Genaue Adresse _____

Mals - Neue Oberstadt

Dreamer

Andrea Melik

Via Bustelli 14

(0390) 74477

Dr. Felder (allgemein Post)

Via Bisanz 6

Dr. Georg Krensch
6612 Ascona
Casa Brus
Via Saleggi 14.

DR. ADOLF HAMBURGER

CONSUL

OF THE FEDERAL REPUBLIC OF GERMANY

**TELEPHONE
MARKET 2-8188**

**60 PARK PLACE
NEWARK 2, N. J.**

3405 Kossuth Ave.

Brant NY 10467

900-22 Loop L by Blvd

Brant NY 10175



G. K. M. - 141

DR. HANS H. SCHMID

Rechtsanwalt

Tel. (051) 45 72 51

8038 ZÜRICH
Meisenweg 9

Robert H. Austin

Walldinestrasse 4

CH. 6800 Zug

Schweiz —

(042)- 214492

Tel:)

→ Minus Not Cash.

Antiquariat J. Müller
Limmatquai 52 ZÜRICH 1

PINKUS & Co.
BÜCHERSUCHDIENST

Froschaugasse 7
Telefon 32 26 47
ZÜRICH 1

Briefadresse : Postfach Zürich 25
(Schweiz)

SCHUMANN AG.



Nachfolger von A. Raustein

Schweizerisches Antiquariat

Zürich 1/24 (Schweiz)

Rämistrasse 25 Postfach 233

Prof. Erwin Ackerknecht
Ottikerstrasse 42

Jecklin Disco-Center

Pianohaus + Disco-Center
Rämistrasse 30+42

8024 Zürich

12, AVENUE GUSTAVE DORET
1800 VEVEY - VD SUISSE
(021) 51 64 34

Roman Norbert Ketterer

Campione bei Lugano (Schweiz)

Piazzale Indipendenza

Telephon:

Lugano 87683 (privat)

Lugano 88493 (9.00-12.00 und 14.00-17.00)



No 05842

HOTEL ASTORIA 6600 LOCARNO

כשר למדהרין

Telefon 093-7 27 61/2/3

Zimmer Nr. 42

RECHNUNG für Herrn Pruskauer

| Monat <u>September</u> 19 <u>72</u> | <u>17.</u> | <u>18.</u> | <u>19.</u> | <u>16.</u> | | | | | | T |
|-------------------------------------|-------------|-------------|-------------|-------------|--|--|--|--|--|--------------|
| Pension | | | | | | | | | | |
| Zimmer | <u>32 -</u> | <u>32 -</u> | <u>32 -</u> | <u>32 -</u> | | | | | | <u>128 -</u> |
| Frühstück/Diner/Souper | | | | | | | | | | |
| Zimmerserv./Menüänd. | | | | | | | | | | |
| Kaffee/Tee/Milch usw. | | | | | | | | | | |
| Gebäck | | | | | | | | | | |
| Käse/Lachs/Eier | | | | | | | | | | |
| Früchte, Fruchtsäfte | | | | | | | | | | |
| Wein | | | | | | | | | | |
| Bier | | | | | | | | | | |
| Liqueurs | | | | | | | | | | |
| Mineralwasser | | | | | | | | | | |
| Süßwasser | | | | | | | | | | |
| Kerzen | | | | | | | | | | |
| Wäsche | | | | | | | | | | |
| Bäder | | | | | | | | | | |
| Telephon | <u>1 -</u> | | | | | | | | | |
| Auto/Garage | | | | | | | | | | <u>1 -</u> |
| Tagesrechnung | | | | | | | | | | |
| Übertrag von | | | | | | | | | | |
| Zahlung | | | | | | | | | | |
| Total | | | | | | | | | | <u>129 -</u> |

R. Kaufmann

L F D S

Nº 05771



HOTEL ASTORIA 6600 LOCARNO

כשר למהדרין

Telefon 093-7 27 61/2/3

Zimmer Nr. 42

RECHNUNG für Herrn Pruskauer

| Monat <u>September</u> 19 <u>72</u> | <u>89.</u> | <u>10.</u> | <u>11.</u> | <u>12.</u> | <u>13.</u> | <u>14.</u> | <u>15.</u> | T |
|-------------------------------------|-------------|-------------|-------------|--------------|--------------|--------------|---------------|---------------|
| Pension | | | | | | | | |
| Zimmer | <u>28,-</u> | <u>28,-</u> | <u>28,-</u> | <u>32,-</u> | <u>32,-</u> | <u>32,-</u> | <u>32,-</u> | <u>212,-</u> |
| Frühstück/Diner/Souper | | | | | | | | |
| Zimmerserv./Menüänd. | | | | | | | | |
| Kaffee/Tee/Milch usw. | | | | | | | | |
| Gebäck | | | | | | | | |
| Käse/Lachs/Eier | | | | | | | | |
| Früchte, Fruchtsäfte | | | | | | | | |
| Wein | | | | | | | | |
| Bier | | | | | | | | |
| Liqueurs | | | | | | | | |
| Mineralwasser | <u>3,-</u> | | | | | | | <u>3,-</u> |
| Süßwasser | | | | | | | | |
| Kerzen | | | | | | | | |
| Wäsche | | | | | | | | |
| Bäder | | | | | | | | |
| Telephon | | | | | | | <u>60</u> | <u>60</u> |
| Auto/Garage <u>Boello</u> | | | | | | | <u>50</u> | <u>50</u> |
| Tagesrechnung | <u>31,-</u> | <u>28,-</u> | <u>28,-</u> | <u>32,-</u> | <u>32,-</u> | <u>32,-</u> | <u>33,10</u> | |
| Übertrag von | <u>-</u> | <u>31,-</u> | <u>59,-</u> | <u>87,-</u> | <u>119,-</u> | <u>151,-</u> | <u>183,-</u> | |
| Zahlung | <u>31,-</u> | <u>59,-</u> | <u>87,-</u> | <u>119,-</u> | <u>151,-</u> | <u>183,-</u> | <u>216,10</u> | |
| Total | | | | | | | | <u>216,10</u> |



R. Kaufmann

L F D S



HOTEL REX ZÜRICH

WEINBERGSTRASSE 92 ☎ (01) 26 96 46-48

CH-8006 ZÜRICH
TELEGRAMMADRESSE:

TELEX 53628
"REXHOTEL"

Personenzahl 1
Zimmer Nr. 25
Depot Nr. _____

RECHNUNG FÜR

Herrn Prof. Proskauer

| Monat | 19 72 | | 20. | | 21. | | 22. | | 23. | | 24. | | 25. | | 26. | |
|---|-------|-----|------|-----|--------|------|--------|-----|--------|-----|--------|-----|--------|------|--------|--------|
| | Fr. | Rp. | Fr. | Rp. | Fr. | Rp. | Fr. | Rp. | Fr. | Rp. | Fr. | Rp. | Fr. | Rp. | Fr. | Rp. |
| Zimmer m. Bad u. Frühstück Appart. avec bain et déjeuner Zuschlag zum Frühstück . . . Supplément pour déjeuner | 43,- | - | 43,- | - | 43,- | - | 43,- | - | 43,- | - | 43,- | - | 43,- | - | 43,- | - |
| Wäsche-Blanchissage | | | | | | | | | | | | | | | | |
| Extra | | | | | | 2.65 | | | | | | | | | | 2.70 |
| Téléphone | | | | | | 1.10 | | | | | | | | - 80 | | 3.10 |
| Télégramme | | | | | | | | | | | | | | | | |
| Telex | | | | | | | | | | | | | | | | |
| Tagesbetrag - Total du jour . . . | 43,- | - | 43,- | - | 46.75 | - | 43,- | - | 43,- | - | 43.80 | - | 43.80 | - | 48.80 | - |
| Übertrag-Report | | | 43,- | - | 86,- | - | 132.75 | - | 175.75 | - | 218.75 | - | 262.65 | - | 311.45 | - |
| Hotel-Total | | | 86,- | - | 132.75 | - | 175.75 | - | 218.75 | - | 262.65 | - | 311.45 | - | | |
| Bedienungs-Service % | | | | | | | | | | | | | | | | |
| Total | | | | | | | | | | | | | | | | 311.45 |
| Auslagen-Débours | | | | | | | | | | | | | | | | |

Zürich, den 27. 9. 72

Auslagen - Débours Total

Zahlung - Payement

Betrag erhalten - Pour acquit: HOTEL GARNI REX

Seibler



HOTEL REX ZÜRICH

WEINBERGSTRASSE 92 ☎ (01) 26 96 46-48

CH-8006 ZÜRICH

TELEGRAMMADRESSE:

TELEX 53628

"REXHOTEL"

Personenzahl

1

Zimmer Nr.

25

Depot Nr.

RECHNUNG FÜR HR. PROF. PROSKAWER

| Monat | 27 | | 28 | | 29 | | 30 | | | | | | | |
|---|-----|-----|------|-----|-------|-----|-------|-----|-----|-----|-----|-----|-----|-----|
| SEPT. 1972 | Fr. | Rp. | Fr. | Rp. | Fr. | Rp. | Fr. | Rp. | Fr. | Rp. | Fr. | Rp. | Fr. | Rp. |
| Zimmer m. Bad u. Frühstück Appart. avec bain et déjeuner | 43 | | 43 | | 43 | | | | | | | | | |
| Zuschlag zum Frühstück . . Supplément pour déjeuner | | | | | | | | | | | | | | |
| Wäsche-Blanchissage | | | | | | | | | | | | | | |
| Extra | | | | | | 270 | | | | | | | | |
| Téléphone | | | | 210 | | 2 | | | | | | | | |
| Télégramme | | | | | | | | | | | | | | |
| Telex | | | | | | | | | | | | | | |
| Tagesbetrag - Total du jour . . | 43 | | 4510 | | 4770 | | | | | | | | | |
| Übertrag-Report | | | 43 | | 8810 | | 13580 | | | | | | | |
| Hotel-Total | | | 8810 | | 13580 | | | | | | | | | |
| Bedienungs-Service % | | | | | | | | | | | | | | |
| Total | | | | | | | 13580 | | | | | | | |
| Auslagen-Débours | | | | | | | | | | | | | | |

Zürich, den 30.9.72

Auslagen - Débours Total

Zahlung-Payment

13580

Betrag erhalten-Pour acquit: HOTEL GARNI REX

Signature

Lyn. 3

Sonntag - 11-45 AM

Geliebtes Hansematzel: Ich hörte heute früh von Swissair, dass Euer Flugzeug um 7 AM in Geng angekommen ist: also nur eine $\frac{1}{2}$ Stunde Verspätung. Hoffentlich war der Flug sehr angenehm und nicht anstrengend - und nun bist Du schon in der schönen Schweiz: Ich bin schon sehr auf Deinen ersten Brief gespannt. Grüssr Frau Schultz gerzlichst von mir - und bedanke Dich bei ihr ~~fu~~ in meinem Namen für Ihre grosse Liebenswürdigkeit, Hospitalität und Interesse. - Die Hochzeit war in der Kirche sehr schön, das Essen war sehr gut (Roastbeef, Suppe und Lagna und Hors d' Oeuvre (in umgekehrter Reihe) - aber sonst kitschig. Der Junge (Leo) brachte mich nach Hause - bis zum Apartment: er sagte wie gefährlich es sei: jeder könne doch in den elevator einsteigen! Ich las, bevor ich einschlief (NY Times) und schlief bis 8 Uhr - und seit 9 Uhr arbeite ich an Iphigenie (mit Reclam Buch - dem Neuen, das sehr hilft: ich schreibe alles mit Schreibmaschine heraus: auf weissen Bögen wie ich es in letzter Zeit in anderen Kursen getan habe: ich gehe um 12 Uhr fort: ins Museum of Modern Art und werde vielleicht morgen zu Hause bleiben (an Vietor etc. arbeiten. ich will den Kurs gut vorbereiten: zuerst Iphigenie und dann Tasso. Hier hat niemand angerufen. Dienstag rufe ich Weinschenk und Blumenthal an. Da ich die Besprechung mit Whittaker habe, bin ich sicher erst um 5 Uhr zu Hause: ich rufe von zu Hause früh an. Du fehlst mir schon - aber ich freue mich für Dich dass Du Dich erholen kannst. Geniesse alles: und mach Dir um nichts Sorgen! Ich spielte früh Grieg: Quartett (weil ich die Frauen unten nicht stören wollte: dann CPE Bach. Nun bist Du bald 24 Stunden von hier fort: solltest Du vielleicht VITAMIN C kaufen, bevor Du nach Zürich kommst: denn dort erkältet man sich leicht. Morgen schreibe ich wider: Nun bleibe sehr gesund: ich schliesse alles gut ab etc. Iphigenie wird sehr gut in der Klasse werden! Ich sehe heute Ruggles of Red Gap mit Charles Laughton. Morgen arbeite ich an Iphigenie weiter. Alle anderen Kurse sind ja schon vorbereitet.

Dein Dich furchtbar Liebendes

From: Dr. P. Proskauer
720 Ft. Wash. Ave.
NYC 10040



BUILD YOUR
USA
U.S. SAVINGS
postage 15c

Mr. Henry Proskauer
c/o Mrs. Grete Schultz
12 Avenue Gustave Doret
1800 VEVEY-VD, SWITZERLAND

AEROGRAMME • VIA AIR MAIL • PAR AVION

② Second fold

-No enclosures permitted



So ntag, 3. ^{September} August 1972

Geliebtstes Hansel: Heute war ich im Mus. of Mod. Art & saw Rugglrs of Red Gap mit Charles Laughton: ich kannte den Film - aber er gefiel mir sehr gut. Ich war schon um 5 Uhr zu Hause - las Verga, Leopard & spielte CPE Bach. Du fehlst mir sehr! - aber ich freue mich, dass Di Dich mal richtig erholen ksnnst. Miss Ham lud mich für Donnerstag Abend zu Cade ein: sehr aufmerksam. Niemand rief an - nur die Indianerin, die ich sehr ablaufen liess. Ich schlafe erstaunlich gut - aber es ist natürlich sehr einsam. Heute war es sonnig und kühl. Morgen will ich nur in den Park gehen. Hoffentlich wird dieser Brief nicht durch den Labor Day verzögert. Mir geht es sonst sehr gut: ich ass ~~gäskä~~ heute nur 2 Eier - Bananen - und trank eiscafe im Museum. Ich werde noch fleissig an der Iphigenie arbeiten. In Nachrichten nichts Neues. Ich warte schon auf Deinen 1. Brief. In der Zwischenzeit gebe ich Dir Nachricht: es gibt nicht viel zu berichten. Am Dienstag spreche ich Whittaker re Allen ausführlich. Musik macht mir sehr viel Freude: jedenfalls kann ich mich zu Hause gut beschäftigen: i h bin nur froh, nicht verheiratet zu sein. Schreibe mir, wie Dir alles gefällt - grüsse Frau Schultz herzlichst von mir - und lasse mich wissen, wann Du nach Locarno fährst. Am Dienstag mache ich alle die Telefongespräche. -Bleibe sehr gesund: in der Stadt blieb ich heute nur kurze Ze-
Zeit: der Garten war überfüllt - und keine jungen Leute!

In aller Liebe Dein Buderle, der versucht, nicht einsam zu sein:
komme mir aber nicht vor 4. oder so nach Hause!

In grosser Liebe

Ken

Pauline

Hansel was eine BIEVE in
Bordignon!

Dr. P. Proskauer
720 Ft. Wash. Ave.
NYC 10040



USA
postage 15c

Mr. Henry Proskauer
c/o Mrs. Grete Schultz
12 Avenue Gustave Doret
1800 Vevey-VD - SWITZERLAND

AEROGRAMME • VIA AIR MAIL • PAR AVION

② Second fold

③ Seal top flap last

③

Do not use tape or stickers to seal—No enclosures permitted

① Fold first at notches →

Additional message area

Mr. Henry Proskauer
c/o Mrs. Grete Schultz
12 Avenue Gustave Doret
1800 Vevey-VD - SWITZERLAND

Montag, ~~Aug~~ Sept. 4
7 p m

Geliebtestes Hansematzel:

Heute war ich lange Zeit im Park und habe gelesen und mich sehr gut ausgeruht. Zum Abendbrot ass ich wieder ein Ei - und 2 Bananen. Morgen esse ich in der cafeteria. - Es ist zwar einsam - aber ich freue mich sehr, dass Du wohl besonders schönes Wetter hast: ich las, dass bei der Münchener Olympiade die Sonne schien. - Versuche unbedingt, St. Gallen zu sehen, in Ascona den Generalkonsul zu sprechen - und auf jeden Fall den Rechtsanwalt in Zürich anrufen: ich bezahle gern sein Dinner! Hoffentlich siehst Du viele schöne neue Dinge - und ruhst Dich dabei auch aus - aber neue Eindrücke sind schon Erholung per se. Morgen erledige ich alle Telefongespräche und mein Bericht - plus Post-Bericht type ich am Abend und schicke direkt vom Postamt Mittwoch früh ab. - Morgen zeige ich Whittaker alle Papiere: er wird staunen. Stelle Dir vor: ich kann niemandem gegenüber von Allen erzählen! - Nächsten Sonntag Nachmittag ist ein Film mit Cary Cooper im Museum - aber ich gehe in kein Restaurant: nur rausgeworfenes Geld: und ich will mein Geld zusammenhalten: für Japan Reise und Auswanderung. Nimm Vitamin C tablets in time before Zurich: dort habe ich mich immer erkältet: falls Du Dich dort erkältest, nimm bald eine von Dr. Aberman's tablets: kann nichts schaden. Iss kein Fisch in Locarno! Trinke bottled water oder soda: beste le immer grosse Flaschen: immer 3-4 auf einmal: man spart dabei mit tips! Ich denke, ich werde Mittwoch oder Donnerstag von Dir zum 1. Mal hören; schon sehr neugierig. Grösse Frau Schultz ganz besonders herzlich: es ist wirklich rührend von ihr: nur sie und Wüstenberg haben wirkliches Interesse an uns. -

Nun gibt es wahrlich nichts mehr zu schreiben. Über Iphigenie könnte ich einen graduate course jetzt geben. Foolish von Weber über Werther zu sprechen: eine gegebene Falle für Hoffmann, die sie in P & B verwenden wird denn Weber ist blöd!

In grosser Liebe

Herbert

From: P. Proskauer
720 Ft. Wash. Ave.
NYC 10040

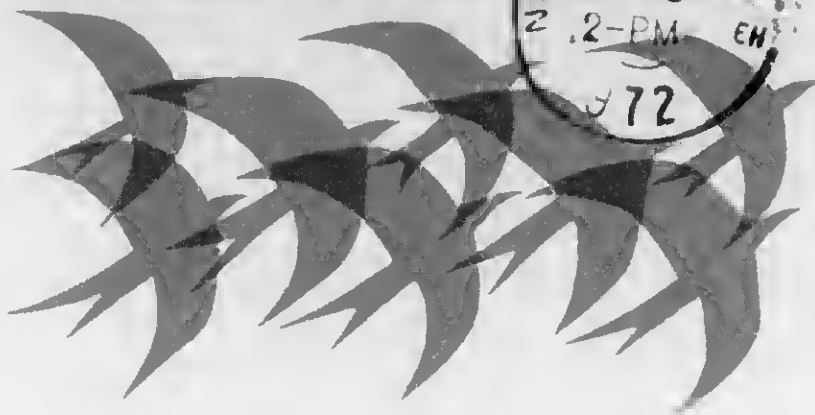

SEP 5
12-PM
72

BUILD YOUR FUTURE
WISELY SAFELY
U.S. SAVINGS BONDS
USA
postage 15c

Mr. Henry G. Proskauer
c/o Mrs. Grete Schultz
12 Avenue Gustave Doret
1800 Vevey-VD
SWITZERLAND

AEROGamme • VIA AIR MAIL • PAR AVION

② Second fold

Additional m

NEW YORK, NY

Dienstag - 6 p.m.

Sept. 5

Geliebtestes Hansel:

Heute früh rief ich Blumenthal an - und er machte persönlich ein appointment für Oktober 5 - 3/49 (nicht eher). Ich bat ihm, noch 2 weitere Reservations zu machen - aber er sagte er würde Zeit haben und es sei nicht jetzt notwendig. Ich erinnerte ihn, dass er viele inlays machen müsse. Aber er blieb dabei - aber er war sehr nett.- Ich rief Weinschenk an: er kommt erst in 2 Wochen zurück (!): ich sprach erst mit secr tary und dann mit Molnar, der natürlich nicht Bescheid weiss. Er sagte, dass Weinschenk vorige Woche ein paar Tage in N Y gewesen sei - aber unerwarteterweise nach Minnesota hätte abreisen müssen. Ich habe ein appointment mit Fabian für Donnerstag 5:30: Molnar glaubt, nur eine Unterschrift sei notwendig. Hoffentlich stimmt es. - So müssen wir mit der anderen Sache zwei Wochen auf Weinschenk warten: an sich allerhand. Vielleicht weiss aber Fabian etwas.- Mit der Post kam nur eine kurze Karte von Miss Donovan. Dann von Musical Heritage: ein Sextett von Reger kommt heraus: es ist in unserem deutschen Katalog angestrichen (meaning???) Es wird vom Wührer Sextett auf DaCa gespielt: aber ich bestelle nichts. Die Rechnung kam noch nicht. Ich besorgte grade Bananen, Brötchen und cream cheese - bin für Donnerstag Abend um 7:30 bei Miss Ham eingeladen. - Ich sprach lange mit Whittaker: er hofft, Allen rausbekommen zu können: aber sie hat so gute Berichte von Hoffmann, dass es nicht leicht sein wird. Er sagte mir positiv, dass die Administration Hoffmann abgesetzt hätte: aber sie hat eben alles gut für Allen vorbereitet. Wenn weber fliegt, fällt enrollment noch mehr - und nächstes Jahr haben wir dann kaum noch Studenten. Aber Whittaker ist sehr gut, sehr nett zu mir: er wird sein Bestes versuchen. Er las sich alles genau durch.- Was sagst Du zu München. Bis jetzt weiss man noch nicht, was mit den hostages geschehen wird. Hier im Hause ist alles friedlich: in der Zeitung gibt es nichts Neues. Ich lese viel - und spiele Musik: immer noch CPE Bach.- Hoffentlich geht es Dir, geliebtes Buderle sehr gut: Du fehlst mir natürlich sehr. Ich werde jetzt bald ins Bett gehen: dort fühle ich mich am wohlsten!

Ich freue mich schon aufs Lehren. Aber wenn Allen bleibt, werde ich versuchen weniger Studenten zu haben - in Zukunft.

Grüsse Frau Schultz sehr herzlich von mir!

Schreibe recht bald. Ich sah vorhin Mrs.Cooper: sie sendet beste Grüsse. Schreibe auch an Donovan : 165 Ft. Wash. Ave., NYC 10032.

In grosser Liebe

From: Dr. P. Proskauer
720 Ft. Wash. Ave.
NYC 10040



postage 15c

Mr. Henry G. Proskauer
~~c/o Frau Grete Schultz~~
~~12 Avenue Gustave Doret~~
~~1800 Vevey,~~
SWITZERLAND

*Poste Restante
Locarno*

AEROGRAMME • VIA AIR MAIL • PAR AVION

② Second fold



③ Seal top flap last

Do not seal or staple the seal--the enclosure

Additional message area

Sept. 6/72 Mittwoch 8 p m.

Geliebtestes Hansematzel: Ich glaube, ich vergass, den Brief an Dich gestern zu unterzeichnen. Ich schicke den heutigen Brief schon nach Locarno, da er früh a, 7. Sept. abgeht und du entweder am 9. oder 11. in Locarno sein wirst. Vielleicht kommt heute Post von Dir! Gestern kam hier mit der Post nur mein Stationery (via Parcel Service und George: sehr schön: die Post brachte gar keine Briefe. Ich esse jetzt Eier und Frankfurter. Heute gehe ich zu Fabian - abends zu Hamkurz. Gestern war Freshman-Orientierung: ziemlich langweilig: nur Whittaker und Anger waren von unserer Abteilung da. -Ich arbeite an Iphigenie fleissig: bekam Staiger aus unserer Bibliothek - auch ein Buch von B. von Wiese, wo ein Artikel über Iphigenie ist. -Kannst Du Stäheli fragen, ob Sie etwas über Tasso billig haben Im Kösel-Verlag habe ich 2 billige aber gute Interpretationen von früher über Novelle und Goethes Gedichte. Haben die auch etwas ~~XXX~~ über Tasso? -Was bedeutet der Stern re Regers ~~XXXX~~ Sextett im Katalog??? Ich könnte es sonst bestellen.... ich mache hier viel Musik: Rheingold ist ganz wunderbar - und ich bin Dir sehr dankbar. -Nun: mit München ist es schlimm ausgefallen: wer hätte gedacht, dass das bei der Olympiade passieren kann: hier sagte ein taxi driver: die Deutschen seien schuld daran: so verrückt! -Bei der listening hour wurde von Karl Stamitz Symphonia Concertante gespielt - mit Stern: es wurde aber gesagt, es sei besser mit Casals als conductor: es gibt das aber nicht mehr im Katalog. Dann Prokofieff: Classical Symphony: mässig. Sehr hübsch eine Angel Platte mit Mozart Overtüren: gespielt wurde: La Finta Semplice. In der Zeitung nur, dass Ely Kahn, der Architekt mit 88 gestorben sei. Im College nichts Neues: eigentlich kann es mir gleich sein, wer dieses Jahr fliegt: Weber oder Allen. Enrollment ist sehr low: und nächstes Jahr müssten wahrscheinlich doch beide gehen. Ich dachte schon daran, vom voting überhaupt zu abstain - und zu sagen, dass Hoffmann ja doch mich als partial ansehen - und verbreiten würde. Ist das College interessiert, sollten Sie ein Committee bilden, alles zu untersuchen: falls nicht: kann es mir auch gleich sein: warum soll ich mich rausstellen: Ich habe keinen der beiden gehired, Allen nie observed - und Weber muss halt die Konsequenzen nehmen. Aber Whittaker wird alles versuchen. - Mrs. Tanenbaum brachte 2 Tomaten: ihr Mann ist sehr krank: Nervenzusammenbruch: sagt sie: und er wird ins NY Hospital gehen: ich werde Dich auf dem Laufenden halten: schreibe eine kurze Karte! Sonst keine Anrufe - nichts Neues: Erhole Dich sehr gut - und wenn Du diesen Brief liest, bist Du schon in SUNNY TICINO!

Bleib sehr gesund - und erhole Dich sehr gut - und sieh viel - und komme nicht vor dem 4. oder so zurück. Sonst lohnt es sich nicht. Vom 20. Sept. - falls ich keine gegenteilige Nachricht von Dir bekomme, schreibe ich an Rex - oder soll ich schon am 19. den 1. Brief nach Zürich absenden?

In grosser Liebe Dein Dich sehr liebendes

Paulinchen

Das Wetter hier ist sehr schön: am Wochenende gehe ich ins Museum of Modern Art.

Mit der Post kam heute früh gar nichts: ich sah noch Jimmy!

From: Dr. Paul Proskauer
720 Ft. Wash. Ave.
NYC 10040

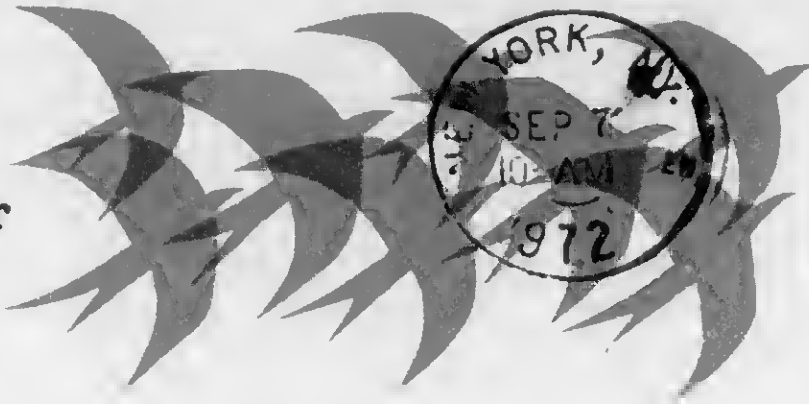

postage 15c

Mr. Henry G. Proskauer
LOCARNO, SWITZERLAND
POSTE RESTANTE

POSTE RESTANTE - POSTLAGERND

AEROGramme • VIA AIR MAIL • PAR AVION

② Second fold

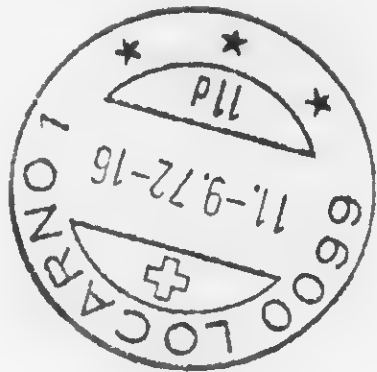

flap fast

③ Seal top flap

Do not use tape or stickers to seal—No enclosures permitted

← ① Fold first at notches →

Additional message area

Donnerstag, Sept. 7 - 7 p.m.

Geliebtestes Hansel: Ich war glücklich, heute bei meiner Rückkehr vom College um 2 p, Deinen lieben Brief vom 3. Sept (also Sonntag) aber am 4. abgestempelt bekommen zu haben. Besonders, dass es Dir so gut gefällt, Du alles so schön hast und schon etwas gesehen hast. Auch dass der Flug gut war, ist fabelhaft. Ich wundere mich, dass es schaukelte. Du schrieist, dass vielleicht Vevey für uns in Frage käme: leider konnte ich grade die nächsten Worte dann nicht lesen. Vielleicht hast Du Preise für apt. bekommen können.- Heute kam viel mit der Post. Ich bezahlte die mastercharge mit Deinem prepared check, komme grade von Fabian, der alles aufnahm: eine Unterschrift genügt, aber er muss mit dem Abschicken des Dokumentes warten, bis Weinschenk zurück ist: Ende nächster Woche oder so. Fabian wusste NICHTS über die Freilassung der \$5000. von der deutschen Bank für uns. Ich muss also auf Weinschenk warten. Fabian glaubt, dass wir später etwas vielleicht durch MORALISCHE Argumente etwas von dem Zahnärzteebund bekommen können.- Es kamen Kataloge von Kaiser: aber nichts Neues. Von Kaiser auch die Nachricht, dass Kunst heute Bd. 19 und Hofmannsthal-Beer-Hofmann noch nicht erschienen seien: sind aber vorgemerkt. - Vom Propyläen-Verlag viele Kataloge: ein Buch, das Dich interessiert: Max Pechstein: Reisebilder Italien/Südsee: Einmalige Auflage, 50 Federzeichnungen auf Stein, : 68 DM. - Im College Nichts Neues: Whittaker wird versuchen, Allen zu firen. Hoffentlich gelingt es. Er ist sehr nett zu mir: stellt mich Allen als Senior-Member vor. Empfiehlt aber Berr for Associate: er kann nie in die Day Session kommen, hat ausserdem tenure at Stony Brook: ich will nicht stubborn sein, so gab ich nach. Allen ist die Hauptsache. Heute Nachmittag arbeitete ich an Staiger Iphigenie, gestern Vietor & B. von Wiese. Ich habe mehr Studenten als Allen & Hoffmann combined! Nun das Schönste: Vatis Nachruf erschien in Israel: Der Beste bis jetzt. Ich lege ihn Dir bei, weil wir gegen K zehn ganze Hefte erhielten Ich schreibe morgen an Goldstein mich zu bedanken: auch erwähnt er in einem anderen Artikel Grossvater Hainauer: er schrieb einen langen Artikel über Gesellschaft der Freunde. Die Zeitschrift ist interessanter als der Aufbau. Ubrigens merke ich grade: der Aufbau kam heute nicht: wegen Jewish New Year tomorrow??? Ich lege Dir auch den herrlichen Nachruf bei. damit Du ihn herumzeigen kannst. Sonntag gehe ich ins Museum. Heute Abend - in einer 1/2 Stunde zu Miss Ham. Ich esse Frankfurters und fühle mich sehr wohl -wenn auch sehr einsam. Aber komme mir ja nicht vor dem 4. oder noch später!- Die Subway, mit der ich von Fabian eben zurückkam, war air-conditioned. Ich schlafe erstaunlich gut. Mein Taxi-Fahrer kann - oder will mich nicht mehr abholen: hat lots of reasons, die wahr sein können: es ist mir aber lieb. Wenn es sehr vereist ist, gehe ich entweder erst um 9 Uhr ins college - oder bestelle meinen taxi-service: was ja nur selten notwendig ware. Lade den Rechtsanw. in Zürich ein- und sprich mit dem Generalkonsul in Locarno: ich freue mich schon soooooooooooooooooooooo-ooooooooo auf Deine Briefe (wenn auch nicht sehr lesbar!) Hoffentlich ging der Nebel weg: in Locarno gibt es keinen Nebel. Warst Du in "unserem" hotel in Vevey? Ich konnte es nicht richtig lesen. Nichts Neues in Times oder Radio. Ich hätte gern den Reger mit Deiner Erlaubnis bestellt.- Ich werde auch an Frau Schultz eine Karte schreiben!- Heute Nachmittag telephonierte Toledo Canada: wahnsinnig nett: er erklärte, dass er mit Dumont und auf ihre Empfehlung mit Paris telephonierte habe. Es handelt sich für uns darum - wie ich es sehe, dass Vatis Name tatsächlich an ALLE amerikanischen Zahnärzte auf diese Weise ginge. So wollten wir kooperieren. Das schulden wir Pappi. Er sagte, dass er das Geld für alle Ausgaben - incl. Buch - schicken werde. Er klang sehr gut. Ich fragte ganz nebenbei ob er Cade - oder Pewman - jemals in Philadelphia gearbeitet hätte: Nein! So gab ich ihm Deine Telefonnummer in Vevey: Ich sagte ihm: a) mehr als 4 Bilder geben wir nicht, 2) ich wusste nicht einmal, wo sie seien: aber er kann es Dir am Telefon sagen: ich meine Du kannst ihm erklären, wo ich die Bilder finden kann (nicht mehr als 4). Es wäre für Vatis Ruhm mehr als alles bisher: Nachrufe etc.: denn jeder würde seinen Namen sehen. -Ich lese jetzt weniger: aber spiele enorm viel Musik - und bereite Iphigenie phantastisch vor. Meine Kurse sollen etwas bieten: man soll sein Bestes tun - auch wenn andere faul sind. - Dass das Essen auf dem plane gut war, ist erstaunlich. -Wir sollten beide im Winter 10 Tage in die Schweizer Berge fahren können: Zeit hätte ich - aber man kann die Wohnung nicht allein lassen. Sicher gibt es gute Gehalterhöhung - wie ich hörte. Sobald der Kontrakt unterzeichnet ist, fahre ich runter und mache die genaue Summe der Pension ausfindig.- Auch Seidlin schrieb über Iphigenie, Ermatinger etc.: ich werde alle lesen. Versuche, das billige Buch über Tasso bei Stäheli zu bekommen: wenn es ihn überhaupt noch gibt: oder etwas anderes: es muss aber billig sein. Denn ich habe ja Trunz.

Iss Rehbraten, mein Goldenes, KEINEN FISCH in LOCARNO, bottled ater oder Wein.

*Adm bleibe ich gesund, habe mich sehr gut
und meine ich! Ken Buch der Lebens Paulin*

Sonnabend 7 AM -9.Sept.1972

Geliebtestes Hansel: Als ich gestern um 2 Uhr aus dem college nach Hause kam, fand ich Deinen sehr lieben Brief vom Dienstag, 5. Sept. vor: also sehr schnell. Es freut mich ENORM, dass Dir alles so gut gefällt und Du Dich wirklich gut erholst und so viel Schönes siest. Dass Frau Schultz Dir so viel zeigt und Dich rumfährt, ist fabelhaft. Gstaad kenne ich nicht.- Das Problem in der Schweiz scheint ja jetzt wohl hauptsächlich die Aufenthaltserlaubniss zu sein: denn die Preise sind ja -jedenfalls in Vevey nicht so furchtbar hoch! Lieber steige ich dort Treppen hinauf, als unseren elevator zu benutzen: einer war jetzt tagelang nicht in Ordnung. WENN Du die Aufenthaltserlaubnis bekommen würdest, könntest Du natürlich in Betracht ziehen, jetzt schon nach Vevey in diese 500 Franken Wohnung zu ziehen: dann bist Du schon etabliert - und Du weisst nicht, ob in 1½ Jahren hier noch die Versicherung uns versichert. Andererseits sind auch Zimmer von 200 Franken AB nicht so teuer: sagen wir 3 Zimmer: 800 Franken: das wären nach jetzigem Stande \$225.-: also für uns erschwinglich.- Aber Du wirst ja alles sehen: Betreffs Aufenthaltserlaubnis würde ich versuchen, auch mit den Leuten in St. Gallen jedenfalls zu telefonieren und vielleicht mal den lawyer in Zürich zu treffen: auch könntest Du ja mit Dunkel sprechen (könnte er Dir eine Art Empfehlungsschreiben geben?) Erwarte nicht viel von Bolliger oder Ketterer!- Mir geht es sehr gut. Gestern Nachmittag blieb ich trotz schönen Wetters zu Hause - arbeitete weiter an Iphigenie - und ging schon um 8 Uhr schlafen. Kaum schlief ich, rief Miss Ham an - und ich war grade am Abend vorher bei ihr! - ob ich runterkommen will (es war ja Jewish New Year: ich e Freundin sei auch da: ich sagte, dass ich im Begriffe sei, zu schlafen: immerhin bin ich für Sonntag Abend zum Abendbrot eingeladen. Von Tannenbaum habe ich nichts mehr gehört.-Mit der Post kam nur der Aufbau, den ich noch nicht richtig gelesen habe, ~~WIK~~ von Briefen nur von Henry Stave, Record Co. in London that your letter is now receiving their attention. Dann ein Brief von Plewman-Vice-President von Spitz, Mills & Bates in Toronto, dass der check bald abgehen wird. Cade rief mich gestern früh im office an: er telephobiert wohl ständig mit Dumont: sie brauchen 4 schwarze und 4 farbige Bilder - und Vatis Namen wird überall gezeigt werden. Nun weiss ich nicht, ob er Dich angerufen hat: ich sagte ihm nicht vor 9 AM- und nicht nach 9 p.m. Sonst kam nichts mit der Post. Gestern Mittags um 2 Uhr ass ich Frankfurters und Abends Knäckebrot mit Tomaten, die Mrs. Tannenbaum vor paar Tagen brachte. Eickers sind noch nicht zurück. -Ich werde heute ins Museum gehen - und den Brief in ein special airmail box reinwerfen: denn beu ins hier oben wird sicher am Jewish New Year kaum gearbeitet. In Nachrichten nichts Neues.-Ich schlief sehr gut: von 8-6 AM. Niemand rief an. Schreibe mir-Goldenes - rechtzeitig, wann Du in Zürich sein wirst. Jedenfalls glaube ich, dass ich 3 Tage für meine Briefe rechne(nach Zürich). Ruhe Dich im Tessin aus: Du kannst das sehr gut in Ascona tun: Mache von Locarno aus Ausflüge - und gehe auf 3-4 Tage nach Monte Verita, wo Du herrlich auf dem Balkon liegen kannst. Do not rush your return! -Im Kösel Verlag gibt es billige Erläuterungen von Goethes Werken (ich habe eins über "Novelle" und eins über Gedichte: vielleicht kannst Du Stäheli bitten, eins über Tasso zu besorgen: sie machen es - falls vorrätig - innerhalb von 3 Tagen). Whittaker ist sehr nett: er will Allen definitiv rauswerfen. Hoffentlich gelingt es. Hoffmann soll angeblich, wie er sagt, grosse Angst vor dem IWW Kurs haben: Sie und Allen haben Angst vor grossen Klassen (und vor Arbeit!). Nächstes Semester lehre ich jedenfalls bestimmt wieder Hesse und den skandinavischen Kurs: und vielleicht einen Novellen Kurs in English: aber er sagt, dass ich weniger Studenten in jeder Klasse haben sollte: er ist sehr rücksichtsvoll und letzten Endes weiss er, dass ohne mich, die deutsche Abteilung in schlechtem shape wäre. Ich glaube, Allens Tage im Lehman sind geschlagen. Denn Weber oder Allen müssen jetzt wegen enrollment gehen: d.h. nächstes Jahr: und Anfang Oktober stimmen wir ab! -Ich bin mit dem college und den neuen Umständen sehr zufrieden und freue mich auf Montag, wo ich meinen Goethe Kurs treffe (am Dienstag erst: Hesse und Mann). Leider ist am Montag um 4 p.m. eine "reception" von Whittaker im office: ich muss eben da bleiben, will aber spätestens um 6 Uhr zu Hause sein. Auch auf italienisch freue ich mich.

Da ich gestern so zeitig schlafen ging, las ich weiter nichts - aber am Nachmittag spielte ich CPE Bach zu Ende (ich habe so viel von ihm) und Debussy. - Ich warte mit Weiterschreiben, bis die Post um 8 Uhr kommt - dann gehe ich in die Stadt, will aber zeitig zu Hause sein.

10 AM: Leider kam kein Brief von Dir. Aber es kam aus Bremen ein Kirchner Katalog-9.50 DM (Du bezahlst es, right?), blank deposit checks from Manufacturers Trust & Rechnung von Hilltop, die ich Montag bezahlen werde. Ich will jetzt den Brief fortbringen: es ist trübe - aber ich fühle mich sehr wohl. Du fehlst mir sehr. Bleibe sehr gesund und erhole Dich sehr gut

De in Dich sehr liebendes

Pauline Chen

Additional message area

Do not use tape or stickers to seal—No enclosures permitted

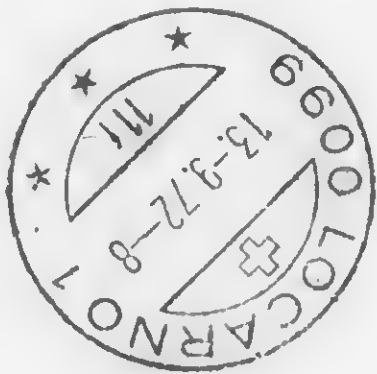

Second fold

AEROGARAME • VIA AIR MAIL • PAR AVION

POSTE RESTANTE

POSTE RESTANTE - POSTLAGERND

Mr. Henry G. Proskauer
LOCARNO, SWITZERLAND

postage 15c

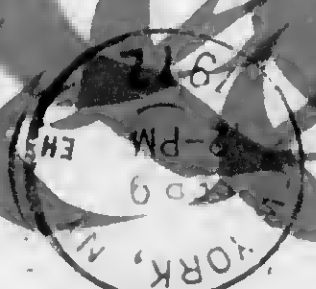
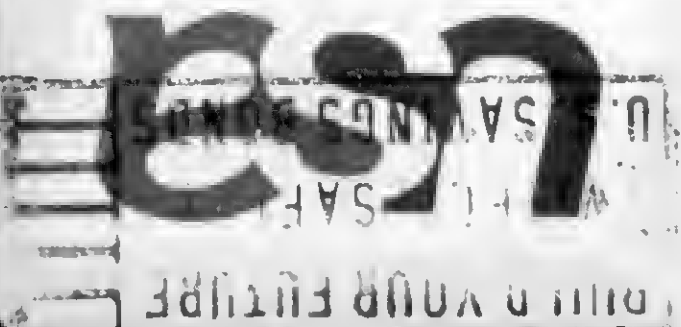

From: Prof. Dr. P. Proskauer
720 Ft. Wash. Ave.
NYC 10040

Seal top flap last

Sonntag. Sept. 10, 6 p.m.

Geliebtes Hansematzel: Ich habe nicht viel zu berichten: Gestern und heute war ich im Museum of Mod. Art: ich ruhte mich aus - und war faul. Morgen beginnen die Klassen - und ich bekomme sicher von Dir Post morgen. Leider ist um 4 Uhr die reception bei Whittaker: aber ich will um 6 Uhr zu Hause sein. Heute Abend gehe ich zu Miss Ham: es ist ja nett von ihr: so brauchte ich mittags weiter nichts zu essen. Ich lese zu Hause den Leopardendenke viel an Dich: und wünschte Pappi wäre noch hier. Ich bin schon so neugierig auf Deine Berichte: ich habe den Eindruck, dass finanziell es sich machen lassen würde, aber es vielleicht keine Aufenthaltserlaubnis in der Schweiz gibt: in dem Falle bleibt nur Österreich: Deutschland ist nicht nur zu teuer, sondern hat auch viele radikale Terror-gruppen-inkl. Arabern, wie die Times schrieb. Also wäre es nichts für uns.-High Fidelity kam auch gestern: Karajans Schumann Symphonien sind sehr gut besprochen. Sonst nichts Besonderes. Ich schlafe sehr gut: heute früh bis 3/4 8. Morgen früh kommt die Wäsche - auch stehe ich von jetzt an zeitig auf. Wenn Du erst am 23. nach Zürich fährst, schicke ich noch am 18. Post nach Locarno vom 19. ab dann nach Zurich, um sicher zu gehen (Hotel Rex). Ich ersah aus der Times, dass das Wetter in Geng schön ist: darüber bin ich sehr froh: Nun morgen bist Du ja spätestens in Locarno und findest dann schon Post von mir vor. - Ich bin auf meine Klassen gut vorbereitet (bekam von ~~Winkler~~ ^{Winkler} die \$2.-, nachdem ich ihn erinnerte!). Allen wird wohl sicher gehen müssen.-Nun bleibe sehr gesund und nimm 1000 Küsse von Deinem

Pauline

Ich rief eben Tante Grete an: Anni hat sie wohl nicht ans Telephon gelassen Sie hat eine Gallenblasenentzündung - und Anni war ausgesprochen unfreundlich zu mir. Tante Grete tut mir wirklich sehr leid.

Monday: 7 p.m.: Das Dinner war ganz gut und sehr reichlich. Sie ist ja sehr nett -Miss McCarthy war auch da.-Ich habe sehr gut geschlafen. Sicher kommt heute Post von Dir -Auf Philips wird Figaros Hochzeit mit Colin Davis herauskommen.-Auf London: Tales of Hoffmann mit Joan Sutherland ist in High Fidelity angezeigt. Glucks Don Juan auf London gut besprochen. Janaceks Lachian Dances & Taras Bulba mit London Philharmonic sehr gut besprochen. Besonders gut Menuhin in Mendelssohn Violin Concerto. Er spielte - wie ich las in Deinem Gstaad! Toscaninis "sensational" Schumann recoding of Symphony No. 2 is available at Toscanini Society. Karajans Rheinische besonders gut besprochen. -Sie schreiben, dass Guarneri jetzt eins der besten Quartetts sei.-2 Schubert Sonaten mit David Oistrakh besonders gut besprochen. -Capriccio mit Böhm: besonders gut: aber sie schreiben, dass man beide versions: Böhm & Sawallisch besitzen soll. -Nun warte ich auf die Wäsche und gehe dann fort. Erhole und amüsiere Dich recht gut. Geniesse das schöne Wetter im Tessin: in Zurich kann es kalt sein!

From: Prof. Dr. Paul F. Proskauer
720 Ft. Wash. Ave.
NYC 10040



USA
postage 15c

Mr. Henry G. Proskauer
LOCARNO, SWITZERLAND

POSTE RESTANTE - POSTLAGERND

U.S. SAVINGS BONDS
AEROGRAFME • VIA AIR MAIL • PAR AVION



② Second fold



③ Seal top



stickers to seal—

Fold first a'

Additional message area

Montag - 7:15 p.m. Sept. 11th, 1972

Ich kam vor 3/4 Stunden nach Hause, fand Deinen sehr lieben Brief vom Mittwoch Abend, Sept. 6th, vor. Dass Du in Evian und in Caux warst und so viel gesehen hast, ist sehr schön. Dass so viele Leute nach der Schweiz auswandern wollen, ist natürlich - wenn auch nicht gut für uns. Nun bist Du schon 3 Tage in Locarno - und ich bin schon sehr neugierig auf Deine ersten Berichte. Was macht Dein Zahn? Stört er Dich? War Grete nicht mehr so nett, nachdem ihre Freundin ankam? Immerhin ist es sehr gut, dass Du den GANZEN See gesehen hast: so hast Du einen guten Einblick. In Locarno regnet es sicher nicht - aber in der Times las ich, dass es gestern, Sonntag, in Geng, geregnet hätte. - Mit der Post kam nur Dein Brief und die Bankabrechnung von der Schweizerischen Kreditanstalt: Deine No. 102572-3: Datum 30.08.72: 11374.10 S FRS. Auch eine lange Beilage, wer Geld auf Banken anlegen darf: betitelt: Information Sheet: end of August 1972.

Du kannst Dir auf Credito Svizzero in Locarno eine Kopie geben lassen - und es Dir erklären lassen. - Alles hängt eben von Aufenthaltserlaubnis ab. Deshalb würde ich schon den Rechtsanwalt in Zürich und die Leute in St. Gallen anrufen (falls sie wirklich Auskunft geben; auch vielleicht Empfehlungsbrief von Dunkel!). Ich ging eben zu Daitch, kaufte Bananen, 6 Brötchen bei Gideon, holte slacks bei dem tailor ab: das pretty girl geht zu Lehman am Morgen und wird mich im office besuchen. - Hier sonst nichts Neues. Im Park an der 184. Strasse soll ein Negermädchen am hellen Tage beraubt und geschlagen worden sein - wie mir die Österreicherin eben nebenan erzählte. Aber im Hause ist alles ruhig. - Die Goethe Klasse: nur 7 Studenten: nett: aber wohl nichts besonderes. Mrs. Erdman fehlt mir. Sie war klug. Die reception war sehr interessant: Pres. Lief war furchtbar nett zu mir: ebenfalls der neue Dean of Faculty. Prof. Whittaker spricht wohl sehr highly von mir. Prof. Hoffmann und Allen wurden von Lief gar nicht beachtet. Aber Weber spielt sich auf: nun er weiss, dass wir wohl für ihn sein werden. Allen ist aber klüger: was für ein Dilemma. Hoffmann sagte, sie hätte mehrere Male im Sommer versucht, mich zu erreichen: nett, aber eingeschnappt - und ihre inferiority complexes show! Ich kann nächstes Semester lehren, was ich will: wohl Hesse, Scandinavian und deutsche Novelle auf Englisch. Besser wohl als die deutschen majors, die ziemlich dumm sind. - In der Zeitung nichts Neues: ausser dass Manche an dem russischen Wheat Deal Geld machten, weil sie VORHER davon hörten, dass unauthorized airstrikes im Pentagon bekannt waren, dass in Cambodia die South Vietnamese rauben und morden: sonst ist aber law and order. - Ich traf durch Zufall vor paar Tagen Teddy - von unserer alten Garage: er holt mich von morgen ab jeden Morgen um 8:15 ab - bis auf die Wäsche Montage.: ist das nicht wunderbar: ich gebe ihm so viel wie den anderen: hoffentlich ist er zufrieden. -- Die italienische Klasse ist wunderbar: sehr hübsche girls, die mich dauernd anstarren: ich lerne viel und der Lehrer ist outstanding.

So habe ich Glück - und Abwechslung. Ich ass heute lunch im college: potroast: Deine Schnitzel fehlen mir: mehr noch aber Du. Wir müssen halt sehen, was wir tun werden. Falls die Schweiz Deines Erachtens nicht möglich ist, sollte man Salzburg in Betracht ziehen: Würdest Du auf 3-4 Tage hinfahren wollen? Du kannst einen Koffer im Rex lassen. Schliesslich ist eine Eisenbahnfahrt 1. Klasse nicht so anstrengend: und Du siehst herrliche Landschaft.

Nun bleibe sehr gesund und schreibe bald wieder. Deine Briefe sind eine grosse Freude. Ich bin sehr gesund. Falls Du aber JETZT Aufenthaltserlaubnis in Schweiz, z.B. Vevey bekommen könntest, solltest Du mit allen Sachen hinfahren: besser eine Trennung auf 3 1/2 Jahre (1/2 Jahr sabbatical) und wir haben alles safe. - Übrigens sind die Verhandlungen mit unserer Union in einem Impasse - wie Times schreibt. In grosser Liebe

Jim Paulina
(Der Brief ist bisschen eingerissen)

From: Prof. Dr. P. Proskauer
720 Ft. Wash. Ave.
NYC 10040



NEW YORK
SEP 12
10-AM
1972

GRAND CENTRAL
STATION

USA
postage 15c

Mr. Henry G. Proskauer
LOCARNO, SWITZERLAND

POSTE RESTANTE - POSTLAGERND

AEROGRAMME • VIA AIR MAIL • PAR AVION

② Second fold

LOCARNO
6600
15-972-8
111
+

last

Do not use tape or stickers to seal—No enclosures permitted

← ① Fold first at notches →

Additional message area

Dienstag, Sept. 12th, 6:15

Geliebtestes Hansel: Mit der Post kam heute gar nichts - nur Life. Ein Brief von Dir war auch nicht zu erwarten, da ja am Wochenende in der Schweiz keine Post befördert wird. So erwarte ich Deinen 1. Brief aus Locarno entweder morgen oder Donnerstag. Mir geht es sehr gut. Ich kaufte eben bei Daitch Swiss Knight, 2 cream cheeses (Philadel), butter, Brot bei Gideon & 2 Frankfurters & etwas roast beef bei Frank. So lebe ich sehr sparsam. Im college konnte ich heute nichts Warmes essen: zu lange Schlange. Meine 2 neuen Klassen: Hesse & Mann ganz voll: anscheinend sehr nette Studenten - aber bis jetzt war natürlich noch keine Diskussion. Ich bin sehr gut präpariert. In Magic Mt. muss ich die ersten 80 Seiten nochmal machen: ich hatte sie nicht richtig auf Schreibmaschine. Italienisch gefällt mir sehr gut: und macht viel Spass. Meine Aussprache verbessert er jedenfalls: wohl zu englisch oder deutsch. Aber heute nachmittag studierte ich 3/4 Stunden, las die Times, spielte Debussy & nochmal Rheingold 1. Seite. Ich bin am liebsten zu Hause - und froh, wenn alles abgeschlossen ist. Ich schlafe sehr gut - Teddy holt mich zeitig ab: sogar kurz nach 7: aber er fährt grossartig - und vor allem im Winter 100% zuverlässig. Er fragt nach Dir. Nun bin ich schon schrecklich neugierig auf Deinen 1. Brief aus Locarno. Überlege es Dir mit Salzburg, falls Schweiz wegen Aufenthaltserlaubnis nicht in Frage kommt und Du nächstes Jahr nicht fahren willst. - Allen benutzte heute "unsere" lounge um dort ihre favorite students zu unterrichten - anstatt in einem Klassenzimmer, wie wir Proletarier. So sagte ich bald Whittaker, dass Studenten das natürlich annehmen, dass sie etwas Besonderes sei. er wird es ihr noch heute verbieten (hoffentlich). Immerhin: ich proteste wenn notwendig. Er ist sehr nett zu mir, was auch kein Wunder ist, denn ohne mich gäbe es kaum eine dtsche. Abteilung. Nichts Neues in der Zeitung. Niemand telephonierte. Heute Abend Listening hour. - Ich schicke den Brief - wie immer morgen früh ab. Erhole Dich sehr gut - und amüsiere Dich. Do not rush away vom Tessin: Das Wetter in Zürich kann kalt sein - und im Tessin kannst Du viel Schönes sehen und die Sonne geniessen. Ich bin neugierig, ob Du Ketterer gesprochen hast.

Bleibe sehr gesund. Ich komme 15:15 zum Flughafen, Dich abzuholen. Ich habe ja nicht viel fürs college zu tun. Nur noch die paar Seiten im Magic Mt. und etwas italienisch jeden Tag: a pushover.

Dein Dich schrecklich liebendes

Paulchen

From: Prof. Dr. P. Proskauer
720 Ft. Wash. Ave.
NYC 10040



NEW YORK, NY
SEP 14
10 AM
1972

BUILD YOUR FUTURE
USE IT SAFELY
U.S. SAVINGS BONDS
USA
postage 15c

Mr. Henry G. Proskauer
LOCARNO, SWITZERLAND

POSTE RESTANTE - POSTLAGERND

AEROGRAMME • VIA AIR MAIL • PAR AVION

② Second fold

LOCARNO
19-9-72-9
6500

Do not use tape or stickers

①

Additional message area

Geliebtestes Hansel: Heute kamen 2 Briefe von ~~Dir~~ Sept. 13th, 1, 72
Dir an: einer Freitag, Sept. 8. geschrieben - Mittwoch - 6:15 p.m.
und auch 8. abgestempelt: also ging er 5 Tage! Erstaunlich. Dass Frau
Sch. sich so unerhört benahm, ist empörend: Deine ersten Ferien seit
12 Jahren: Du hättest bald ausziehen sollen. Ich merkte schon an dem vor-
vorigen Brief, dass sie nicht mehr nett ist. Nun wirst Du bestimmt in
Locarno eine herrliche Zeit haben. Ich schickte Dir heute ein night-
telegram, damit Du noch VOR dem Wochenende das Hotel erfährst, wo ich 2X
in Lugano wohnte: Es ist ganz gut: Man hört aber auch Nachbarn. Vor allem
nicht nach der Strasse hinaus: too noisy: Die 2 Besitzer sind nicht
nett - aber das spielt keine Rolle. Ich sah ein Hotel schräg nach vorn-
nach der Schiffsanlage zu: mit Gartenrestaurant glaube ich: sieh Dir das
doch an: 2 Minuten - Richtung zum Anlegeplatz der Schiffe in LUGANO -
also entgegengesetzte Richtung von Hotel Eden. Ich weiss aber nicht den
Namen. - Dein Brief vom Sonnabend Abend, Sept. 9, abgestempelt Sept. 10,
kam auch heute an. Also der Brief von Vevey sehr verzögert. Ich freue mich
enorm, dass Du so nette und interessante Leute kennengelernt hast. Lasse
Dich BLOSS nicht von Sch. oder Freunden aus Zug verrückt machen. Ich glau-
be weiter, dass die Schweiz sich nur ihre Leute aussuchen will und den
Beweis haben will, dass man nicht zur Last fällt oder arbeitet. Sprich mit
dem lawyer - und mit den Leuten in St. Gallen. Die Sch. will Dich bloss
nicht in der Schweiz: so ein Luder. (Das sagte ich Dir übrigens einmal
vor langer Zeit - Du glaubtest es aber nicht). Vielleicht solltest Du
Hans Landesmann in Wien um Rat anrufen: Nummer 5795555: zu Hause: make it
person to person. Er weiss better Bescheid als die Sch. - Wie konntest
Du Dich von ihr kritisieren lassen. So ein AAAS! Ruhe Dich jetzt richtig
aus, denn sicher hast Du Dich geärgert: sie denkt eben, sie kann sich
alles erlauben. - Mit Vatis Nachruf konnte ich es nicht ganz entziffern:
Lag die Zeitung zufällig aus? Nun hast den Nachruf 2X. Er ist sehr gut &
schön. - Wer weiss, ob nicht in der Sch.-Familie irgendwie Verrücktheit
ERBLICH ist??? Nun werde ich ja auch bald hören, wie Ketterer ist. Unser
wahrer Freund ist eben W. Daher ist meine Reise nicht unwichtig. - Rufe
aber doch Landesmann an: das ist ein sehr guter Gedanke: sage ihm nicht,
dass wir nicht in Wien leben wollen: nur sage ihm, dass Du die Schweiz
vorziehst, weil Du dort studiert hast. Bedanke Dich auch bei ihm für all
seine Aufmerksamkeit. Aber der lawyer in Zürich wird alles wissen.
Mache schöne Ausflüge! - Mit der Post kam absolut nichts! - Italie-nisch
macht mir viel Freude - auch meine Klassen sind bis jetzt sehr gut.
Hoffmann will wieder für promotion applyen: ich sagte Whittaker, dass ich
es natürlich nicht unterstützen werde. Er sagt, dass er Allen firen
will: bleibt abzuwarten, ob er es tut oder kann. Immerhin ist er sehr
nett: und die Atmosphäre ist eine ganz andere. Heute Abend kommt die
Ham zum Tee: nur Arbeit: aber EINMAL musste ich ja. Aber nicht wieder.
Eile nicht nach Hause zurück: genieße die Ferien: das ist die H uptsache.
Heute ass ich roastbeef. (von Frank). Teddy ist ganz pünktlich und das
klappt sehr gut am Morgen. Im Park war ich jetzt nicht: ich bin lieber
zu Hause: heute regnete es auch etwas. Ticker sah ich heute: sie sind
seit Sonntag hier, sagte er. Von Tannenbaum habe ich gar nichts gehört.
Ich bleibe so viel in der Wohnung, wie ich kann. Ich lese und höre Musik.
McGovern scheint wohl wenig Chancen zu haben. Nun ja. - Ich komme
immer bald nach der Schule nach Hause: heute hatte ich office hour - und
war - nachdem ich mit Whittaker noch 1 St. gesprochen habe, um 1 Uhr zu
Hause. Am Wochenende werde ich wohl ins Museum gehen. - Du nennst mich
"Kerlchen": wie Vati: sehr schön. Ich habe Dich schrecklich lieb - und
ich habe eine furchtbare Wut auf die Sch. Wie anders waren die Landes-
manns. - und wird W. sein. - Natürlich ist das mit Vatis Aufsatz kein
Zufall: ich glaube gar nicht an Zufälle. - Pennsylvania Dutch sind fabel-
hafte Leute: in Millerville bei Lancaster sollte ich ja lehren. Wie
enttäuscht waren sie 1967, wie ich absagte! Nun bleibe sehr gesund -
forget Sch. - and enjoy il Ticino. Ich werde bald sehr gut ital. können.
Die Hauptsache: Besonders freute ich mich über Deine Bilder: sehr

gut. Das war eine enorme Freude. Lass Dir wieder Bilder machen.
 Dein Abendbrot klingt SEHR gut: zwar konnte ich nicht alles
 lesen. In Zürich kannst Du gut Reh essen-vergiss es nicht.
 Wenn Du einen check u. willst, geh zu dem Abzt in Locarno: er ist gründ-
 licher als Dr. Lamb. Dein Hotel ist wirklich nicht teuer: es hatte doch im
 Aufbau annonciert, nicht wahr. -Nun hast Du ja schon viele Briefe
 POSTE RESTANTE bekommen: ich schrieb jeden Tag. Vielleicht war mein 1. Brief
 nach Locarno schon an Deinem Ankunftstag da. Am letzten Dienstag schrieb
 ich wohl noch nach Vevey: hoffentlich schickt es die Sch.nach. Von Mittwoch
 ab, glaube ich, schickte ich nach Locarno. Geniesse die Sonne und Ruhe. Hast
 Du paar pocketbooks zum Lesen gekauft? Liest Du Die NZZ?
 Sei sehr geliebt und geküsst von Deinem

H. H. was beide einzigen Bücher

wären Kati's Verloben!

*(Vedins Kolden +)
 Mullis Tschipula)*

Additional message area

← Field
 This is to contain enclosure with it



② Second fold

AEROGGRAMME • VIA AIR MAIL • PAR AVION.

POSTE RESTANTE - POSTLAGERND

Mr. Henry G. Proskauer
 LOCARNO, SWITZERLAND

postage 15c

GRAND CENTRAL
 STATION
 USA

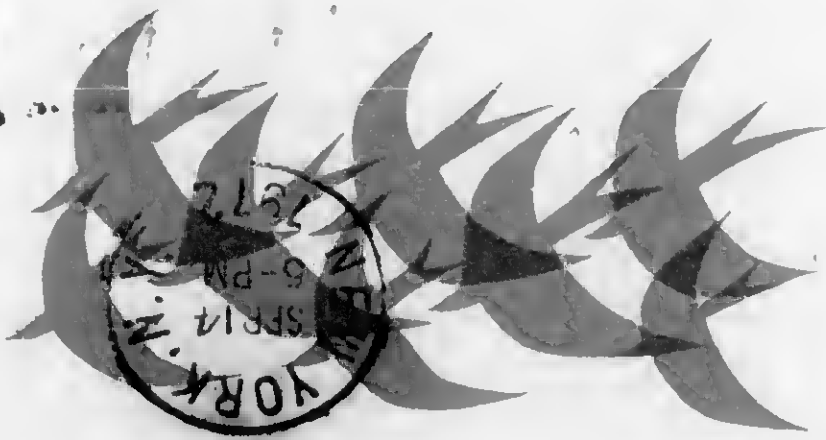

From: Prof. Dr. P. Proskauer
 720 Ft. Wash. Ave.
 NYC 10070

Sept. 14 - Donnerstag-2:30

Geliebtestes Hansematzel (Vatis Kerlchen): Heute war ich schon um 12:15 zu Hause, leider war aber kein Brief von Dir in der Post. Dagegen kam der check von \$18.-aus Toronto. Ich rief Hacker eben an: er hat die Kataloge: ich soll sie erst nächste Woche abholen - und dann für Dich aufheben.-Die Goethe Klasse heute: 2 Stunden: nur mit 6 Studenten ist sehr nett: aber ganz ungebildete Leute. Italienisch ist herrlich. Wenn wir nach dem Tessin (hoffentlich gehen werden), werde ich FLIESSEND ital. sprechen. In der Times stand heute da, dass nach dem neuen Soc. Sec. Gesetz man 1976 (also in 4 Jahren) im Alter von 65 dann \$298.-pro Monat erhält - und im Augenblick ist eine Erhöhung von 3% pro Jahr für Lebenskostenerhöhung vorgesehen: leider nichts über 62 Jare retirement amount. Aber das hat noch Zeit.- Anni sollte mich Tante Grete wegen Dienstag anrufen, tat es aber nicht: She had hung up on me practically: Nuts. So rufe ich halt nicht an. Im Aufbau stand heute, dass ein Buch: "Wege eines Zeichners und Graphikers" über Emil Orlik im Verlag T. Bläschke, Darmstadt eben herausgekommen ist. Wusstest Du das? Autor: Friedrich Wilhelm Pauli. Die ser Dr. Pauli lebt in Lichtenberg (Odenwald), falls Du ihn etwa contacten willst.- Ich freue mich so dass Du wohl schönen Anschluss in Locarno hast. Pennsylvania Dutch sind fabelhafte Menschen. Bist Du mit Grete Sch. entgültig verkracht??? So ein Luder. Bei W. kann mir das nicht passieren. - Es wäre schön, wenn wir 10 Tage vielleicht im Januar ins Gebirge in die Schweiz fahren könnten: Flug ganz billig, -In unsere Wohnung kann wohl (hoffentlich) nicht eingebrochen werden. Heute ass ich noch schnell im college hot turkey.- Hoffmann sehe ich überhaupt nicht. Office Hours hat sie gar nicht erst. I carry the whole load. Na - in 4 Jahren - so Gott - und Du willst - plus die Schweiz oder Salzburg -Deutschl. kommt NICHT in Frage! Gestern war es sehr feucht, aber ich schlafe gut: kann aber nur mystery novels lesen: Du fehlst mir eben zu sehr. Ich bereite meine Klassen viel zu gut vor. Höre nicht auf die Leute aus Zug: Schultz gab Dir sicher immer falsche Information: geahnt habe ich das immer. Wenn es sich nur um Aufenthalts-erlaubnis handelt, wird es W. handeln. Man sollte vielleicht daran denken, unsere Sachen in die Schweiz zu bringen. Und wenn Du dort schon lebst, wird man nie herausgeworfen: Denn DU hast dort studiert! Das haben all die Anderen nicht - aber Dr. Hupczyk in St.Gallen hat auch in Zürich studiert. Bei der Vorbereitung für Magic Mt. bemerke ich grade noch 2 references to 3 & 4: Joachim benutzte die Redewendung "Wie hier oben" "schon zum dritten- oder viertenmal". Das Zimmer hat die Nummer : 34!

4:15 : Eben sprach ich mit Tante Grete: Sie klang gut - hat aber wohl eine schwere Gallensache: und wie gut ihr Arzt ist, weiss ich nicht - und sie ist ganz abhängig von ihm Wie gut wäre sie in Dtschld. jetzt aufgehoben. Wenigstens habe ich es ihr geraten gehabt-damals. Weinschenk versuchte ich heute 3 Mal zu erreichen. Er wird mich morgen anrufen, versprach die Sekkretärin. Ich bekam eine Kopie eines Briefes an das Amtsgericht in Frankfurt: er erbittet darin den Erbschein - wohl zur Freigabe des Geldes. Das wollte ich ihn eben fragen. Er kam erst gestern zurück. - Nun bleibe sehr gesund, mein Geliebtes: Geniesse die warme Sonne im Tessin - und bleibe so lange wie möglich: Du musst Dich von allem - wohl auch von Frau Sch! ausruhen!

Dein Dich enorm Liebendes

Pauli

Dein Hotel ist, wie ich las ganz kosher: da bin ich ja beruhigt!

Schreibe eine Karte an Tante Grete: Grete Laband, 630 Ft. Wash Ave. Ich spiele alle die fr. Impressionisten. Nixon fuhr in allen polls: sogar bei Leuten unter 30 mit 60-30%!

Eventuell musst Du auf die Hauptpost gehen und eine Form ausfüllen (es kostet vielleicht 1 Franken), dass die Post ins Hotel Rex nachgeschickt werden soll - falls ich nichts gegenteiliges höre schreibe ich ins Hotel Rex von hier vom 18. ab. Dann findest Du Post in Zürich vor.

Ich habe eben gehört (von Whittaker), dass Hoffmann 4 majors in ihrer Klasse hat (ich habe 6)., Sie hatte 9 Studenten in World Classics (4 sind rausgegangen, als sie hörten, dass sie den Kurs lehren wird):so hat sie 5. Sie soll ein physical wreck sein. Allen lehrt auch höchstens alles in allem 25. Im Mann Kurs sind ca. 28 bei mir, 33 im Hesse Kurs (all das kommt auch teilweise daher, dass die Studenten schon im April registrierten-und jetzt andere Pläne im college haben - oder arbeiten gehen. Die administration sagte Whittaker (in Form von Lief), dass er darauf wartet, dass Whittaker "will clean the house": So werden Leute gehen müssen, da wir so wenig Studenten haben. Wir arbeiten jetzt ohne Kontrakt: die Verhandlungen sind abgebrochen-Vielleicht wird ein arbitrationboard eingesetzt werden. Da wir mit der Union assoziiert sind, sind wohl zu viele Dinge verlangt worden. Whittaker ist ausgezeichnet. Warten wir aber trotzdem ab. Immerhin werde ich wieder die Kurse bekommen, die ich will und immer fruh zeitig zu Hause sein. So kann ich mich jeden Nachmittag ausruhen: denn zu arbeiten habe ich nicht viel - ich lese jetzt intensiv den Leoparden und andere pocket books (italienische), aber NUR zu Hause. Wenn ich nur 3 oder 4 Tage lehrte, müsste ich manchmal 3 Stunden hintereinandersprechen und das ist sehr anstrengend.

← ses
losures permitted



② Second fold

AEROGRAMME • VIA AIR MAIL • PAR AVION

POSTE RESTANTE - POSTLAGERND

Mr. Henry G. Proskauer
LOCARNO, SWITZERLAND

postage 15c



From: Prof. Dr. P. Proskauer
720 Ft. Wash. Ave.
NYC 10040

Sept. 16, Saturday. 9:30:

Geliebtes Hansematzel: Heute kam Dein sehr lieber Brief. Aber zuerst berichte ich über all die Post die kam. Es kam eine Rechnung von Chase for \$10.70 für Dein Safe, das ich mit meinem check heute bezahle. -Von InterNationales Ein Katalog über Rohlf's, : Entwicklungen, Julio Levin, noch ein Rohlf's Catalog, ein sehr schöner blauer Reiter Katalog, & Max Beckmann aus dem graphischen Werk, bei Geunter Franke, München: alles von Internationales. Dann ein pin für Dich von McGovern! -Vom Record Club in America, den ich nicht verstehe. Den Reger können wir später mit 2-3 anderen Platten zusammenspenden. Ich habe Angst, dass sonst Konfuson entsteht. -Stethoscope sandte mehrere Nummern: ein sehr kurzer und nicht besonderer Lebenslauf von Vati ist darin. :25 Zeilen, nichts über Orden oder Bücher: Du bist als Dr. bezeichnet! Von N.Y. Life Insurance Co. kam eine Rechnung für Dich: \$78.66. Ich bezahle es heute nicht mit meinem check: Health Insurance Premium! -Vom Bauhaus Archiv kam Rechnung für Bauhaus in America mit Catalog: DM: 7.15: ich lasse, wie besprochen, unbekannt. Wittenborn schickte Kataloge. Wein. (lawyer) war gestern wieder nicht zu erreichen: disgusting: erst Dienstag. Ich weiss nicht, ob er sich nicht sprechen lässt: ich habe schon mindestens 10X telephoniert. -Heute war das Wetter sehr schön - und ich werde ins museum gehen: bzw. Das Wetter war auch gestern schön: aber ich blieb nachmittag zu Hause. Von Ketterer in München ein Katalog über Genkinger. Keine Rechnung. -Von Gramophon das neue Heft August & Index fürs letzte Jahr. Ich muss es noch studieren. Ein sehr schöner Katalog: Brücke vom Brücke Museum in Berlin. (Keine Rechnung). Noch 2 Ketterer Kataloge aus München: nichts Besonderes. -Katalog der Kunstsammlung der Stadt Thun: vom 17. Juni - 13. August von Klee Handzeichnungen. : Keine Rechnung. -Zahnärztliche Mitteilungen: nichts über Vati. -Ich erhielt gestern auch ich aus dem college kam Deinen sehr lieben Brief vom Dienstag Abend, Sept. 12th, abgestempelt Sept. 13th. -Komme nicht am 26. oder 28. Sept. nach Hause: ich habe dept. meeting am 26. und Senate am 28. Ausserdem würde ich Aufenthalt in Tessin und Zürich lange geniessen - und unbedingt St. Gallen, Gallen und Salzburg in Betracht ziehen, da Du ja vielleicht nicht nächstes Jahr nach Europa fahren willst. Am 29. wäre fein: ich komme auf dem Flughafen: aber bleibe doch bis zum 4. oder so: genieße das Leben! Dass Du in Brissago warst hat mich sehr interessiert. All die Kerinnen in der Schweiz haben so kurze Röcke: wunderbar! Dass sich das girl in M. Verita erinnerte (an mich) freut mich. Dass ein Otto Müller dort ist, sag ich nicht! Osterreich ist sicher sehr gut, wenn W. uns nicht Schweiz verschaffen kann - aber NICHT Wien! Ich würde dann in 2 Jahren nach Osterreich fahren. Ich freue mich SEHR, dass Du Leute kennengelernt hast especially a German girl I HATE SCH! Ich WERDE gegen Allen stimmen: verlasse Dich darauf. Das ist definite: and I told Whittaker! Dass Brissago viele Erinnerungen wach ruft, weiss ich nur zu gut! Auch Dein Brief vom Montag kam gestern an: ganz eigenartig: Ich kann aber die Abstempelung nicht sehen: Ich hätte das Telegramm nicht geschickt, wenn ich nicht gedacht hätte, dass Du Lugano in Betracht ziehst: Ich riet Dir immer davon ab - abgesehen von Gandria und all den schönen Erinnerungen. Auch ich sass auf Terrassen - und am Friedhof - ganz am Wasser. Ascona im Regen ist natürlich nicht das Richtige: aber hin und wieder regnet es auf Ferien. Dass Ketterer fort ist, schadet nichts, denn Du hättest ja doch nichts mit ihm vereinbart. Wir sollten uns auf Schweiz oder Osterreich entscheiden: Deine Reise plus W. sollte den Ausschlag geben. -500 Franken ist billig: aber ich weiss, dass alles ein wenig abgelegen etc. ist: und was soll man dort tun? Aber Lausanne bietet uns auch nicht mehr - das Klima ist schlechter dort. Sch. hat uns bestimmt immer falsche Nachrichten re Schweiz vermittelt. -Gehe nur mit der receptionist aus - oder ist sie nicht koscher??? Desto besser? Bitch für Sch. ist wahrscheinlich schwaches Wort: Wärest Du nur nicht hingefahren. -Mir geht es sehr gut. Aber erhole Dich und stürze nicht nach N.Y. zurück. Consider travelling to Salzburg: it is heaven there! Im Gramophone (ich sah es eben schnell durch) wohl nichts Besonderes. Nun bleibe sehr gesund. Ich bringe den Brief mid-town und gehe ins M. of Modern Art. Erhole Dich sehr gut - und komme erst ca. 4. zurück, damit Du alles in Ruhe sehen kannst.

Dein Dich schrecklich liebendes

Niemand ruft an, was gut an - auch Schlein nicht! -Morgen-Sonntag-
 werde ich nicht einen Brief an Dich früh abschicken, da er vielleicht
 sowieso erst spät delivered wird - und ich wohl auch heute im Museum nicht
 viel erleben werde. Heute Abend gehe ich zeitig schlafen. Am Montag ist
 Versöhnungstag: kein college. Heute kam ja viel Post: er bringt die packages
 immer am Sonnabend - nächste Woche ist Jimmy auf Ferien - aber das macht nichts.
 Er wird seinen Kollegen sagen, mir die packages Saturday zu bringen.-
 Nun bleibe sehr gesund - genieße alles und erhole Dich sehr gut. Fahre
 nach Stresa. In Zürich rufe Dunkel und den lawyer & Ackerknecht an.ieh Zug &
 vielleicht St. Gallen: fahre nur nach Salzburg, falls Du dort ca. 4 Tage
 bleiben wolltest: dann wäre es auch gar nicht anstrengend. -Nun warte ich
 schon auf die nächste Post, die wohl Montag kommen Wird. In grosser Liebe

Dein Pauline

Additional message area



Second fold (2)

AEROGARAME • VIA AIR MAIL • PAR AVION

Stresa
Stresa
~~POSTE RESTANTE - POSTLAGERND~~
~~LOCARNO, SWITZERLAND~~
 Mr. Henry G. Proskauer
Stresa
Stresa

postage 15c

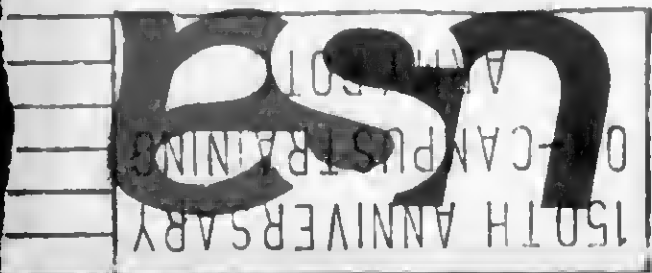

From: Prof. Dr. P. Proskauer
 720 Fort Wash. Ave.
 NYC 10040



Monday, Sept. 18th - 7:15 AM

Geliebtstes Hansel: Heute ist Versöhnungstag - aber WIR brauchen uns ja nicht zu versöhnen. Gestern war ich im Museum of Mod. Art: es war sehr sonnig und warm - und heute soll es wieder sehr warm und humid werden (ca. 90 Grad Wärme). Gestern Abend war ich bei Miss Ham: Kaffee & Liebesknochen: sehr nett. Sie sagte, dass vor ein paar Tagen am Abend jemand versucht hätte, im Gange unten auf dem ground floor durchs Fenster einzubrechen. Der Mann auf dem Dache war ein peeping tom: es war der porter von nebenan (jedenfalls ist er vor ca. 4 Wochen festgenommen worden - aber ich weiss nicht, ob es "unser" Mann war. Aber die Wache soll jetzt ganz regelmässig unten sein. Sehr gut! - In der Zeitung von Sonntag war ein reaktionärer Artikel von Walter Lacqueur: er ist jetzt auch Adviser im Pentagon. Im Gramophone: eine sehr gute Besprechung von Capriccio. Soll ich es Dir als Anknüpfungsgeschenk kaufen? Lass es mich bitte UMGEHEND wissen! Wusstest Du, dass es eine Aufnahme gab, mit Schwarzkopf, Ludwig, Gedda, Fischer Dieskau, Hotter "assembled by Walter Legge in '58" (oder haben wir das? Es gibt diese Aufnahme im World Record Club für 3.45 Pound. Dies für Deine Information, falls Du diese Aufnahme nicht hast. Erkundige Dich in Zürich über diesen WORLD RECORD Club! Jochum - according to Gramophone - liebt besonders die St. Matthew Passi n. Besonders gut besprochen Haydn Symphonies Nos. 95, 97, 98 mit Jochum. D.H. 97 & 98 auch mit Szell. Von Beethoven Quartetts op. 133 & 135 besonders gut mit YALE Quartet besprochen. Sonst nichts Interessantes im Heft. Ich warte dann auf die Post: vielleicht fahre ich wieder ins Museum - oder bleibe zu Hause mit air conditioning. Nixon führt überall - und McGovern hat wohl gar keine Chancen. Vielleicht schicke ich heute den Brief schon ans Rex - ich werde die Post abwarten. - Heute ist kein college. Ich studiere Italian - und es macht mir sehr viel Freude. Die Klassen, die ich lehre, sind gut: im Major course (Goethe): nur 6 Studenten! Hoffmann sehe ich nie. Auch spreche ich sie nie telephonisch. Das ist herrlich. Hoffentlich kann man Allen herauswerfen. Aber jetzt habe ich mit all diesen Leuten nichts zu tun: trotzdem werde ich alles versuchen, Allen herauszubekommen: unethisches Verhalten: plagiarism, betrog damit ihre Kollegen, verteidigte plagiarism, bedrohte mich mit "slander", collected own evaluation sheets - mit Unterstützung von Hoffmann. Wir werden ja sehen. Ich denke, dass ich nächstes Jahr auf Basis meines Lehrens - vielleicht befördert werden kann: Whittaker thinks I would be promoted. Es bleibt abzuwarten, ob er nur ein "talker" ist: Seine WIRKLICHE Stellungnahme Allen gegenüber wird es zeigen. - Ich glaube nicht, dass die franz. Schweiz mehr zu bieten hat als die italienische. Das Klima ist wesentlich besser im Tessin: Die Gegend um Vevey ist wahrscheinlich im grossen und ganzen teurer als Tesson. Die Sprache würde nicht so wichtig sein. Kulturell bietet weder die ital. noch die franz. Schweiz uns etwas. In Osterreich könnte ich sicher lernen: aber das Klima im Winter in Salzburg wäre so wie St. Gallen, Zug etc. Aber wahrscheinlich billiger. Aber die Schweiz ist zum Leben am besten. Miss Ham war vorgestern auf der 181. Strasse in der Bank: ein Neger schlug vor allen Kunden einen manager blutig, weil er nicht seinen check cashed. Er war so stark, dass 5 Leute ihn nicht halten konnten. Auch war ein holdup - sagte sie - in einem spanischen Store auf der 181. Strasse. Zustände! Nun lasse ich Platz frei für die Post (viel wird heute nicht kommen).

9 AM: Leider kam kein Brief von Dir, Geliebtes. Hoffentlich geht es Dir recht gut - und geniesst Du alles. Ich schicke den Brief noch nach Locarno - denn dann hast Du ihn wohl am 21. oder 22. Falls Du eher nach Zürich fährst, weiss ich ja nicht ob Du im Rex wohnen kannst. So ist es besser, ich schreibe jetzt noch nach Locarno. Morgen werde ich nicht - wie üblich früh um 7:30 den nächsten Brief direkt zum postoffice bringen - sondern erst abwarten, was Du berichtest. Wann Du nach Zürich fährst etc. Ich schicke dann den Brief am Nachmittag ab (den nächsten). Nun bleibe sehr gesund - und lasse mich auch wissen, wann Du beabsichtigst nach Hause zu kommen. GENIESSE Deine Ferien!

In grosser Liebe

Paul Schen

From: Prof. Dr. P. Proskauer
720 Fort Wash. Ave.
NYC 10040



BUILD YOUR FUTURE
WISELY, SAFELY
USA
U.S. SAVINGS BONDS
postage 15c

Mr. Henry G. PROSKAUER
LOCARNO, SWITZERLAND

Hotel Bell

~~POSTE RESTANTE - POSTLAGERND~~

*Weinbergstr 92
8000 Zürich*

AEROGRAMME • VIA AIR MAIL • PAR AVION

② Second fold

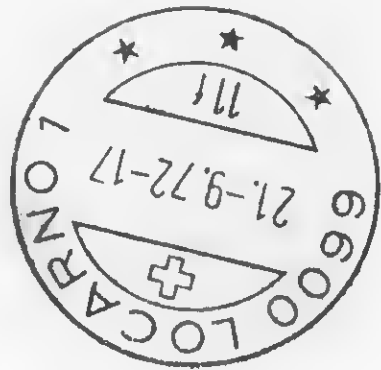

...ape G. S. ... to s...

① Fold f

Additional message area

Tuesday, Sept. 19th, 1972:12 Noon:

Geliebtestes Hansel: Heute erhielt ich DREI Briefe von Dir: vom Donnerstag, 14. Sept. abgestempelt selben Tag), 2 Briefe vom Freitag, d. 15: einer 15. abgestempelt & einer 16. Ich freue mich sehr, dass Du Dich so gut in Locarno erholst hast und Du Anschluss hattest - und alles Wichtige gesehen hast (bis auf STRSSA & PALLANZ (??). Nun bist Du morgen in Zürich: ich hatte so ein Gefühl, dass ich den gestrigen Brief ~~KXXX~~ schon nach Zürich hätte schicken sollen). Ich sprach eben mit Weinschenk. Alles in Ordnung: der Amtsrichter in Deutschland muss nur noch eine Bescheinigung an die Ban schicken, dann wird das Geld freigelegt - und Fabian hat all die Formen betreffs Rückzahlung ab geschickt: auch das wird 100% klappen.- Hier nichts Neues mit der Post. Komme nicht am 26 oder 28, da ich nachmittags Sitzungen habe. Wenn es wirklich auf dem Flugplatz zum Verfehlen ist, ist es besser ich warte hier auf Dich. Wieso mein Donnerstag und Freitag Brief nicht rechtzeitig ankamen, verstehe ich nicht: ich schrieb an beiden TAGEN: Nur diesen Sonntag (glaube ich, schrieb ich nicht, weil ich ja nichts zu berichten hatte): Gestern Nachmittag war ich bei sehr feuchtem Wetter im Kino. Ich hoffe, dass das German girl noch nett war. Man muss aggressive sein. Ich riet nicht der agency, Paris anzurufen: Dumont tat dies! Sie riefen mich nicht an, nachdem sie Dich anriefen. Aber der check für \$18.- liegt hier. Ich schicke keine Kopie von Artikel von Goldstein an irgendjemanden, da wir nur 5 original copies haben: Später kannst Du xeroxes für Tante Käthe und Wölfel machen. Bei Goldstein bedanke ich mich. An Henderson zu schreiben, mag so aussehen, als ob wir ihm Vorschriften machen wollten. - Dass Du so gut im Hotel aufgehoben bist, ist fabelhaft. Hoffentlich gefällt Dir REX. Lasse Dir die Briefe aus Locarno unbedingt nachkommen, denn ich/ weiss ja nicht mehr, was darin war. Dass wir JETZT keine Pläne machen können, verstehe ich, ES SEI DENN, Du würdest JETZT schon in Schweiz zum Versuchen gehen. Es wäre vielleicht richtig: Denn was machst Du, wenn in 1½ Jahren die insurance nicht mehr versichert. Vorgestern wurde an der 180. Strasse & Audabon Ave. ein junger Mann totgeschossen. Ich werde nach Japan fahren, weil ich die Beziehung aufrechterhalten will: Sicher wäre Osterreich sehr gut - vielleicht besser: denn ich könnte dort lehren. Solltest Du nicht nach Salzburg vielleicht auf 3-4 Tage fahren?? Ja, wir haben das Mendelssohn Violinkonzert mit Menuhin (und mit Oistrakh & Heifetz. Ich will keine zusätzlichen Platten bei Musical Heritage bestellen, da sonst Konfusion kommen könnte: ich habe noch 2-3 andere, die wir mit Reger bestellen können. Ich schickte das Telegramm nur, weil Du mich nach dem Namen des Hotels in Lugano anfragtest: ich riet immer von Lugano ab. -Es ist sehr gut, dass Du die Reise gemacht hast. Wärest Du bloss nicht bei der Sch. gewesen. Und wenn Du nicht bei ihr "eingeladen" gewesen wärest, wärest Du im letzten Augenblick nicht gefahren... Und es gibt so pretty girls in der fr. Schweiz. Lass es Dir nicht bange sein: genieße die Welt und girls. -Was Du über Pechstein berichtest, ist hochinteressant. Gestern Abend war ich bei Miss Ham: wunderbares Abendbrot: sie ist rührend und hat sich sehr mit Deiner Karte gefreut. Dumont hat Paris empfohlen, weil dort Bilder entwickelt wurden (so verstand ich es). -Da wir ja auch in Osterreich nicht mieten, kann meine reise nach Ost. auch 2 Jahre warten: die Hauptsache ist: ich habe die BEZIEHUNG und den RAT von W. -Fahre nach Zug und St. Gallen, spreche Dunkel, bekomme einen Brief, wenn möglich: Rechtsanwalt nur für allgemeines Unterhalten und Du wirst sehen, wie die Sch. gelogen hat. So ein Luder. Dass Rex für DICH immer frei haben wird, dachte ich mir: falls der selbe junge, schlanke, magere Mann der concierge ist, gib ihm ein gutes Trinkgeld: denn man weiss nie, wann man wieder bald in die Schweiz fahren will: es gibt jetzt 1-wöchige Fahrten! -Natürlich musst Du in der Schweiz Steuern zahlen-aber nicht in beiden Ländern: nur die Differenz. Erkundige Dich bei einem Vice President in einer Bank in Zürich: dort wissen die mehr. Nummer unseres Kontos: 120.873 L 1 J. Schweizerische Bankgesellschaft: 24500 SWFR.: dann sind sie netter! die andere acct, no. schrieb ich Dir. Warum willst Du schon am 2. Okt. anfangen zu arbeiten: Kommt zurecht. DO CONSIDER SALZBURG -oder mehr Fahrten auf Zürichsee. Iss in Talwil: it is an experience (although an expensive one): aber bis jetzt hast Du noch nicht so viel bezahlt. In Vevey wärest Du besser on your own gewesen. Mir geht es sehr gut, ich schlafe sehr gut und die Schule gefällt mir sehr gut: aber ich habe "high standards" und ich will nicht, dass ich die ganze load fürs dept. carry. Auch will ich sehen, ob Allen wirklich fliegen wird. Schon verschiedene

schlechte Studenten sind aus meinen translation classen herausgegangen: Weniger Arbeit für mich. Hoffmann soll der Mary Sullivan gesagt haben, dass sie mich benützt hat, um Studenten zu bekommen. Das stimmt ja auch. Ich will nur gute & interessante Studenten - oder ich lehre language courses. Ich muss ja jedes Semester 3 Kurse bekommen. -Nun werde ich aufs Postamt gehen (hier oben, damit der Brief schneller wegkommt). -Record Specialties in London schrieb: they only apologize that the Philips record was faulty: nothing else. -Nun bleibe sehr gesund - und donot rush home; Geniesse die herrliche Schweiz. Fahre auf dem ganzen See etc.- Bleibe sehr gesund und erhole Dich weiter sehr gut:
Dein Dich furchtbar liebendes

Pauline Chan

Additional message area

Second fold (2)

AEROGRAMME • VIA AIR MAIL • PAR AVION

Mr. Henry G. Proskauer
Hotel REX
92 Weinbergstrasse 92
8006 ZURICH, SWITZERLAND

postage 15c

USA

From: Prof. Dr. P. Proskauer
720 Ft. Wash. Ave.
NYC 10040



NEW YORK, NY
SEP 19
1972

BUILD YOUR FUTURE
WISELY. SAFELY.
U.S. SAVINGS BONDS

Seal top

Wednesday, Sept. 20th: 3 p.m.

Geliebtes Hansematzel: Heute kam leider kein Brief von Dir: aber heute bist Du in Zürich angekommen. Mit der Post kam nur Abrechnung von Manufacturers Trust und eine Karte von dem Herrn, den ich in Gastein kennengelernt habe (Deutscher). Er ist in Griechenland und wird mir ausführlicher schreiben.- Im college ist alles sehr gut: Die Klassen gehen sehr smoothly: es stellt sich heraus, dass eigentlich (leider) bis jetzt nur ca. 3 Studenten herausgegangen sind.- Hoffmann sah ich heute auf 2 Minuten: als sie mich sah, verliess sie das office fluchtartig. Sie hat keine office hours gepostet. All das werde ich schon schriftlich niederlegen. Hittaker rief mich gestern an: er will Allen definitiv los werden: Ich hoffe, dass er es meint. Er will mit mir morgen Abend dinner ~~haben~~ haben und hat mich in die Met zu Romeo und Julia eingeladen. Er bringt mich nach Hause-auch ist hier-wie ich gehört habe - jeden Tag eine Wache hier abend. Ich will so gut wie möglich mit ihm stehen. Er will sich sehr gut mit mir stellen: aber ich machte ihm klar, dass ich bereit bin, alles zu tun, um Allen rauszubekommen: now or never. So weiss er jedenfalls meine Stellung. Ich hoffe sehr, dass Dir Zürich gefällt: ich lass es wäre nur 55 Grad und cloudy: kaufe Dir einen warmen englischen sweater wenn notwendig. Du hast vollkommen recht: wir können jetzt noch nicht planen: es sei denn, du gehst im voraus. Ich rief zum Spass Montag Abend Schultz an: sie wusste gar nicht, was sie sagen sollte: ich amüsierte mich köstlich. Schliesslich sagte sie mir, dass Du ein eingefleischter Junggeselle seiest, worauf ich ihr sagte, Du h"ttest eben ein bildhubsches junges Mädchen ziemlich intim in Locarno kennengelernt. Score: 1! Dann sagte sie, leider hätte sie den Eindruck, dass Du wenig Leute kennst und nicht mit vielen zusammenkäme: ich sagte belustigt: quality and not quantity counts. Du hättest grade einen hochinteressanten Professor aus London kennengelernt und verständigst Dich sehr gut mich ziemlich wichtigen und interessanten Persönlichkeiten. ~~X~~ Score: 2! Ich dankte ihr für ihre Gastfreundlichkeit und sagte ihr, Du hättest mir geschrieben, wie viel Schönes Du gesehen hättest (am Genfer See). Sie war vollkommen verdattert. Sie sagte nur: sie sei eben so überlastet mit Arbeit: hier in L.I. und in Vevey: so sei sie manchmal ungeduldig. Ich sagte nur: na ja, so was gibt es eben auch. Ich war schrecklich freundlich - und sie wusste gar nicht, was sie sagen sollte. Sie denkt wohl, Du hättest mir gar nichts geschrieben. Nun kann sie sich ordentlich argern. -Ein Mr. Harris, Museum Specialist, Div. of Medical Sciences schrieb, dass Dr. Davis ihn gebeten hätte, sich mit Dir in Verbindung zu senden. He is "responsible for the division's reference collection & files and therefore very interested in the Proskauer collection". Er ist hier am 1. und 2. in N.Y. Ich schrieb ihm, dass Du in Europe seiest, dass er TENTATIVELY hier abends am 1. Oktober (Sonntag) herkommen könne-ich ihn aber telefonisch Mitte nächster Woche Bescheid gäbe, ob Du zurückbist. Komme deswegen NICHT eher nach Hause: Die erwarten sich sowieso mehr: auch weiss ich nicht, ob wir die Sammlung nicht für Köln aufheben sollen, um doch später etwas herauszuschlagen. Frage Ackerknecht um Rat (wenn Du willst). Schicke mir - wenn Du Ankunftsdatum weisst, am Dienstag ein Nachtletter mit Ankunftsdatum: So kann ich ihn Mittwoch anrufen. Wenn es Dienstag noch nicht weisst, telegraphiere nightletter, WENN Du es weisst. UNTER KEINEN UMSTANDEN VERKÜRZL. Ferien. He wants "to see collection & discuss its use & disposition at the Smithsonian". Bene! Fahre vielleicht nach Salzburg, wenn Du willst: jedenfalls sprich Dunkel, Leute aus St. Gallen, mindestens telefonisch und vielleicht lawyer. Vielleicht auch Landesmann. Nun geniesse mein herrliches Zürich, grüsse alle in Rex. Ich hoff, Dich erst am 4 oder 5. hier zu sehen (in Deinem Interesse und Erholung): such a bitch, die Sch. - aber ich habe sie doch geärgert!

Dein einziges

Paul Zanker

Prof. Dr. P. Proskauer
720 Ft. Wash. Ave.
NYC 10040

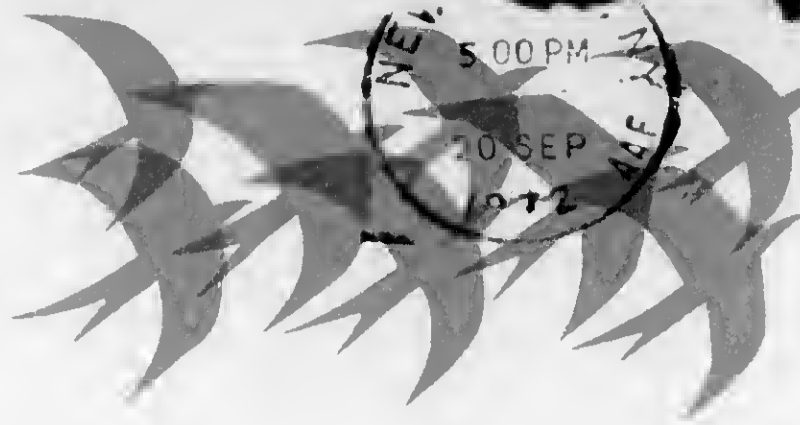

Mr. Henry G. Proskauer
Hotel Rex
92 Weinbergstrasse
8006 ZURICH, SWITZERLAND

AEROGramme • VIA AIR MAIL • PAR AVION

② Second fold

To: _____
From: _____
Subject: _____

Additional message area

Sept. 21st, Thursday: 3 p.:

Geliebteste Hansematzel: Ich erhielt heute 2 Briefe von Dir: vom Sonntag und Montag. Ich habe Dir jeden Tag vorige Woche - bis auf Sonntag geschrieben. Hoffentlich sind die Briefe vom 12. & 13. noch angekommen. Nun bist Du schon im schönen Zürich. Hier ist es direkt kalt und regnerisch. Hoffentlich hast Du besseres Wetter. Von DuMont kam nur eine Rechnung für den Beckmann: DM26.40 und PaulKlee und das Bauhaus: D, 40.80. Es wird aber nicht gesagt, wann die Bücher abgegangen sind. Gern schenke ich sie Dir als Ankunfts Geschenk. Dass Toronto Dich nicht antelefoniert hat - aber Vevey - verstehe ich nicht. Ich versuchte jetzt einen collect call zu machen, aber weder Pewman noch Cade waren "in". Aber wenn sie etwas gewollt hätten, hätten sie Dich erreicht. Ich nehme an, dass Dumont ihnen alles verschafft hat: denn Mr. Cade konnte mich hier zu jeder Zeit und auch im college mit message erreichen. -Dass Du noch Sonne am Sonntag hattest, ist herrlich. Ja, Brissago ist sehr hübsch - wenn man direkt am Wasser sitzt. Ich werde sowohl Freitag wie Sonnabend nachmittags zu Hause bleiben - aber Swiss Air weiss ja - via computer - wann Du ankommst. Nun wegen des Mannes vom Smithonian: Es ist notwendig, dass Du mich wissen lässt, ob er am 1. Oktober hier abends kommen kann, auch wenn Du erst am 30. ankämest: oder wollen wir vielleicht Smithonian nicht? Ich kann diese Entscheidung nicht allein treffen. Schicke mir bitte - wenn möglich am Dienstag einen nightletter, damit er hier am Mittwoch ankommt. Simply state: Smithonian representative should come October 1st (or: should not come). Wenn Du Ankunftsdatum weisst, schreibe: arrive 30th, or fourth: I will know the month! Da ich am Donnerstag Senat habe und gehen muss, hätte ein nightletter, der erst am Donnerstag hier ankommt keinen Sinn, da ich ihn dann vielleicht am Freitag nicht mehr in Washington erreiche. Höre ich von Dir am Mittwoch, kann ich ihn Mittwoch nachmittag in Washington anrufen. Aber das macht dir ja nicht so viel Arbeit: es dauert nur paar Minuten auf dem post office - und ist in Vatis Interesse - one way or another. Donovan schickte ohne Zeilen Auszug aus Stethoscope: ich rief sie grade an, sie hat sich sehr mit Deiner Karte gefreut - wollte wieder klöhnen (gestern ist am Nachmittag am hellerlichten Tage ein Professor (jüdisch - aus Deutschland in der Nähe der Columbia zu Tode gestochen worden). Es geht natürlich nicht sehr gut hier zu! - Ich komme nicht auf den Flugplatz, sondern warte hier auf Dich. - Dass Du so gut aufgehoben bist, freut mich sehr. Von Lightolier habe ich nichts gehört: ich denke, ich warte jetzt bis Du zurückkommst. - Hacker wollte wohl die Kataloge nicht zu früh weggeben - wie ich Dir schon schrieb: ich rief am 13. oder 14. an: ich hole sie - wenn er es erlaubt morgen, Sonnabend oder Montag ab: ich rief eben an, er war grade nicht im office. Aber ich erledige es: er wollte sie mir vorige Woche noch nicht geben. Dafür konnte ich nicht. Diese Woche war ich nur am Ver-Söhnungstagen - von Wochentagen - in der Stadt. Ich gehe immer sehr zeitig schlafen und gehe nur ungern heute Abend mit Whittaker in die Oper - aber ich will ihn nicht vor den Kopf stossen: auch haben wir hier die Wache und die Ham kommt ja jede Nacht um 12 Uhr nach Hause. Er bringt mich nach Hause. - Toronto hatte mir ursprünglich gesagt, sie brauchen alles SPATESTENS MITTE SEPTEMBER: daher die Anrufe! Maskenball von Verdi is poor: ich sah es in N.Y. - Ich verstehe vollkommen, dass wir jetzt keine Pläne machen können: ist man aber in einer kleinen Stadt in Österreich kulturell auch aufgeworfen? Salzburg wäre vielleicht etwas. Ja, ein Aut in Europa lohnt sich sehr! Dass ital. Schweiz nicht in Frage kommt, ist schade. Von Winterreise meinte ich nur, dass es hübsch wäre, von NY fortzukommen: aber ich fahre auch lieber im Sommer fort. - Frau Sch. war sehr nett zu mir - und ich sehr nett und dankbar zu ihr. Immerhin beantwortete ich ihre Kritik die sich auf Dich bezog. LOYALTY! Heute sprach ich Hoffmann kurz: sie war ganz nett: Schüler, die deutsch studieren, haben wir fast gar nicht! Ich sprach Schlein: sie hat keinen job, aber Modern Austrian Lit. wird einen Artikel von ihr drucken: so nehme ich an, dass Daviau von Bauke vielleicht aufgehetzt ist - und es sinnlos wäre, es nochmal zu versuchen. - Eben sprach ich mit Hacker: ich hole die Kataloge Sonnabend ab. - Vorgestern sass ich mittags im ital. Restaurant: 178. St. billig & gut Hoffmann gab mir heute früh eine Anzeige: Peter de Mendelssohn: Von deutscher Repräsentanz: Th. Mann, H. Mann & G. Hauptmann: \$6.50! - Versuch ein billiges Buch, bitte, über Götz zu bekommen. Sonntag will ich in einen schwedischen Bergman Film

basiert auf einen Roman von Vilhelm Moberg. Könntst Du Stäheli fragen, welcher Verlag ihn auf deutsch übersetzt hat. Gibt es Taschenbücher von ihm Es würde mich sehr interessieren, da ich nächstes Semester wieder skand. Lit. lehre. College gefällt mir sehr gut - incl. ital. Die Atmosphäre ist sehr relaxed-vorläufig! 3:15: An interesting development: I tried to call Cade or Pewman collect again: and I was just told by operator of the ad co. that Cade is NO LONGER WITH THEM. I asked that Pewman should call me back. Let us see. I guess it was fishy. Luckily we did not give them anything of father's material. -Just talked to Pewman: Cade is no longer with co. but works with Pewman on project. Dumont & Olms are sending all required pictures to Toronto: and Toronto will give FULL credit to Vati. Furthermore: they may want to do more of the same in the future: ~~XXX~~ Vielleicht können wir uns "commercially" "einschalten" (wie Tamara!). They spent already 150000 Dollars on it! - Mir geht es sehr gut und ich freue mich sehr auf Dich. Nun bleibe sehr gesund.
Dein Dich sehr liebendes

Paulinchen

Address message area

② Second fold

AEROGRAMME • VIA AIR MAIL • PAR AVION

Mr. Henry G. Proskauer
Hotel Rex
Weinbergstrasse 92
8006 ZÜRICH, SWITZERLAND

USA
postage 15c



Prof. Dr. P. Proskauer
720 Ft. Wash. Ave.
NYC 10040

Friday: 3.p.m.Sept. 22

Geliebtestes Hansematzel: Leider kam heute kein Brief von Dir: dagegen kam eine Notiz, dass ein Paket auf dem Postamt sei (obwohl Jimmy, der auf Ferien ist, mir versprochen hatte, seinen Kollegen zu sagen, dass Pakete und Journals nur am Sonnabend gebracht werden sollen). Es kam von Düsseldorf: Stern Verlag-Antiquariat: Stefan Zweig: U. bekannte Briefe an eine Freundin: sehr hübsch und wohl auch sehr interessant: 8.50 DM. Mit der Post kam nur noch Architectural Record und Stereo Review. Über Stereo Review berichte ich im nächsten Brief. Hoffentlich gefällt Dir Zürich sehr gut - und hast gutes Wetter. Ich hoffe auch, dass Dein Zahn ganz in Ordnung ist. Komme NICHT des Smithsonian Mannes EHER nach Hause: dennl. können wir für ein anderes Datum ein appt. machen und 2. weiss ich nicht, ob Du die Sammlung überhaupt Smithsonian geben willst. Die Toronto Agency gibt für die erste Verteilung der Bilder in Kosten hundertfünfzigtausend Dollars aus! Immer hin ist Oewman o.k. und er hat wohl alles von DUMONT bekommen - Hier war es die letzten 2 Tage richtig kalt aber heute ist Sonne und warm - und ich kam gleich nach den Klassen nach Hause. Gestern Abend hatte ich dinner mit Whittaker und war bei Gounod's Romeo und Julia in der Met: ganz schön - aber sehr like Verdi - und bisschen Achmalz: sehr gute Bühnenbilder und guter Platz. Carmen hat keine besondere Besprechung hier gehabt. - Betreffs Allen: Whittaker sagt, dass er sie loswerden will. Hoffentlich hält er sein Wort. Jedenfalls stimme ich gegen sie und werde meine Gründe schriftlich niederlegen: aber das wird erst Mitte Oktober sein. Die Stadt N.Y. wirft in unserer Abteilung Geld unnötig heraus. Hier im Haus nichts Neues. Gestern Abend war ein Tenant Assoc. meeting - aber ich war ja in der Oper. Die Wache sass da, als ich nach Hause kam. Das klappt also. Über Tannenbaums hörte ich von Frau Katz, dass es ihm gut ginge: Ich glaube, Frau T. übertreibt etwas. Donovan wollte gestern zu gern Politik reden - aber ich sprach nur über ihre Reise und über sie und Medical Center. Sie ist ganz verrückt mit Politik. Zwar hat McGovern den polls nach überhaupt keine Chance - aber Agnew wurde - wie die Times schrieb - von Konservativen und grossen Farmern ganz kalt empfangen. Die Einbruchssache, der Weizenverkauf an Russland und die Lavelle Affäre - sind alles dunkle Sachen: und man kann nie wissen, ob das Volk nicht doch im letzten Augenblick noch sich besinnt. Hoffentlich gefällt Dir Rex sehr gut. Am Freitag, Sonnabend und Sonntag bleibe ich nächste Woche ganz zu Hause: aber ich werde ja von Swissair hören, wann Du kommst. Ich lese viel und schlafe sehr gut. Ich freue mich schon sooooo enorm auf Dich. - Ich lese eben die Besprechungen in Stereo: bis jetzt nur interessant: Capriccio: Performance: excellent; Recording: excellent. "Janowitz radiates enchantment, Schreier and Prey are not as good as the others on previous recod. All others are "excellent. DGG sonics " deserve the highest possible praise". Soll ich es Dir kaufen? Lass es mich BALD wissen! - Meistersinger Scenes on Seraphim sehr gut besprochen: mit Schorr u.a. Vielleicht gehe ich etwas in den Park: morgen gehe ich ins Museum, wenn das Wetter schön ist. Bleibe sehr gesund - erhole Dich sehr gut - und ich bin schon furchtbar neugierig auf all Deine Berichte.

In grosser Liebe

Dir

Paul Wilson

Die Klassen sind tadellos - nichts Besonderes. Heute hatte ich einen italienischen quizz. Ich glaube I did well! Ich bin neugierig, wie sich alles in unserer Abteilung entwickeln wird: und ob Whittaker nur versucht, mich "einzuwickeln". Immerhin war es sehr nett von ihm, mich in die Oper einzuladen.

From: Prof. Dr. P. Proskauer
720 Ft. Wash. Ave.
NYC 10040

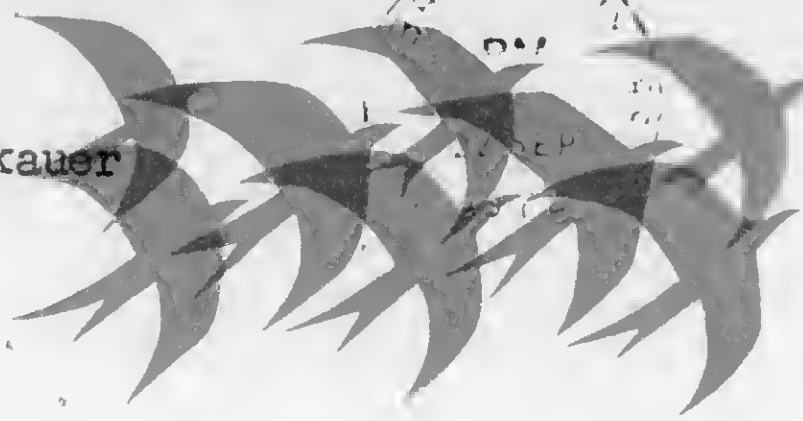

USA
postage 15c

Mr. Henry G. Proskauer
Hotel Rex
Weinbergstrasse 92
8006 ZURICH, SWITZERLAND

AEROGRAMME • VIA AIR MAIL • PAR AVION

② Second fold

Use stickers to seal — Enclosures permitted

... message area

GELIEBTESTES HANSEMATZEL:

Sept. 23

Sonnabend: 8 AM: Die

Paket: Die Künstler der Brücke - 11 DM.- Gestern Abend holte ich noch schnell das
Börsenblatt: Hier einige Bücher:

Hacker hatte wohl für sich angestrichen: Richard Gertl-i, Galerie Welz Verlag-90 DM.
Hundertwasser 410DM (selber Verlag)

Kleinmonographien in diesem Verlag: über: Klimt, (DM 12.80), Schiele und Hundertwasser
Im Pestel Verlag ein Buch über Schlemmer von Herzogenrath: 160 DM *bestellt*

über Munch: 98 DM (selbe Verlag)

Schade und Molzahn: im Schnell & Steiner Verlag: 32 DM

HAUSWED. LL: Kokoschka: 600 numerierte Exemplare: 120 DM (hast Du wohl)

" : G. Marcks: 30 DM

" : Barlach: Werkkatalog: 480 DM

" : Leopold Andrian: Frühe Gedichte: 600 Exemplare von PERL ! 30 DM

Forum Kalender 197. mit Wolde etc.: 19.80 DM.

Das ist so alles, was ich von Kunstbüchern sehen kann.

WENN MOGLICH: Kaufe oder bestelle mir bitte: J.P. Jacobsen im Metzler Verlag: DM 7.60 *bestellt*

Nur für Interesse erwähne ich: Bouvier: Die Kunsttheorie Manns von Nündel: 8 DM

Athenäum Verlag: Von E. Jansen: E. Barlach: Werk & Wirkung-32 DM

Langen Müller: Hesse-Kerenyi Briefwechsel: 16.80 DM

Makol Verlag: G. Grosz: 114 polt. Zeichnungen: DM 16.80 * ?

Nymphenburger Verlag: Klaus Mann: Vergittertes Fenster - 6.80 DM

A Kubin: Die wilde Rast: 55 DM - 40 unv. veröffentlichte Zeichnungen-800 Exempl. 55 DM

Suhrkamp:Hesse: Eigensinn. ~~Ein~~ Autobiogr. Schriften - 8.80DM

" : Beschwörungen: Späte Prosa - DM 8.80

" Materialien zu Glasperlenspiel: DM 6.- (kaufen??) *bestellt*

" Princesse Bibesco: Begegnung mit Proust. DM 7.80

Florian Kupferberg, Mainz: Sibyl Moholy: Laszlo M.N.: ein Totalexperiment: 38 DM

Residenz Verlag: Schiele: 420 DM

Paul List V.: Der Mensch in der entfremdung (über Musil): 22 DM

Artemis & Winkler: Mies van der Rohe: 19 DM (?)

Le Corbusier: 19.-

Das ist so ziemlich alles, was ich sah: ich schlief seit 9 Uhr abends - jetzt gehe ich
herunter und hole die "richtige" Post!

Eben kam die Post: leider der 2. Tag heute nichts von Dir!: nur Prospekte & neuer
Katalog mit Anzeigen von Musical Heritage: nichts Besonderes. Aber die bestellten Platten
sind noch nicht gekommen! -Die Sonne scheint und ich werde in den Park später gehen

oder ins Museum. Ich schicke den Brief jetzt ab.- Lass es Dir sehr gut gehen: ich freue
mich schon enorm auf Dich. Am Dienstag werde ich wohl den letzten Brief an Dich abschicken.

Hoffentlich bekomme ich Mittwoch von Dir Nachricht re dem Manne vom Smithonian. Niemand
ruft an: Heute abend kommt Miss Ham auf 1 Stunde: wenigstens etwas Gesellschaft. Wir

sollten ein Hundel haben: das wäre herrlich. Ich lese - und arbeite vor allem für meine
Kurse. Am Dienstag ist dept. meeting. Weber fühlt sich sehr sicher - aber Hoffmann wird
alles versuchen, ihn rauszubringen.

Vor allem, dass Du Dich gut erholst. Nun kann ich vor Montag nicht von Dir hören.

In grösser Liebe

Karin

Ich habe eben Swissair angerufen: Sie haben nur Passagierlisten und Namen am Tage
der Ankunft - aber ich werde ja rechtzeitig von Dir hören - und von Freitag ab
jeden Tag anrufen. Amüsiere Dich sehr gut. DO NOT RUSH HOME: ENJOY YOURSELF.

Sonntag, Sept. 24th, 1972

7: 30 AM

Geliebtestes Hansematzel: Ich bin heute schon früh aufgewacht und habe gelesen - war aber schon um $\frac{1}{2}$ 10 im Bett. Gestern Abend um 7 Uhr kam Miss Ham zu Tee und Kuchen: so hatte ich wenigstens jemandem, mit dem ich sprechen konnte; Sie erzählt, dass sowohl in ihrem Hospital wie im Medical Center viele Chinesen aus Taiwan und philippinos arbeiten, die kaum Englisch verstehen. Gestern früh rief Futter an: Freute sich sehr mit Deinen 2 (?) Karten, fragte mich wie es mir ginge. Er ist wieder ganz gesund. Er war sehr nett. Gestern Nachmittag schlief ich 2 Stunden: am Nachmittag war es kühl. Früh kaufte ich bei Frank Eier und Frankfurter und Kuchen bei Gideon, und Nachmittag bei Daitch ~~EXXX~~ Butter, Bananen, cookies, and a 75 bulb: die im Badezimmer brannte durch. Wir hatten eine reserve. Ich kaufte auch Brot und Brötchen bei Gideon. -Heute gehe ich ins Museum und sehe mir mit Henry Fonda: Young Mr. Lincoln an: das galt als ein sehr guter Film, als wir ~~XX~~40 hier ankamen (39 gemacht). Ich schicke den nächsten Brief morgen Nachmittag ab, da es keinen Zweck hat, heute Abend wieder zu schreiben: ich habe ja nicht so viel zu berichten. Romeo and Juliet in der Met. hatte eine schaurige Besprechung in der Times. - Falls ich Montag oder Dienstag von Dir höre, dass Du Freitag nach Hause kommst, schreibe ich am Dienstag früh zum letzten Mal nach Zürich - sonst natürlich mehr - je nachdem, was ich von Dir höre. Swissair müsste doch durch den computer genau wissen, wann Du gebucht hast. Sie wollen n bloss nicht sich die Arbeit machen. Das College gefällt mir sehr gut. Nicht viel Arbeit: nur diese kommende Woche um 4 Uhr Dienstag: Dept. meeting und Donnerstag um 3 Uhr Senate. Hoffmann will "unser" office dekorieren! - Ich werde je nachdem - falls ich bis Mittwoch nicht von Dir gehört habe, dem Mann aus Washington sagen dass er mich Freitag nachmittag oder Sonnabend nachmittag oder Abend anrufen soll. Sieh Dir alles schon an: Zug, vielleicht auch St. Gallen. Consider returning only on 4th or 5th: Denn so oft machst Du ja nicht Ferien. Gestern saugte ich - und machte das kitchen sink ganz sauber! - Lotholier: damit warte ich, bis Du zurückkommst, wenn ich nicht vorher von ihnen höre. Mit Weinschenk läuft alles ordnungsgemäss. - Es ist hier abgesyommt worden, die Wache unten weiter zu behalten. Es ziehen neue Leute in Lindauers Wohnung: der Schwede malte sie: aber ich weiss nicht, wer. Bei Claire Tickers Reception erzählte mir Miss Ham waren 250 Personen: und ich war nicht eingeladen! - Wirst Du vielleicht nach Salzburg fahren? Morgen bekomme ich bestimmt viel Post von Dir - und werde sie bald am Nachmittag beantworten und absenden. Nun bleibe sehr gesund (mir geht es sehr gut), erhole Dich sehr gut und amüsiere Dich. Zürich ist herrlich. Hier ist es schon kühl!

In grösster Liebe

Dein

*Perlen der
Jede fern und dem Welt auf der!*

From: Prof. Dr. P. Proskauer
720 Ft. Wash. Ave.
NYC 10040



NEW YORK, N.Y.
SEP 24
1972

BUY U.S. SAVINGS
BONDS
ASK YOUR POSTMASTER

postage 15c

Mr. Henry G. Proskauer
Hotel Rex
Weinbergstrasse 92
ZURICH, SWITZERLAND

AEROGRAMME • VIA AIR MAIL • PAR AVION

② Second fold

③ Se

Do not use tape or staples — No enclosures permitted
inches →

September 25th, Monday: 4

Geliebtestes Hansel: Eben komme ich nach Hause - und leider wieder: der dritte Tag - keine Post von Dir. Dein letzter Brief war vom 18. Ich nehme an, dass sich die Post durch Deine Reise nach Zürich verzögert hat. - Hier kam mit der Post nur MD und Con Edison: \$33.20. Ich schicke Deinen check ausgefüllt ab. In italienisch bekam ich 100 im letzten Quiz von Freitag. - Dann war heute ein meeting von der Legislative Conference: the Board of Higher Education will gar nicht v rhandeln: wir sind jetzt ohne Kontrakt - und ein arbitrator ist eingesetzt worden Sie wollen, dass wir mehr lehren - und keine Erhöhungen! Immerhin muss man hoffen, dass die alten Erhöhungen schliesslich doch noch in Zukunft g-geben werden. Aber im Augenblick gibt es gar keinen Vertrag. Die Pension ist davon nicht angegriffen. Etwas, wenigstens. Ich sprach noch mal mit Whittaker: es wird nicht leicht sein, Allen rauszubekommen. Aber wir werden es versuchen. Am Mittwoch spreche ich kurz mit Sexton: sie fährt nächstes Jahr nicht nach Japan: war dieses Jahr in Australien! Von mir aus kann auch Weber gefired werden: ich denke ganz selfish: und mache mir keine Unannehmlichkeiten. Hier gibt es nichts Neues: Von Tannenbaum und Anni habe ich nichts gehört. Gestern sah ich einen sehr guten Film im Museum of Modern Art: über Lincoln im Jahre 39 gedreht. Die Goethe Klasse ist nett: aber nur 4 Studenten: same number as Hoffmann has in her Romantic class: Wie lange wird das college warten, bis es die unnötigen Kräfte hinauswirft: und Geld haben sie nicht. Erstaunlich. Ich freue mich schon so auf Dich. Vielleicht bekomme ich Mittwoch ein Telegramm von Dir. Wenn Du willst, bleibe bis zum 4 oder 5. Wir können dann alles hier besprechen Deutschland kommt jedenfalls nicht in Frage: bleibt Osterreich oder Schweiz. Hast Du Ackerknecht, den lawyer, die St. Gallener, Rothschild etc. und Dunkel gesprochen? Ich hoffe ja. Jedenfalls amüsiere Dich sehr gut: Heute abend esse ich nur Eier - eben ass ich noch Kuchen, den ich von dem Besuch von Miss Sam übrig hatte.

Es gibt absolut Nichts Neues hier. Die N.Y. Times zeigt dass Nixon mit ca. 35% führt. Kissinger soll auf die verhaftete Nonne gesagt haben she is sex-starved. - Es wird herrlich mit Dir sein - aber do not rush back. Ich bringe jetzt den Brief auf die Post: morgen werde ich nicht vor 6-7 abend zu Hause sein: um 4 Uhr ist dept.meeting. So schreibe ich nicht mehr, falls Du am Freitag nach Hause kommen sollt est. Falls Du mir ein anderes Datum angibst, schreibe ich natürlich wieder. Whittaker ist sehr gut und angenehm.

Mit grosser Liebe

John

Paul

Whittaker ist ein V.A. + Knecht!

From: Prof. P. Proskauer
720 Ft. Wash. Ave.
New York, N.Y. 10040



USA
postage 15c

Mr. Henry G. Proskauer
Hotel Rex
Weinbergstrasse 92
ZURICH, SWITZERLAND

AEROGRAMME • VIA AIR MAIL • PAR AVION

② Second fold

③ Seal top flap last

③ Seal top

... to seal—No enclosures permitted

Ad. ge area

Tuesday - Sept. 26th: 7: 30 p.m.

Geliebtestes Hansel: Ich kam eben vor 15 Minuten nach Hause: dept. meeting und bekam 3 Briefe von Dir: der letzte von Sonnabend früh: also sehr schnell plus wie Briefe von Donnerstag & Freitag. Vor allem: ich rief die Frau Sch. NUR an, um mich zu bedanken. Ich tat ja, als ob ich nichts wusste. So war sie an und fürsich sehr nett; Ich finde es SEHR richtig, dass ich anrief, und mich bedankte. Nur als sie sagte, dass Du es mit Menschen nicht verstehst und eigenartig seiest sagte ich, dass Du Leute auf der Reise kennengelernt hättest - und dass Du in Vevey glücklich warst. What is wrong with that? Sie sagte, sie hätte Dich "erzuehen" müssen. Ich antwortete ihr gar nicht darauf. Also was ich habe ich falsch gemacht??? Dass ich Dich lobte? Ich verstehe Deinen Vorwurf NICHT! Gestern kam die Wäsche: ca. \$7.-Heute nur die Bankabrechnung von Chase Manhattan Bank, announcement von Austrian Institute und Inter Nationes und Life. Dass Du so schöne Platten und Bücher gekauft hast, ist fabelhaft. Dass Markus aus Breslau kommt, ist sehr interessant. Deinen Standpunkt re lawyer kann ich verstehen - aber ein Brief von Dunkel könnte auch in 4 Jahren helfen. Dass das Hotel laut war, tut mir leid. Die Angestellten waren früher nie auf tips aus. Dass Frau Martin alles zurückgenommen hat, ist fabelhaft. Morgen ist der Senat - nicht Donnerstag: so werde ich Donnerstag Cappricio kaufen gehen und jedenfalls Freitag zu Hause bleiben: Am selben Tage weiss Swiss Air, ob Du kommst! Jedenfalls bin ich zu Hause. Dass Du ein girl im Fischstübli kennenlerntest, freut mich sehr: voriges Jahr ass ich auch mit dem girl dort, die ich früher auf der Bahn kennengelernt hatte. Der Marat Sade ist bestimmt sehr interessant. Dass Dir Ballett gefallen hat, ist etwas Neues: Ist Reisen nicht herrlich! Das Dir Thalwil und Horgen gefallen dachte ich mir. Gestern also sprachst Du Bolliger. Ich schicke diesen Brief erst morgen früh ab, da es draussen dunkel ist - und doch nicht auf der Ft. Wash. geleert wird! Ich freue mich sehr auf Dich: dass Du mir wohl wegen der Schultz böse bist, ist Unsinn: ich war doch sehr nett zu ihr - und vor allem bedankte ich mich MEHRERE Male. Was kann ich sonst noch tun. Nur als sie Dich kritisierte, sagte ich ganz obenhin, dass Du nette Leute auch in Locarno kennengelernt hast. Dass es in Zürich kalt und neblig war: sei vorsichtig: kaufe Dir einen schönen cashmere pullover auf der Bahnhofstrasse: nach dem See zu auf der linken Seite vom Bahnhof aus gesehen, gibt es 2 Spezialgeschäfte! Herzlichsten Dank für die Bestellung des Tasso.-Numerierter Hesse: Fabelhaft! Wie gut hatte ich Dir zum Kirchner Buch geraten.- Alles was ich sage, ist, was ich in Nazi Deutschland immer sagte: wenigstens ein Teil unserer Familie MUSS in Sicherheit sein: das schulden wir den Eltern! Vielleicht erlaubt der neue Kontrakt schon zeitigeres Zurückziehen mit etwas weniger Geld: in Osterreich könnte ich bestimmt lehren-und schlimmstenfalls konnte ich z.B. in einer Klosterschule 3-4 Tage - sagen wir in Salzburg lehren - und wir wohne in Zug oder Thalwil etc. W. kann und wird es mir verschaffen. -Die O per von Wolf Ferrari ist bestimmt fabelhaft! (WELCHE????), Dass es keine DOPPELbesteuerung gibt, sagte ich Dir auch immer! Herzlichsten Dank für den Gürtel! Auf der Bahnhofstr. - trotz Prostituierten etc. braucht man sich nicht unsicher zu fühlen: They do not knive anyone! Schade re Keyserling. Du kannst doch auch am Sonntag kommen - und erst Dienstag anfangen zu arbeiten! Ich schreibe gleich an den Smithonian Mann und schreibe ihm ab.- Frau Sch. war sehr nett - es war ihr höchstens unangenehm, dass sie mir etwas Unangenehmes über Dich sagte. Ich habe sie überhaupt nicht verärgert! Ich stimme ganz mit Dir re Smithonian ein: entweder können wir lots of money mit Toronto machen - oder es vielleicht Köln geben! Ah. Die schalkhafte Witwe: sicher sehr nett. Ich bin so glücklich für Dich, dass Du so viel Schönes siehst! Schade, dass Du wohl nicht in Stresa warst. Hoffentlich war die Schifffahrt gut und erholend. Nun höre ich auf: es war ein langer Tag für mich: das Dept. meeting war sehr angenehm.

Wie immer Dein Dich furchtbar liebendes



Aber ich habe wirklich das Gefühl, dass N Y sehr unsicher ist: und wenigstens Du sollst in Sicherheit leben. In der Schweiz könntest Du sicher ein girl heiraten!

From: Prof. P. Proskauer
720 Ft. Wash. Ave.
NYC 10040



NEW YORK, N.Y.
SEP 27 1944
11:11 PM

BUY U.S. SAVINGS
BONDS
USA
postage 15c

Mr. Henry G. Proskauer
Hotel Rex
Weinbergstrasse 92
ZURICH, SWITZERLAND

AEROGRAMME • VIA AIR MAIL • PAR AVION

② Second fold

Seal—No enclosures permitted

area

③

Sept. 3, 1972

7 Uhr abends

plünderter / antiker: Nach einem ausgereinigten - aber etwas
wackligen Flug (wegen Kerosin-Trustänfen) bin ich jetzt im
Weg angekommen und habe es ja so hervorragend be-
kommen wunderbar immer mit dem Garten von der Tür,
es war hoch in den Bergen am Mithy von, hatte dann
Tee im Weg in einer entzückenden (Indien) Umgebung. Ich habe mit
einem Hotel ^(im Namen der Hotel) ~~mit~~ ⁱⁿ dem Weg gemacht, hatte ich eine
sehr schöne Unterkunft durch den Weg. Leider ist der Weg
schwierig und etwas unruhig. Aber es ist so schön und
es wäre herrlich hier in der Natur und ich werde mich auch
betreffs Transportes bemühen. Vielleicht durch den Weg, was so viele
Hotel. Es wäre hier sehr, sehr schön, natürlich alle auf dem
and davon nach dem Weg an, das die Natur ist wunderbar
und es sind meine wunderbaren Erfahrungen.
Es war so bei der Ankunft. Ich habe es wirklich herrlich
Wah in dem nach dem Flug und wirklich dann was so
2 Stunden. Es ist ein sehr ja ein wunderbares Leben.
vielleicht habe ich bei der Mithy Schule und ich die
Oneja also ein Reisiger. Meine ganz und um das
guten und keine in dem Namen.
Ich habe was die Erde auf dem Flug selbst, auch die
Platz. Hoffentlich wird es wieder besser sein, aber
weil es nicht regnet ist es OK.

Lieber Paul, Ich Bruder ist gut ange-
kommen u., glaube ich, schon einige-
Lebt. Mit vielen herzlichen Grüßen
Grete

BY AIR MAIL
PAR AVION

ATTENTION: FEDERAL
POSTAL SERVICE
If necessary



Aérogramme

Prof. Dr. Paul Porokan
720 Ft. Washington Avenue
New York, N.Y. 10040

ELCO

Diensdag 5. Sept. 1/211 200 hnd
Johannes Lunde: Herre der 2. No. in die. Ich habe
gerne einen heimlich Tz mit jure verborum 200 und 10
aber ich in der im Bener Oberland spalten, aber nach
Istad, wo ich in dem wendelau hntel Mally jense leben
und was hier nach Herde in der hntel im tiefenstahl annehmen
hinter. Ich verheut mit ein wärtig Blick auf die
Nye. Ich verheut eine Lage - ich nicht wird ich jst aus. Herre
wird ich jst in Herre sehr hntel sein und was nicht
jst, wo ich ein hntel verborum macht will. diffilid
verborum ist nicht. Aber die hntel hntel hntel und die Luft-
während - das Tz hntel wende doch anstehend.
Aber hntel es in der hntel hntel hntel - wie
mit der hntel - das deutsche Mal hntel, wende ich ja hntel.
Aber wende eine sehr hntel hntel ca 3/4 oder 4 hntel
für 400-500 hntel. Für hntel (durch hntel von jst, alle-
das von Tappert hntel - also ohne Tappert, aber ich hntel
ich und nicht sehr hntel ab Nye haben Aber ich nicht
ja hntel nicht hntel und hntel hntel hntel hntel hntel
Wende hntel hntel hntel ca. 200 hntel Tz. jst wende und
abwärts. jst hntel und hntel hntel hntel hntel hntel hntel
detekt an 15. Sept hntel, da hntel mit 3 hntel in hntel
nie hntel - der hntel also nicht hntel hntel hntel
3 hntel hntel. Aber es ist hier hntel, dass hntel
alle hntel hntel. Wippt es die, wie wende die hntel
ich hntel die nicht hntel hntel. Ich hntel, dass ich nicht
in hntel in hntel hntel hntel hntel. falls es hntel
hntel ist hntel.

Stempelt - hand and ein adre in post, die in deutsch
Postamt. Also ist die in deutsch - man dies hier in deutsch
den in die nicht post für die deutsch post. Die in deutsch
- in deutsch den deutsch.

BY AIR MAIL
PAR AVION

Aérogramme

Prof. Dr. Paul F. Proskauer
720 Ft. Washington Avenue
New York, N.Y. 10040

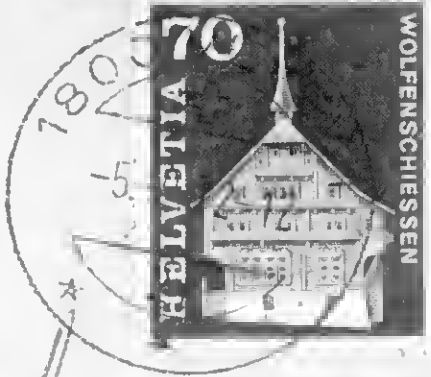

ELCO

Lithuan. Post. 6, 7. 11. 1881.

pflichtig. Heute habe ich meine Briefe von Petersburg
abgegeben und geschrieben, was noch so in Petersburg ist
den mit den Briefen auf den Weg in Couron - wo wir auch zu der
Nacht waren - moral. warm. Heute ist die Kunde von der
bitteren Freiheit sehr gut. Heute kam eine Predigerin von ihr an
und ist sehr - wie geplant, kam nach Locarno
mit dem der Frau, dass sie sich auch nicht länger bei ihr
wollte. Heute war ich bei dem Tivoli von der ganzen
Gesellschaft mit der Frau - und interess. und ist sehr gut
genau und da sind die Frauen. Heute der Welt, wo wir
besonders sehr ist - viele sind die Landkinder.
Ich auch die aller mehrheit besitzten, haben sich Deutsche
auf den Weg gemacht und Petersburg. Deutsche die
auch nach Couron zurück wollen. Die Arbeit ist bei
zweiten der Arbeit und Couron. In Deutschland - Couron -
kann man auch abends nicht mehr ausgehen und die
Theater sind leer. Ich fühle mich sehr wohl werde wohl
wo in Couron 3 Wochen und nach die bleiben.
falls mir nicht Couron besonders gefällt.

Alles ist mir mit Freude und ist sehr wichtig;
Ich kehre mir Couron auf der Reise und mit
die wäre es doppelt so schön, ich sah mehrmals
"Riv - Riv" in Territel und dachte an dich.
Tausend Grüße und Liebe die - Couron.

qui manquent
du nécessaire

BY AIR MAIL
PAR AVION

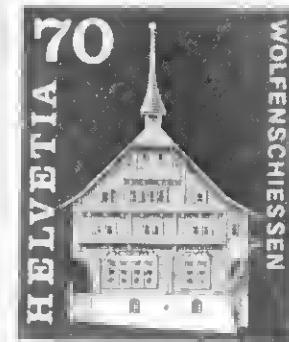

Aérogamme

Prof. Dr. Paul Prokauer
720 Ft. Washington Avenue
New York, N.Y. 10040
U.S.A.

0073

Fridy Lent. P aheads 6 UW Geklebeten Kolibren i Nerte ubstelt ich
deare beside Book von Sontz et Muty. Ich will keine berichten: yesten
was es veltig ad id war den janzzen Tag allein in Matreum auf der
Brennack ad in der Stadt, was es mir ad get plassen laut ad id wird jet
lehrt liche. jete lichte andere Verabredungen Nerte was id mit ich ad ich
Freundin in der in Jonyel - w der beintete Kase loken mit, esse ent -
siched klein Stadt ad ~~Stony~~ ^{Stony} an dem 12-15te Jahrhundert. wir lalle ad jet
- ad tier-jespeist ad ial rithjetet i-jeter Garten Moge sich lache ich -
wie unspiglich jplent - nach Locomo. Der jone Kuffe ist bereits arfynde -
zid mit josten wurde. jete ist - flake in froh - mich ho zu wochen.
hie lichte unspiglich jyst, dass id bis Muty bleiben kann, was mir
licht jwenn ware ad dem wiche mich jage jnacht. Alles was id
sage vider tui kordis ient sie ad ein enjotes Zusammelbe ist ich weiss
die hulle sin. Miches wraht id die in New York, Twitiden war
es ad ich hie ad id lache lomme viel jolen dard die Antro-
fobten, was nunt jantet nijsel jwenn ware. Kuffelid feld id
die as jute - ad nicht zu tuer in dream. Die Bekannte un jete
aus jny - sind azublichlich in dink Uita ad die hlaupen,
denn jny nunn and jeyent ist. Ich flake es die nicht - ad id wie in
der Panjoatsen, wo jedo der dletete sein will ad niemand mit
nathommen velt. die hoves ist ideal ad id glake, dass es juchie
hulle spelt, wo man lebt. wir mine lalt huff. Du febst ich
ad es tuit mit zu leid, dass wir in Ternin nult zusammen
hinnen. Leide werde id diese moje Brief - der wbel mit licher -
nult hie erischen ad nult juchit vider. wir lere id hlich tujt jone
davor ad, vil es nunt im Ternin jfaltet - eroll. jete id ho jwar
Toge nult dnyaw Schreibe mir hille nach dream - jete verante -
w du i-dnyaw jwuchet lart. veltent hie id nunn esse kretaber
zu Masse. Mir ist velt hage. - aber der Land hie ist hordul.
Lann es die nult jet jehen ad sei nussichtig.
Tunell jone ad Mine Dier
Kannschel'

BY AIR MAIL
PAR AVION

AU JEÛNE FÉDÉRAL
Faire un sacrifice
pour ceux
qui manquent
du nécessaire



Aérogramme

Prof. Dr. Paul F. Prokauer
720 Ft. Washington Ave.
New York, N.Y. 10040
U.S.A.

ELCO

Samstag 9. 11 8 11 abends Hotel Astoria

Mein geliebtes Kerlchen: Wie du schon

sieht, bin ich heute jetzt in London angekommen, nach
einer herrlichen Fahrt, die heute noch ist eine
grosse Professor (Biologie) aus Oxford mit Frau und
zwei Kindern und im Hof von Somerset House

hier, ebenfalls Ehepaar in die Jugendzeit aus
Pamphile, die mit dir irgendwo anheften wollen.
In die und werde mit ihm zusammen sein, habe ich
ein bißchen verlegt - das ist doch die Meinung.

Dann es geht auch in Hotel Home, stelle ich dir
Herbert mit Frau und am Tag mit Frau und Sohn,
und jetzt abends ich unter anderem, als ich die

klügel abhole geht es mir 5 Meile der Bräun-
zweifelhaft Charakter mit jüdischen Taktik unter
Vater. Ist das im Glauben. Da ich nicht wisse,

was ich nehmen würde kann niemand es jüdisch haben,
aber es ist wie jüdisch finden. Ich habe im Augenblick
ein bißchen 2 mit mir in Wartburg - Filiale

ist schon in Fluss jüdisch neben, was wohl
manche. mir in ein anderes Zimmer. Ich habe

28 h. Fr. mit Frischheit, also billig. Auch
habe ich ein bißchen Arbeit: Kupfer, Schmiedet
Dort, wie 4 Stunden für 12 h. Fr. alle Tage werden

es mit Licht nach - das sind Arbeit haben.
Anflug - früher - heute nicht. Ich bin bei dir

Apparat für Fata vorbei und ich
nach Hause für 1 h. Fr.

bei der Arbeit. Das jetzt nicht esable ist
ist alle mündlich. Jeder abend haben wir einen
Todesurteil unfall. Ein ~~Hand~~ hoffe ist dass nicht alle
bewusst hat. Also wir ist psychisch krank.
Da habe auch blühend den Blick auf den See mit
Salzwasser. Anwesenheit.

Lane. es ist nicht gut gehen d. welche parte
restante Loman. wie liegt ich bei blühend -
jenseits nicht leicht in wasser etc. ab.
Der fühlst nicht so. nicht so wenn es wird
stark. Fareed jenseit und Hause des
Kassel.

Monty September 10 6:11 AM abed.

Mein geliebtes (Wohlan) Ich bin wieder von einem Tagesausflug
aus Laguna zurückgekommen - und bin in diesem Ort wirklich entsetzt.
Der Ort ist - und ist nicht zu furchtbar. Dagegen hat ich nicht nur Gendras
wo ich auf einer Restaurantterrasse über 3 Stunden in der Sonne
sass - und an die geliebte Fichten und das dachte, wie wir auch
so zusammen gehen lassen. Auf der Bootfahrt nach unten
ist mit 1 1/2 Meilen fast nur Eden-Paradies zu laufen, aber
es gefällt mir der Ort nicht. Ich rief Jethro an, der mit
Jethro in Ferie verweilt ist. Die Schotterbahn war sehr nett
- und versprach mir endlich den (letzt) zu bleiben. Gestern
gab es hier in Stromen und ich war mit dem Ehepaar
an Markwitz in Ashura in eine Kasse, die man hätte
kann vertragen. Eindeutlich - und ich habe bald wieder einen
die. Ich rief auch den Herrmann an, wo sich aber niemand
meldete. Ich - und für mich gefällt mir das Frau. Obwohl
zu sehr und kann als der Tessin - und diese Frau. Gerade
wäre auch hier wichtig zu merken. Für den sagte ich heute
in der, dass in Terni eine Wally - Wohnraum, 2 Bedrooms,
Jethro, und, Terrasse für 500 Euro. Er kauft 'denn' was
der ich nicht last. Sie sagte Mississio, das ist sie nur auch
wäre, es ist die beste, aber was ich in der sah, gab ich mir
nicht in der Lage - ohne Autor. Ich rief auf meiner Terrasse
mit dem auf der See - heute 28 Euro. Für mit Frühstück -
Zweckstimmung - ohne Rad - und Tulle die der direkt
nehmen sind. Der Herrmann ist mir, dass ich nicht. Wenn
es voll wird in ein Fischrestaurant zu sein.
wo habe ich Rezeptur - ja, ich habe, blond, und -
mit hat mir meine dynamisch geübt, - und würde ich
hätte sie ansprechen. Jethro hatte ich ein 'bitch' und
im ersten die mündlich. Ich war heute 24 auf dem

wie heute. Du bist auf dem Wasserstande von 1881
Tausend Jahre und kann die Brücke,
Merkmal, ist jetzt so wichtig.

BY AIR MAIL
PAR AVION

Aérogramme

Prof. Dr. Paul Proskauer
720 Ft. Washington Ave.
New York, N.Y. 10040
U. S. A.

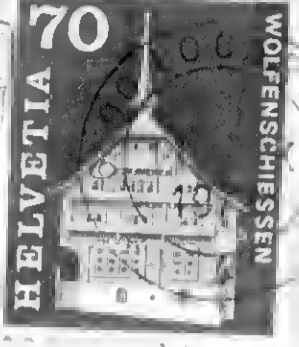

Einführung, aber keine Fortsetzung. Die Luft wird mehr und
Viel geschrieben und das dauert, jetzt ist es ein deutsches
Jahr (ca. 26 Jahre) mit dem ich in jedem Jahr geschrieben
wollte, und aber dann keine hierin. Es ist ein
Lieber allein - 2. Ich bin, dass wir nicht nur einen
behalten, ich schreibe, und werde mich jetzt behalten
und die Fahrt ist jetzt aus. Was ich, dass jetzt die
jame verlorene war. Vielleicht ist es, immer noch so

Dienstag Sept. 12 9 Uhr abds.

Geschichte Pauline's, die mich die letzten Tage, die heute wirklich ich
die mich nicht. am Dienstag & Mittwoch. So wie man jetzt nicht
nachgelassen worden. Zunächst: Stelle der Kunst in Reges, aber nur,
falls es mit der alten Stelle der Akademie kam, sonst muss man
00 mit der Sache selbst was nicht leicht ist man wartet bis
man nach dem Platz zusammen ist, da jedoch darauf die neue Reges
Platz herauskam. Ist der Platz aus Toronto hervorgegangen
genommen? Ist die Regierung, die der Herr Fabian was ausstellt
kommt. Ich glaube ich habe so am 29. September nach Hause,
ich werde das gut selbst sein. Man sollte ich vor heute. Ich war
mit dem in Brissago, sah das alte Jugendhotel, das aufkommen
triel ist - fallen - und der Park. Das was ich die Kirche in
einer kleinen Areal mit der direkt der Wand, die Neben
weg und hinter der ein wenig hoch und wenn man sich bewegt,
sah man das kleine Gebäude. Sehr nett. Der Fuß hat sich
Athena, das ist, Monte Suite, wo ich das Spiel am Recepten
nach jemand an die einmischen - und was der unternehmen, das
gefällt mir ausgemacht, das mit es soweit ab. Ich war dann nur
in der Falle, wobei man sich alleine oder alleine (Parallel)
sah, der \$5.000, - hinter mich. Ich sagte mir, wie ich nicht
sollte, wie gemacht und als das. Ich war in 2 mal unter
fremd - und erichte es, das jemand an Mann. Preis für 3 Zimmer-
miete nur zwischen 500 - 700 Fr. in den Teil zwischen
Lecore & Athena. Im Vergleich auch Benvenuto in Torino,
aber das nicht ist edelgültig. Wages lauf hat mich das
Preis sehr viel in Folge ca \$70.000, - für 3 Zimmer.
Kontroll die wurde in mehrere Kiste in Österreich
Karten sehr empfohlen. Verschiedene Läden, nicht in den
- ist nicht. Mein das evtl. in Betracht nicht mit Jahrb.
Ich habe immer viel Deutsche, so werden mich mit
ist ein Spiel (ca. 27. Jahr) - ist über die wieder nach Brissago
fahren. Ich werde jetzt Allen

University of Toronto
Faculty of Arts
Toronto, Ontario

BY AIR MAIL
PAR AVION

LOCARNO
VI
INVITA

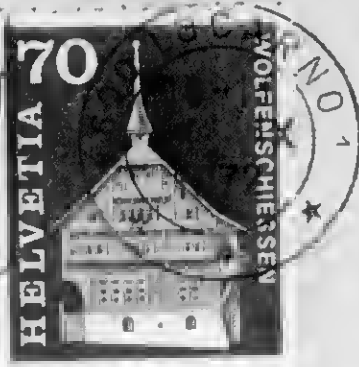
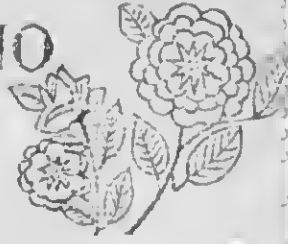

Aérogramme

Prof. Dr. Paul F. Proskauer
720 Ft. Washington Avenue
New York, N.Y. 10040
U.S.A.

0013

Stimmen wegen Unhülle publiziert - el unprofessionaal Verhalten.
Wahr wurde dass die Committee zu Untersuchig eingesetzt wird.
habe - el just selbst. el ist hage need dir (- el der Edman -
was bei der WS nur was in end mit chelien in chota chika
aufgenommen habe / der che hane man nicht in der jarte
des food postal, aut woid in jom hantwof jage.
Lani es der nicht just jake - el bliebe fund. des

Intentional Second Exposure

ummichtig: Tauschpreis - al' seine Arbeit
Handl.

BY AIR MAIL
PAR AVION



Aérogramme

Prof. Dr. Paul F. Proskauer
720 Ft. Washington Avenue
New York, N.Y. 10040
U.S.A.

ELOO

Stimmen wegen Unkühle publizität - al' unprofessionnal Verhalten.
Oder wouche dem in- imittel zu Unterstuhly exponiert wird.
wolle wis' aber noch minnlichlich bespreche, das bi' nra janz
braun - al' just abholt. das mit sage, weil dir' (- al' der Elter-
wehd alle was unter wir in End mit chaltbar in - abntz Unruhe
aufgenommen. lache / - die'che haben mehr nicht in - der jarte
des jrad portel, 7 aut. brone in jom krommter jagt.
Lund is der nicht just jeh - al' belieber jend. des

Dumorty Lent. 14 9 Ull morgen.

Min plichts fawhle ih vlicht juten id heute diese Brife um
Lunabad id Lunty. Was du laut wohl Dumorty id Frityay nicht
jenschen, da nur diese Brife fallen. Juten war e volkig id ich
fule mit dem deutsche jid id ider Muth wieder mal Kringer aus
was war immer sehr id abolend id id nahm nur eine

daureff harte für eine wunde. Am Nankunty jinge wir durch die
Jaschen um Bohma, was ja also nicht ist, aber um wunde

glückt nur Lucano in allen am huten. Ich bin glänzend
in huten aufgeben, habe einen wunderbar gedruckten Balken, auch

den ich jetzt habe, da es nicht jetzt frisch regnet, aber vullicht
bleibt es id up. Ich würde mal selbst jute. Torwaty ageng hat nicht

angefen, Was laut du bei Fabian erreicht? Am desired id id dach
den Brife um Dumorty id Frityay wunde geyagen, da du nur das

id ider jute lättest. Also welche mal was is mit der hute
jute id wa huyfallen ist. Haben wir nicht Membras Virindeten

in Mendelwode jhaft? Ich mal nach. Er hat ein blaues in jstade
id jute dach jute Fratspiel. Wohlfs id wir leben wille id

huten, aber ich immer nach, dass ~~es~~ nach um frisch ist dach
an entscheiden das ist alles - wie wir auf die real estate huten sagen,

in id jute hite ungelant id wird vullicht auf ein mal
wenger wunde werden. Auch id das Alter hite wichtig. Mir wurde sel

an huten in Verten id kommt, was du dir einmal ansehen
alles mündlich. Was du nicht die Platten vricht id id interessant.

Ich habe mit id id ider hite id ider. Respoken id id
Mullholze jute es ja nicht hite id ider. Respoken id id

26 id Fr id id id 7.50 Stelle dir id. Respoken id id
bei hite id Platte Society darzutellen id id ider hite

String-Jantet id ider mess id id ider sein will. Velle werte hite
id ider hite. Ich bin nicht ider id ider hite id ider

hite ider jute hite id huten ider id ider hite id ider
id ider hite id ider ider id ider id ider hite id ider

id ider hite id ider ider id ider id ider hite id ider
id ider hite id ider ider id ider id ider hite id ider

in Monte Verità, wir nun alle gegen abgelehnt
 ist. Wir haben ist alles herunter gelassen
 es im nächsten Sommer aber Herbst für 100 bis 200
 mit mir nach den ersten Aufbruch. A state also
 sent an alarm in sein am 30. Sept. Was ist
 nach dir

BY AIR MAIL
 PAR AVION

LOCARNO
 VI
 INVITA

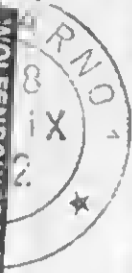

Aérogramme

Prof. Dr. Paul F. Prokauer
 720 Ft. Washington Avenue,
 New York, N.Y. 10040
 U.S.A.

BLOO

Neu keine es der wichte mit jedem A. Woche geht.
 Diese für die keine der
 die Kunst was wählend bis alle Dis. wählend
 tye- wählend physische - und die in tatsächlich in
 selb. ist, ist die und wählend jene selbst wählend; jede
 beide - die physische und wählend; Neu ist es wählend, dass
 dabei ist.

den 22. 7. 72

Lieber Henry,

Vielen Dank für Ihren Brief. Da ich inzwischen wieder eine Reihe von Besuchern hatte, bin ich nicht sofort dazu gekommen, Ihnen zu antworten. Ich werde mich sehr freuen, Ihren Anfang Sept. Vervey u. seine schöne Umgebung zu zeigen - Sie müssen uns nur rechtzeitig schreiben, wann Sie in Genf u. mit welchem Flugzeug Sie ankommen werden. Wenn es möglich ist, dann nehmen Sie einen Flug, der bitte - nicht schon um 1/2 7 Uhr früh in Genf eintrifft. Ich will Sie gerne in Genf abholen, aber da es genau 1 Stunde von Vervey bis zum Airport braucht, so ist das arg früh. Sie bekommen Ich eigenes Zimmer

mit Bad, die Pension Schutz bemüht
 sich, allen Nymphen ihres Besuches gerecht
 zu werden. Frühstück müssen meine
 Gäste sich selbst nehmen, denn ich bin
 morgens noch nicht zum Sprechen auf-
 gelegt. Damit sind aber alle Gäste eigent-
 lich immer einverstanden.

3. Jh. ist eine ehemalige Schutzfräu-
 den von mir aus England hier. Wir
 haben uns - sage ich - schreibe - 34 Jahre
 nicht gesehen; es ist furchtbar nett u.
 gemütlich. - Ich muss erst. Anfang
 August für ein paar Tage nach Frankfurt,
 aber sonst habe ich keine Reisepläne u.
 finde es auch so herrlich hier, dass ich
 gar keine Lust dazu habe, mich wegzubewegen.
 Ich freue mich auf das Dada-
 Buch u. "Klee u. das Bauhaus" wird sicher
 sehr interessant. - Für heute Thun u.
 Ihrem Bruder viele Grüße

Ihre Dede

Lina

den 9. Aug. 72

Lieber Henry,

Haben Sie vielen Dank für Ihre lieben
Zeilen - am Sonntag, den 3. Sept. wird
also der rote Teppich parat stehen, allerdings
erst von Lausanne aus und zwar möchte
ich Ihnen das Folgende erklären: Anbei die
Bus-Schedule von Genf nach Lausanne,
denn wenn meine Tasse zu so nachtspla-
nderzeit wie 6:10 ankommen, kann ich
sie leider nicht abholen. Ebenfalls anbei
das Billet für den Bus. Wenn das Flugzeug
pünktlich ankommt, sollten Sie keine
Mühe haben, den Bus zu erreichen u.
ich bin um 8:20 in Lausanne am Depot.
Sollten Sie nicht rechtzeitig ankommen,
u. den ^{7:30 Bus verpassen,}
~~dann möchte ich Sie bitten mich anzurufen,~~
u. zu diesem Zweck schicke ich Ihnen eini-
ge Rappen. Es kostet nach Vevey etwa
50 bis 60 cts. Dann können wir ent-

scheiden, ob Sie auf den 9:00 Uhr Bus warten,
oder ob ich Sie abholen komme. Okay?

Damit Sie gleich Bescheid wissen, wie es ist
in. aussieht wenn man ankommt.

- 1.) Passkontrolle - Frage: haben Sie etwas
zu verzollen? - NEIN.
- 2.) grosse Halle, wo das Gepäck ankommt.
Wenn Sie auf das Gepäck warten, dann
holen Sie sich ein Wägelchen.

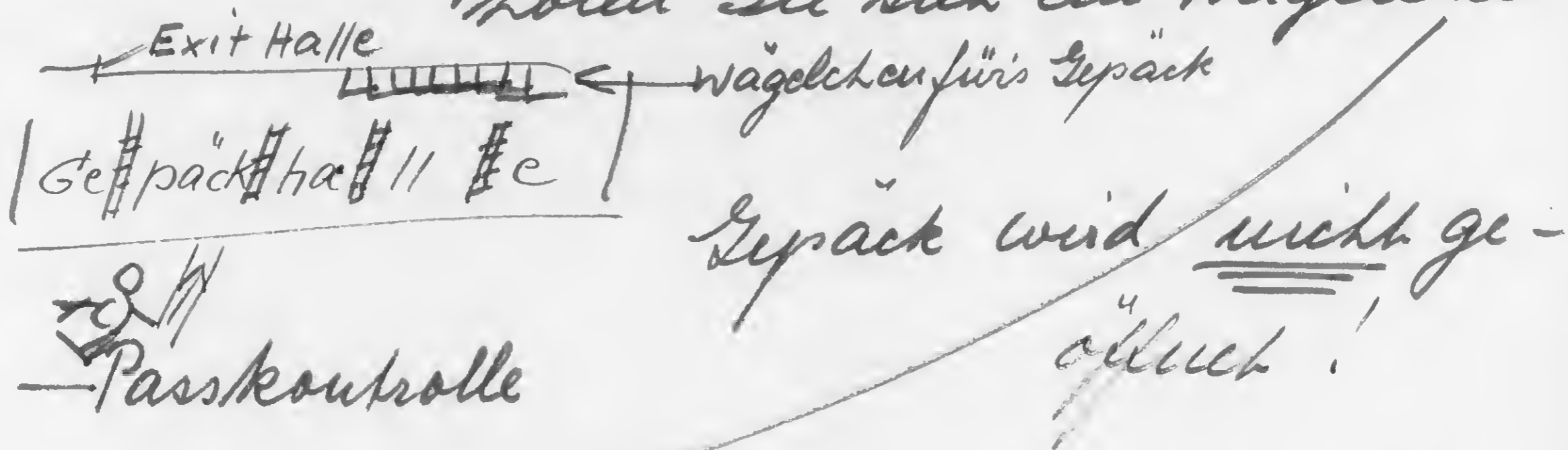

←
Gepäckträger sind nicht vorhanden

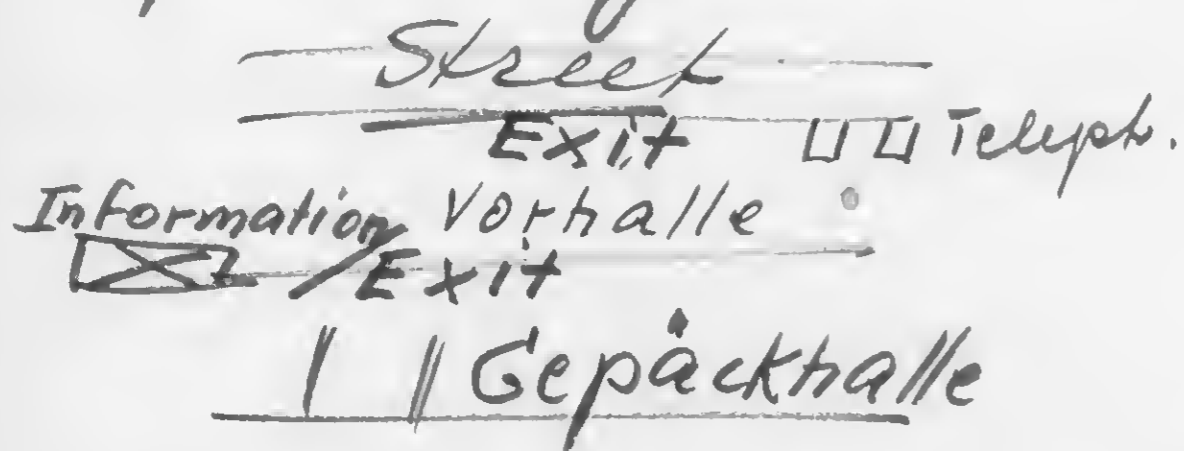

Wenn das auch architektonisch keine
sehr eindrucksvolle Zeichnung ist, so
werden Sie doch feststellen, dass Sie sich
leicht danach zurechtfinden werden.

Freitag 15. September 9 Uhr morgen.

Alles glücklich Paulchen: Heute kamen 2 Briefe in die der eine war
noch von Donnerstag (der Brief, den ich gestern reklamieren hatte mit
Vater's Nachruf, den ich aber nicht hier - wie ich das nicht - bald
am Anfuhrtag, blatten hatte) und der andere von Montag. In dem einen
interessante Brief von Sonntag: Wir müssen warten bis Weinberke
zurück ist - dann alles gleichzeitig erledigen. Pechstein-
Italienreise - (Papylain Ullay) Briefe ist das Original mit 50
je eigenhändig signierten Blättern - sehr hübsch - und brachte
keinen Nachdruck. In dem Brief werde ich die Rechtsanwaltschaft
anrufen - aber es ist alles zu verfrüht und alles - auch hier
mit der Jahren - unbestimmt. Im Augenblick sind sie hart.
Wie gesagt: Österreich: Klanten (verschiedene Letten) sollen heimlich
sein - und muss du dir selbst Salzburg ansehen. In Uwey
ist unser Hotel jetzt von Abteile für exekutives gehaupt
und man kann nur die Erfahrung sehen und etwas den Garten
in der Hand. Wie hat Toronto mit Paris talken? Warum
hat du nicht ~~Paris~~ zum Anruf empfohlen? Wo gehen mit
Melchior & Koller? In Uwey haben sie nicht angehen Ullayen hat trotz
über Millionen jetzt sollte und immer noch die Aufert lates vlandis
in der Schweiz. Alles auch mündlich. Man habe ich leider jures Welten -
nicht. Jetzt - d heute. spürt es deutlich und ich habe mit bereits heute
früh einen Rejektion gehaupt (zusammeln offenbar für die Klanten-
Lasse). Es will leider nicht bis Montag bleiben. Da ich aber den
hervor den Namen habe wie ich mit Durken - d lex (Krecker, Mann-
papylain) jetzt auch sollte ich mit den Klanten für Abendgut - mit
~~Paris~~ warum Uwey Punch - selbste. Sie verpacke wir schon 2x
auf Zimmer zu kommen - dann wird sie doch nicht. Sie ist
zu sehr - d der Klanten des Motils jetzt wir, dass sie mit w abteil
sicht, ob sie mein Tochter sei? Ullay. Ja man wird alt,
wenn man sich auch nicht so fühlt. Ich bin froh, dass du es
endlich in der Schule auch angehen hast. Toronto gegen muss
warten bis ich Ende des Monats zurück bin. Bitte komme mit keinen
Umständen auf den Fernplatz. Die Anfuhrstelle ist jetzt von
oben verdeckt, sodass man die ankommenden

50 mal nigraute recht in Mergen (gegen 84.000) - west wasser
sollt (Sjman 10.0.00) als rechtlich Werkbuch bettet. Actually
fell bei diesem moment werden wir nun mit an gegen - falls mit die
Anleitung immer in die Richtung - aber hier in der Richtung wird es nicht
sein. block, dass der nicht mehr sein wird ist nicht mehr
- der ist in der dort in Richtung (der kommt immer
Hilfsweise jenseit - Aufmerksam (da) gegeben, dann in - ist nicht mehr
es nun kann helfen. Auch dort werden Vermehrung der Wingebänder
kommen. Auch Teil sein der sein die Wingebänder.



LOCARNO
BY AIR MAIL
PAR AVION INVITA

Aérogramme

Prof. Dr. Paul F. Burkhardt
720 Ft. Washington Avenue
New York, N.Y. 10040

ELOO

Demografie nicht mehr richtig - angeblich weniger Abzug - Vermehrung in der
Gebirge. Also werden wir nun weniger sein. Einmal mehr in der
Allgemein durch den menschlichen Faktor oder Vermehrung (29. oder 30
a) Der hohe ist nicht mehr - es wird jetzt nicht mehr sein. Der Telegramm
Kriegszeiten war ja in dem nicht mehr als Kriegens
Wiederholend ist. Und bekommen in der Richtung in der
es nun gibt nicht nur die Abzug mehr ist für die Abzug mehr ist

Freitag d. 15. 1/24 Uhr abend.

Geliebter Carl: Das ist heute der 2. Brief, da eine
Reiseprogrammänderung eingetreten ist.

Sie fahren von London am Mittwoch d. 20. ab (habe eben
mit dem Telephonat nach ~~es~~ ist O.K. und ich komme ~~totale~~
vermittelnd am Samstag d. 30 in New York an, falls ich
in Zürich Innovation bekommen sollte nach dem was mir
Zürich gefällt - das was ich an erledigen habe. Ich kann auch
länger bleiben. Ledig regnet es hier aber der 2. Tag jetzt

unmittelbar machte ich eine Spaziergang nach Zürich, wo
ich die Natur ist schön. Aber dem Abstand
habe ich genug um hier das was ich auf der Schweizer
Nachzettelhaft. Er sagte mir, dass man die Geld hier
nicht mit Wertpapieren garisch 6% - 7% anlegen
kann. Also jauntig. Man muss aber hier Steuern zahlen.

Man weiss ich nicht, ob man als amerik. Staatsbürger nicht auch
in U.S.A. Steuer muss. Er wusste das auch nicht.

Aber auch der hierige Hotelbesitzer (Ortjude - der James Hotel
ist jüdisch - mit jüngerer, Ortjude mit Warten und Kappis)
sagte mir, dass die hierigen jüdischen Leute alles darauf
aus sind, Steuern zu zahlen und den Rest dicken zu bekommen
- das das auslägebed ist. Folgt ist natürlich das
Zürich aus Amerika kommen, brauche ich wohl hier keine
Küchen zu beachten. Welche man in Zürich erfinden.

Man wage Wissen. Briefe schreibe ich ab dem
Hotel, Weinbergstr. 92 8H 2006 Zürich. Ich habe event.

Briefe nachschieben. Eventl. bleibe ich auch bis 1. oder 2. im

Zürich falls es mir gefällt, ~~so~~ aber das werde ich sehen.
Ich möchte expedieren. Montag d. 2. Oktober an

antwortenempfang. Sprich gebe ich auf
diese Weise, ist nicht. Der Brief soll heute noch weg.
Es ist auf dem Weg an einem Sonntag / Frisch am
wenn nächsten Tag als juchumen ist.

Tavard wie - d. sein der Hand.
Ihich in Freundes als Stübels: am Wasser
mit. Wölfel - d. Tante Hält: und danke w. Juchstein.

BY AIR MAIL
PAR AVION

LOCARNO

VI

INVITA

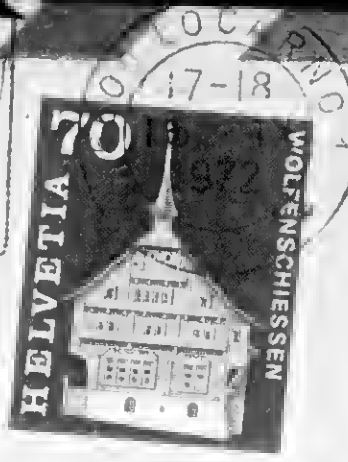

Aérogramme

Prof. Dr. Paul F. Prokauer.
720 Ft. Washington Ave.
New York, N.Y. 10040
U.S.A.

ELCO

Samstag d. 17. Sept. 8 Uhr morgens in der Sonne auf dem Balkon.
Geliebtes Paulchen: Guten Abend. Ich habe Brief von Dir - er heißt
ist Samstag, alles gelungen. Glücklicherweise hat sich das Kunstwerk
wetter gelungen und gestern kamen nach Regen vorwiegend der Sonne heraus
und ich fuhr nach Norwegen - wo man sich direkt am warmen
Kontinent halten kann. Ich traf zufällig das deutsche Jind mit Mutter
am See, die gerade in der Abfahrt nach Deutschland stand, da sie
wegen des Wetters einen Tag abzuschieben. Ich fuhr also um
20 um ca 9 Uhr früh nach Zürich und wurde dort bis Freitag, also
Samstag d. 30. bleiben, sollte sie zu Hause am Freitag nachmittags
und falls ich dann nicht da bin, bitte ich Sie nachmittags
an. Eventl. kommt es auch vor, dass Sie erfahren, dass ich
nicht mit Ihnen will. Bitte kommen unter keinen Umständen
auf dem Flughafen nach Sie zu Hause, dass ich in die Wohnung
kann. Obwohl will ich - falls das Wetter so bleibt nach Jitsa.
In die Täler Südland fahre ich nicht, da das nicht so angetan
ist und auch hier Frühling - und so einander allein. Ich bin hier sehr
jetzt aufgehoben - wo kein Frühstück morgen zum Frühstück - aber
jetzt ist in ein Restaurant. Hast du die Lampe von Lightbulb erhalten?
Wenn nicht, wie Larry Davidsen drüber und frage, wenn sie kommt
kann. ob du sie abholen kannst. Ferner wie Mutter an, ob das drüber
September Bienenblatt nun da ist und wann du es abholen darfst.
Die Agency in Toronto hat dort in Vevey anrufen, als ich schon weg war
aber nicht hier - jetzt gab diejenige Antwort. Auf dich mit reversed charges
dort an, sage dass ich hoffe Oktober ihnen die Bilder schicken werde
und lass die die Buchseiten (Titel) und Nummern geben,
die sie aus der Bildpublikation und fotografisch haben wollen.
Leider sehe ich aus der Züricher Zeitung, dass jammert Vermissungs
im Theater oder vor ist. "Jammern arbeitslos" im Theater und
Muskulatur von Jitsa in der Vor. Seils lockt mich nicht.

Überprüfen Sie bitte, ob die Adresse richtig ist, bevor Sie
schicken, da die Post nicht zurückkommt, wenn sie nicht
richtig ist. Ich hoffe, Sie werden mir schreiben, wenn Sie
etwas schreiben.

Freundlich mit Ihnen,
Ihre
H. Schmid

BY AIR MAIL
PAR AVION

Aérogramme

Prof. Dr. Paul F. Proskauer
720 Ft Washington Avenue
New York, N.Y. 10040
U. S. A

LOCARNO
VI
INVITA

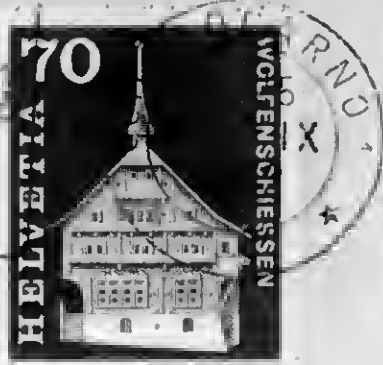

ELCO

Das deutsche Kommando - Freund von Washington - hat sich mit ein-
jehenden, wo telephonisch allgemein beraten. Falls ich über etwas
in Berlin mehr Zeit brauche, bleibe ich natürlich länger. Aber
mitten in der Zeit - Freiburg, Prenten - ich, will nicht mehr
ich über nichts zu sehen. Ich bin natürlich jetzt, ob ich Sie noch etwas
hört - ich will es mit ein wenig mehr schreiben. Heute ist ein
heller Tag, das Wetter wäre heute nicht gut, da Leiden zu sehen.

Monty d. 18 Sept. 1/25 Uhr nachmittags auf de Ralher
Leichtes Fieber: Heute erhielt ich diesen Brief um 14. Sept. aber
ich habe bisher keine Briefe von 12. oder 13. erhalten & sie laut
doch nicht geschrieben. Leicht haben wir weiter ein wenig Wetter,
heiß in der Nacht & starke Abkühlung am Tage. Daher konnte ich
nicht nach Besa - vielleicht wegen - Motorrad doch habe ich
hier bei. Ich habe heute weitergearbeitet, mehrmals alles wegen
Wohnung etc. anzuordnen & dr. Termin kommt für uns gerade
in Frage. Warum, wie so alles unvollständig die französ. Klavier ist ja
zu haben viel besser & die deutsche Klavier wird ich mir jener
ansetzen. Ich eine Winterreise kommt nicht in Frage: 1) offiziell
2) ich habe ja Geld ausgegeben 3) der Weltzeit: ohne Lust zu
reiben hat man nichts daran, außerdem brauchte man eine
sehr Winterausstattung & selbst dann ist es nicht gut. Vielleicht
kommen wir einmal in Sommer gestaffelt vorreisen, sodass
wir ~~zu~~ nur 2 Wochen ~~zusammen~~ zusammen - sage mir in
i-terisch soll, sodass die Werke nur 2 Wochen leer steht.
Darüber sage ich die nächste Nacht mit, dass sie in März
nach New York für 4 Wochen kommt & ich jah ich meine Teil.
Wann, kommt sie was anfer kam. Ja, Heilbrunn & Laubhütte
Frage. Allerdings nur ich jung zu 19 Jahre. Was bringt die Post,
des Klaviers hat ein schickliches Programm & das, ich sage mir, dass
es sich schicklich sei. Am 19. dirigiert Brühm in Zürich, bei der etwas
zu hoch. Tante hat hier nicht angehen - der bis jetzt. Ich bin
infragen gerade mit ich verhört & die Weise, sie ist aber ein
sehr hominisches Mensch. Ich brauche schon über - (Versicherung - gleiche
Interessen etc). Ich lese die zwei Lieder & dr - vielleicht.
Ich habe an alle judische (Tante jetzt, Donora, Manja)
da früher mit ich auf Dich. Bitte erwarte mich an
Klause ich habe unter keinen Umständen auf Telegraph.
Was ich habe. weiss ich nicht nicht & aber ich am aus
Zürich. Bitte Frage oder Laubhütte d. 30.

LO...NO

VI
INVITA

BY AIR MAIL
PAR AVION



Aérogramme

Prof. Dr. Paul F. Prokauer
720 Ft. Washington Avenue
New York N.Y. 10040
U.S.A.

ELOO

Hast Du nun Unterschrift gegeben wegen Währungsangabe -
festmachung? Ich würde mich - trotz Wetter - sehr freuen -
somit ich auf dich. Alle Details würde ich dir mündlich.
Alles gut - ich habe es dir mit post ge-

T would give a piece of
Hand.



LOCARNO - Lago Maggiore - Panorama
 Lac Majeur - Panorama
 Langensee - Panorama
 Lake Maggiore - Panorama

11. April Sept. 20/72

Schicht Paulsen: Heute nur kurz, da
 ich um 2 Uhr nachtags nach Zürich
 fahre. Gestern - d. nächsten war nicht
 keine Sonne und ich musste die
 Fahrt nach Besa aufgeben. Ich habe
 mit der Nebel, was viel - mit
 Regenschirm - spez. ich
 mich aber auf Zürich, wo ich mehr
 Abwechslung haben werde. Der
 Aufenthalt hier war - trotz allem
 sehr angenehm. Um die 11. Uhr
 Sonntag (29. u. 30.) zurück rein
 Home nicht auf Flugplatz
 1000 - d. d. d. d.
 Planet.

Erfafoto S. A. Suisse

PAR AVION LUFTPOST
 VIA AREA

BY AIR MAIL



Prof. Dr. Paul Proskauer

720 Ft. Washington Avenue

New York, N.Y. 10040

U.S.A.

2098

Reproduction interdite

Imprimé en Suisse

Zürich Sonntag d. 21 6 Uhr abends.

geliebtes Paulchen, ich bin gestern noch eine sehr gute Fahrt bis
angefahren. Leider habe ich ~~jetzt~~ ein sehr preisvolles Zimmer mit
dem neuen Fernseher (der alte ist nicht mehr da) ist ein ital-
Film. Alle stehen kläglich vor Tischbildern. Heute ist heute
eine nette Dame, die mir für morgen ein kleines Zimmer vorgesch.
Das war ich mir um 8 Uhr früh in der Stadt, wo es nicht so
kalt und neblig war, um 12 Uhr kam der kleine Mann und
ich war da genau rechtzeitig am Pl. am Tischstübli
konnte ich ein Glas von Herrin von Rallott kennen, die mich für
morgen Sonntag mit jemandem eines modernen Rallottabeds
einladet. Du wirst ich bin sehr froh und habe mich sehr
kamen jetzt, dass ich die Bücher wieder werde. Tisch vor ich
dann bei Stühli-Fal. Martin - eine sehr nette Dame, die
vor mit 1940 dort ist. Sie nahm natürlich alles mit
und nicht den die fertige Probe - die Frau kommt so häufig
mit. Das war ich in der Gegenwart: Ich habe 32 was man
Probe und einen ~~mit~~ nummerierten Messer Band für total 30 B. Fr.
zusammen und ein heiliges - lässt sehr feines Kunsthandwerk
die Kunst von Maria zum Originalpreis. Stühli: nicht alles
an. Frau sagt mit Pickens - diese Vorhaben aus Dresden kommen
dass es heute mit dem billigen Kauf des Kirchenbuches -
Das hat sich danach gestern um 8 Uhr geographisch - heute und das
Buch besitzt das vielfache davon heute ist. Frau nahm ich
selber ein Parkettplatte für Dienstag an ein Jahr von
Wolf-Ferrari von dem wir gerade Platte gekauft hatte.
Das Glas sagte mir, dass die Frau sehr nett sein soll.
Jetzt gibt es ein "Marschall" an Vord. - d. "Lasi fan truth"
was mich bei der nicht leicht.

den som id af minis bank. Medt. 2a. 370 Fr. og et mindre bet.
Hvor hufklaring skatte. Leise August bestemte, Phillips
hvert nyt skridt i de Feil omv. der beholder de
gjort udlygelsen, der id skiltet med skattem.
den hertil om Tys, hvor om skilte og skattem.
med om omv. et med og omv. der vil
Hvem skulle et skiltet. Indsk. 2 med omv.



BY AIR MAIL
PAR AVION

Mit dem
INTERNATIONALEN KOMITEE
vom
ROTEN KREUZ



Aérogramme

Prof. Dr. Paul F. Prokauer
720 Ft. Washington Avenue
New York, N.Y. 10040
U.S.A.

ELCO

Prof. Prokauer mit bei der aller in Ordnung. Ad beide nachher
mit was Tage keine Schwierigkeiten. Bergarbeiten ist es ungesund. Ad was
in der. So nachher. Ad sind will was. Den schickst mir's nachher
mit hier, was mir's zusammen. Paul sind in Berlin der
Bund. Ad beide tentative Flugzeugen bei Freitag d. 29.
den beide id 2 Tage was mit an alle nachher. Ad was
Ad alle schickst mir's nachher. Ad was nachher, mit hier alle.
sind. Paul sind in Berlin der.

Friday

September 22 9 Uhr abends in Bes. Mein glückliches Familien:
 Dein Brief geht erst morgen früh ab, aber ich will dir ihn den heutigen
 Tag schreiben. Im Mittel bin ich jetzt sehr zufrieden. Die sehr nette,
 kleine Dame, die dich auch kennt, ist jetzt am reception desk
 und ich kann - wenn ich will - im anderen Zimmer leben. Ich habe
 aber keine Zeit so gut zu schlafen, dass ich mich nicht entscheiden bin.
 Ich war heute früh bis frühlich und habe durch 5 Nacht geschlafen,
 allerdings hauptsächlich neue Proben für ~~die~~ ältere Aufnahmen,
 die ich nun habe, wie A. Harris - die Quante mit Formin, Harris
 (die andere Platte hatte ich damals als Byland bekommen) und
 Taramis; A. Harris mit ein Bush Quartet Platte mit
 Schmitt, die ich glaube, wir mich nicht haben. Du hast ja viele.
 Leich habe ich hier auch nichts finden können, aber bitte habe
 die Begriffe d. J. mit denen von mein Geld bei jed.
 d. J. hastet durch immer - auch ohne Sale - 4 Dollar die
 Platte. Die Photograph Platte die du ermittelst, habe ich nun.
 Das war ich bei der Bollett - Journalisten. Ich interessiere
 elektronische Methode Marsh und Bollett, wie ich es nun hätte
 gesehen habe. Finis kaufte ich für nächste Donnerstag:
 Premis: Avant-Grade von Peter Weiss im Klausurklaus.
 Soll ein sehr gutes Stück sein. Das habe ich mich in
 Fentwege u. Hannover in einer anderen Antiqu. Buchhandl.
 die ich gefällt mir jetzt sehr gut. From Buchbild lath keine Zeit
 und hat auch nicht sehr viele. Was du sich nun
 jetzt in New York schreibt ist überflüssig und ein missen
 weg. Aber ich kann dich nicht alleine durch die für endgültige
 Pläne mit es noch viel zu früh. das beste wäre Tabak, sehr
 Hoogen am Tischchen und das Buch, das ich an der Eisen-
 hoch sehr und ein moderner Pläne hat. Ich bin sehr
 zufrieden. die ~~die~~ antiqu. würde ich auch sehr hoffe dass
 die Verbindung zu hoff. Montag rufe ich dich an.

Sonntag 23. 9 Uhr früh.

Jeliches Salben: Ich möchte dem Brief noch ein Antwort
hier den Brief von Sept 20:

- ① Du lästest die Klutter nicht anfertigen sollen und unorganisiert
welche stories erzählen. Ich will sie nicht hier unorganisiert
wären - es muss ja darüber sein, dass sie dort nicht
hätte und sie mir will dieses jaugt hat. Helfst dir
hast du sie nicht mit einem Erzählung
sowie trij erwägt "
- ② Bitte sagt dem Mann vom Smithsonian deutlich,
dass ich länger bleibe - dann unten will ich nicht
zu Hause sein und mich erholt damit abgeben und
zu wissen was ich mit gemacht, ob ich überhaupt überhaupt
weil ich will und wohin. Hoff ich aber an, dass es
wohl auf nicht geht, da ich verletzt bin ^{was ich nicht} in den ersten.
③ Brief mit Hand bild von jetzt an - ich bekomme aber
nicht die message - und ich jetzt heute aber zu
haben about bin. Wade ja and dort einige erfahren.
Der Wetter ist hier frisch schön, aber sehr warm -
sehr angenehm. Alle Programme ist: Monty und die Rolls von,
Don Tag: Hoff ich zu an (hoffe dass ich bald hinfahren
kann) und abends open: "Die stark hafte Witze"
Demnach gibt ich im Spiel von Marat / Jade von
Peter Wiss. Ich habe 4 Briefe von Wanna, 1 Funkt-
wagen und 1 numeriertes Hand Post gehört und 5 Platten.
Hut habe ich - habe ich lieber in W. 7 weg der Wald,
aber vielleicht nach ein nahe Holz. Dunkel und schlecht behalten
nicht nicht an, da ich dann nichts habe.

BY AIR MAIL
PAR AVION

Genormte
Informate
Raschere
Postbeförderung



Aérogamme



Prof. Dr. Paul Prohászka
720 Ft. Washington Ave.
New York, N.Y. 10040
U.S.A.

ELCO

alles Beste will ich. — Ich habe sehr gerne
Tand für ein paar Tage!
K. Amel.

Samstag d. 24. abends 1/2 8 Uhr
pflichtes Paulsen: Ich sage dir noch jetzt an, obwohl ich ihn erst
morgen in Ender überhole. Ich habe heute die ganze Fahrt nach Rappers-
wil gemacht - als wäre, obwohl es 2. T. davon zu wissen in Brief
in Luft war. Jetzt aber verich an Abbruch bei Mithras.
Sie reden in Österreich ab, halten dich für ideal das Beste, obwohl
falls der Schweiz nicht gut - Konstantin an Rodener für ab gut, da
doubt an der ganzen d. nicht weit in Zürich etc. In dieser Zusammen-
hang muss ich dir nur einmal sagen, wie man phantastisch die
Telefongespräch mit jetzt ist. finde. Das sieht ja ist, ohne
nicht in großer Freundschaft vollkommen zu ignorieren - d
trotzen darüber zu sein, anstatt sie zu ärgern! Denn
nicht nur, dass ich sie für die Versicherung brauche - in allen
andere abgeben - kann sie von einem stecken, falls
nicht in Zug zu ich für ein glücklicher werden. Denn
nicht viel ist dem Königreich in Zug bekannt. Also wenn
ganzem Zukunft kann durch diese wieder von mir gewünscht, noch
notwendigste Telefongespräch in Folge gestellt sein. Höher sprach
ich als lange behauptet, ^{ist nicht} da grade als können, nicht ist.
Es ist von Lutherschen definitiv ab, ebenso in einer
Kontingenz an Deutschland. Also es wird nicht schicklich auf meine
Seite, ob nicht eine Möglichkeit besteht die Sammlung der Schweiz
zu erhalten für Staatsverwaltungsarbeiten - was in jedem Fall
recht bald sein muss, da alle von Jahr zu Jahr schwächer.
Wirtschaft kann nur ^{nur} ~~noch~~ in einem hundertjährigen Kontinuum helfen,
das wäre das (nicht erlaubt) oder Fribourg, Schweiz,
die d. eventl. Schwabenbahn. Also ich wäre in Schicksal
in 2 Tage d. bleiben eventl. bis zum Montag hier
telegrafische dir, mich nicht litt; Es war ein glänzender
von mir, dass ich Schicksal bet. Schweiz jetzt late.

BY AIR MAIL
PAR AVION

Aérogramme

Prof. Dr. Paul Prokauer
720 Ft. Warrington Avenue
New York, N.Y. 10040
U.S.A.

70

HELVETIA



OLFENSCHIESSEN

ELCO

Was nicht ist gemindert ist ein Job. Als solche mündig.
Ausschaltigt und -schwellt sich. Job wird Anfangs in Fair Job -
dann Termin am selben Tag in Folge kommt. Erwartet mich Freitag
morgen, falls kein Markttelefon kommt mit meinem Datum.
Im dem Buch hier ist, aber nicht in der Welt.
Anschließend wird ich mit morgen kommen. Teilweise alle
Alen Schmidt
Schmidt

Monty Sept. 25 7 1/2 Uhr abends.

Jelichits Pauline: Ich will über mein heutige Ty berichten:
Ich ist früh Aufgewacht, da wird für 1/2 11 Uhr morgen Abends
bestellt hat, ich muss und muss früh Aufgehen, aber nicht
ist jetzt jetzt abends in Klimawechsel - Augen - eingetrocknet,
woraus ich mich nicht haben kann. Bisher hatte ich hier ab
jenseits Wetterwind. Dann will ich Frau Eisen an, die mir
sagte, dass ich sie nicht besuchen kann, da sie in eine
Altersheimung nicht. Und ob ich noch nicht verheiratet bin.
Dann fuhr ich mit Bus nach Kildby - sah den Jack von
The Mann (Erzika liegt weit links von ihm - und reichte
kommt dann eine Frau hin) der jetzt war ab mit - d. sagt ich
will in ähnlichen Umständen, eine ab ab in Japan-
Jag. Am Bus Abend hatte ich eine nette gute Kellnerin, die mir
hemmen, die ich dann auf der Straße ab 3 Stunden mit
vielen Kopf - ich hatte mit ihr keine Liebe hatte sie mit
kein Zeit. Sie hat in ähnlichen ein Finnen Art für
600 Kr. Fr. die Monat - d. verdient ca 35. von. u. d. Fr.
als er ich 9. von Dollar in Jahr - wenn das alles wahr ist.
Nur. Kuthman habe ich selbstständig gemacht, wovon ich will zu
telegraphische brauchen. Ich glaube - wenn ich alle erledigt kann
dann ich am Treaty zurückkommen. Ich war dann herunter auf
den Lirichby - d. möchte an See, jetzt gegen 2 Uhr - d. ich
gehe ins Bett, da ich nicht bin. Sind die Platte in "Musical
Kritik" angekommen? Sept. 26. 9 1/2 Uhr früh. Habe vorher
Nacht in der teleph. gemacht, da nicht keine Zeit hatte.
so aber wichtige Briefe geschickt hat. Ich will nicht auf diese
Fremdenpolizei - d. Fingabe stellen, bzw. alle darüber.

Ich habe mich sehr über die Freie Universität
 Berlin - falls nicht durch den Umstand der
 Abreise in die Schweiz. Ich habe mich sehr
 über die Universität Berlin sehr freuen
 dürfen. Ich habe mich sehr über die
 Universität Berlin sehr freuen dürfen.
 Ich habe mich sehr über die Universität
 Berlin sehr freuen dürfen.



ELOO

Ganzente
 Briefformate
 Raschere
 Postbeförderung



BY AIR MAIL
PAR AVION

Aérogramme

Prof. Dr. Paul F. Burkauer
 720 Ft. Washington Avenue
 New York, N.Y. 10040
 U.S.A.

Mein Name ist Paul F. Burkauer. Ich bin
 Professor für Chemie an der Universität
 von New York. Ich habe mich sehr
 über die Universität Berlin sehr freuen
 dürfen. Ich habe mich sehr über die
 Universität Berlin sehr freuen dürfen.
 Ich habe mich sehr über die Universität
 Berlin sehr freuen dürfen.

Hotel Du Lac-Seehof
6900 Lugano-Paradiso
Switzerland

Paradiso, den 28.7.1972

Herrn
Henry G. Proskauer
720 Fort Washington Avenue
New York City
N.Y. 10040
U S A

Sehr geehrter Herr Proskauer,

Ich danke Ihnen für Ihre freundliche Anfrage vom 24. ds.
und freue mich zu vernehmen, dass Ihnen unser Hotel von
Herrn Dr. Ruhm empfohlen worden ist.

Ich bedaüere es ausserordentlich, Ihnen mitteilen zu
müssen, dass alle unsere Einzelzimmer im Monat Septem-
ber schon reserviert sind.

Ich hoffe gerne, Ihnen ein anderes Mal besser dienen zu
können und verbleibe

mit freundlichen Grüßen

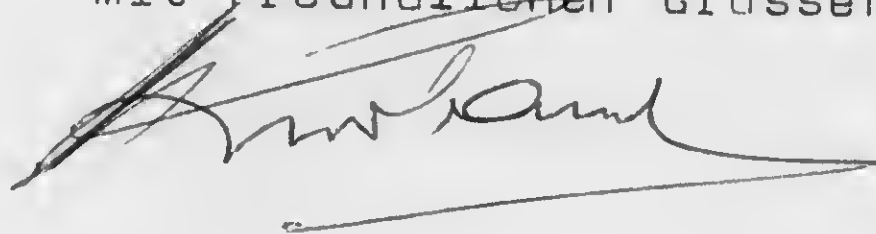
A handwritten signature in dark ink, appearing to read 'Arnold', with a long horizontal flourish extending to the right.



AIR MAIL
AIRLETTER



Mr. Henry G. Proskauer
720 Fort Washington Av.
New York City
N.Y. 10040
U S A



HOTEL DU LAC SEHOF
6900 LUGANO-PARADISO
SWITZERLAND

THE RESEARCH INSTITUTE OF THE HISTORY OF
DENTISTRY OF BERLIN (1927-1933)

CURT PROSKAUER, *New York*

Reprinted from JOURNAL OF THE AMERICAN COLLEGE OF DENTISTS
Volume 21, Number 4, December 1954
Printed in U. S. A.

Reprinted from JOURNAL OF THE AMERICAN COLLEGE OF DENTISTS
Volume 21, Number 4, December 1954
Printed in U. S. A.

THE RESEARCH INSTITUTE OF THE HISTORY OF
DENTISTRY OF BERLIN (1927-1933)

CURT PROSKAUER, *New York*¹

The Berlin Research Institute of the History of Dentistry (*Forschungsinstitut für die Geschichte der Zahnheilkunde*) was the first and the only one of this kind in the world, until it was destroyed in 1944 or 1945. It no longer exists. I shall give you first a short survey on the development of this institute, or better, a statement of the idea to establish such an institute.

It was started in 1907, in a sort of embryonic anlage without the faintest idea of future possible developments. I was at that time a second year student of dentistry at the University of Breslau. I saw in the window of an art dealer a photograph of an oil painting then in the Royal Art Gallery of Dresden. This was by the 17th century artist, Gerard Dou, representing a dentist shortly after the

¹ Curator, Museum, Columbia University School of Dentistry.

act of drawing a tooth from the mouth of a boy who, wretched and suffering, bending down his head, touches with his finger the place where the tooth had been. The dentist, standing behind the sill of the window on which his opened case of instruments, a barber's basin and his diploma, are lying, looks through the window with the expression of pride in his features, showing in his raised hand the extracted tooth.

This was the first picture representing a dentist which I purchased, and which caused a chain of reactions during the next twenty years, leading to the establishment of the Berlin Research Institute.

Since this picture made a great impression on me I looked for other works of art representing the same or similar subjects, not in the least realizing that there existed many paintings, drawings, copper plates, lithographs, sculptures and other techniques of art representing the dentist and his patients. At first I relied, and not without success, on a chance to find them. A few years later, however, in 1911, an article appeared in the German Monthly Journal for Dentistry (*Deutsche Monatschrift für Zahnheilkunde*) by Rudolf Koch on *Zahnärztliche Motive in der bildenden Kunst* (Dental Subjects in Art) which gave me important information on the existence of such works and therefore the possibility of searching for them more systematically.

Another publication of greatest influence on my interest in the development of dentistry and its literature was the *History of Dentistry* by the Italian dentist, Vincenzo Guerini. This comprehensive and very accurate work of a man with a wide cultural background, covering many fields of science, was for the first time based on original source material and not, as usually then and sometimes now, compiled from other publications. It is still a classic in the field of the literature on the history of dentistry.

From then on I had the good fortune to secure a large collection of old dental books, dental pictures and instruments in the original, and photographs which I exhibited for the first time in 1921 in Breslau at the Annual Meeting of the *Centralverein Deutscher Zahnärzte* (Central German Dental Society), the association which corresponds in Germany to the A.D.A. in the United States. This exhibition gave me an opportunity to discuss the subject of the foundation of a Museum and of an Institute of the History of Dentistry before a large audience with the result that Professor Partsch,

the Director of the Dental Institute of the University of Breslau, gave me permission to place my collection in a large room of the Institute under the official name of *Zahnärztlich-Historische Sammlung am Zahnärztlichen Institut der Universität Breslau* (Dental-Historical Collection at the Dental Institute of the University of Breslau) where a Research Institute and a chair in the History of Dentistry might be established.

The inflation in Germany after the First World War with its appalling consequences made a speedy end to all these plans. There was a rush to the dental schools with a relatively short study of dentistry by a large number of young men who could not find any employment in commercial fields, especially by officers discharged from military service. For this large number of students all available space was needed so that space used by the collection had to be given up. The complete lack of any funds for new foundations made the establishment of a Research Institute of the History of Dentistry impossible.

However, every thing has its two sides! The rush to the dental schools and the development in German dentistry of the newly created title *Doctor Medicinae Dentariae* (D.M.D.), resulted in an extraordinarily large number of doctor theses which were obligatory for receiving this title. A large part of these theses were required in the field of the history of dentistry. Most of them were written under the guidance and supervision of Karl Sudhoff, the world-famous Head of the Institute of the History of Medicine at the University of Leipzig, and based, without exception, on the original texts.

Sudhoff himself had just published his excellent *History of Dentistry* in 1921, the still unsurpassed work in this field. It is, indeed, regrettable that this brilliant book is not yet available in an English translation.

Sudhoff's work and that of his students introduced a dental-historical movement, the heroic age of the history of dentistry in Germany, which flourished during the twenties and the beginning of the thirties until Hitler came to power. The quantity and the quality of these publications and some exhibitions of my collection in various cities of Germany, and in 1926 in Philadelphia, on the occasion of the Seventh International Dental Congress, stimulated interest of some influential men of the *Reichsverband der Zahnärzte*

Deutschlands (The German Organization of Dentists) in the history of dentistry. The result was that in 1927² the German dental association took over my collection and established a Museum and a Research Institute of the History of Dentistry of which I became Director.

The founding of this Institute was an important step, not only in the development of the history of dentistry, but also in the history of dentistry. Up to that time it was a matter of individual interest of some historically minded dental practitioner who was responsible for the development of dental-historical literature and for collecting dental-historical material.

The collection, located in the *Deutsches Zahnärztehaus*, in the Bülowstrasse in Berlin was installed in especially designed show cases. The office of a dentist of about 1820, consisting of his operating room and his laboratory, equipped, not with replicas, but with the original old furniture, apparatus and instruments of that time, was set up.

The Museum depicted the evolution of dentistry, from fetish, amulet and charm worship, through worship of Apollonia,³ the saint to whom people pray for relief from toothache, up to empiricism, followed later on by rational and experimental procedure. We tried to represent each stage in development through old instruments, old dental books, documents, paintings, engravings, copper plates, lithographs and photographs representing dental scenes in the various centuries. Artificial teeth and dentures, sculptures, medals, portraits of dentists, clippings from old newspapers with advertisements of dentists, handbills, various representations of Saint Apollonia, and many other items in both original and copies, are displayed.

Highlights in this collection are a richly ornamented pelican of about 1550; a copy of the 1536 edition of the first dental book, the *Zene Artzney*, which exists in six copies only (the first edition was published six years earlier); the earliest known full denture about the end of the 15th century; the original document of regulations given in 1716 to the barbers, surgeons and dentists by the Roman-German Emperor Charles VI, written on parchment and bound in red velvet; the famous Meissen porcelain group by Kaendler of 1741, represent-

² Not 1928 as indicated on that program.

³ See J. Am. Col. Den. 12, 101; 1945, June.

ing a dentist, his patient and assistant; and the largest collection in existence of tooth-picks, starting with luxuriously decorated tooth-picks of the renaissance and comprising toothpicks up to the middle of the nineteenth century. It also contains many objects donated by dentists to whom appeal had been made in dental journals and in personal letters to donate whatever they possessed in obsolete instruments and apparatus, old ledgers, letters, books, photographs, journals and other items out of practices of older generations of dentists.

The Museum has helped to bring dentistry into broad comprehensive relations with medicine and with the general development of culture, and to improve the understanding of the public of the value of dentistry.

All this material of the museum is catalogued, described and classified on index cards. We made photostatic copies of all dental historical articles and notes of interest found in available dental journals, medical journals and journals of other disciplines, as for instance those of archaeology, palaeography, ethnography, anthropology, general history, history of art, and many others. It is very convenient to have needed reference articles in photostatic copies on the table instead of a heap of bulky, bound journals. Besides this advantage for our own work, these photostats were also of great help to those who worked outside our Institute as we could so easily send them out.

As you will understand from these remarks, the goal of our Institute was not only to have a good dental-historical museum and a good functioning workshop for ourselves, but, still more important, to have a place where students could get help and reliable information founded on source material for their dental-historical work.

Shortly after the establishment of the Institute we published in the official publication of the *Reichsverband der Zahnärzte* (German Dental Society), the weekly *Zahnärztliche Mitteilungen* (Dental Magazine), every month short articles and important notes in the field of the history of dentistry, called *Beiträge aus dem Forschungsinstitut für Geschichte der Zahnheilkunde* (Contributions from the Research Institute of the History of Dentistry) which increased interest in this subject. It was our goal to transform this appendix into an independent journal devoted exclusively to the history of dentistry.

Another project planned for the future was the cataloguing of all dental books published before 1900, listing the names of the various libraries and, if possible, of the large private collections where these works could be found, a task similar to the outstanding American publication, the *Union List of Serials*.

It is not possible to give more details about everything we had done or planned to do in a short paper. But it is to be hoped that the seeds which were laid will bear fruit. Not much has been done since. In 1944 or 1945 the rich library and the valuable collection was destroyed or looted. The organization which was a center of research and an agency for information came to an end.

UNIVERSITÄTSBIBLIOTHEK DÜSSELDORF

THOMAS MANN-SAMMLUNG
DR. H. C. HANS-OTTO MAYER
Margot Ulrich M.A.

KÖNIGSALLEE 22
4000 DÜSSELDORF 1
TELEFON 84211 u. 327817
11.5.1978

Herrn Prof.
Dr. Paul F. Proskauer
720 Fort Washington Avenue
New York, N.Y. 10040

Sehr geehrter Herr Professor Proskauer,

meine Antwort auf Ihren Brief vom 26. März kommt recht spät - ich wollte das Eintreffen der von Ihnen angekündigten Photos abwarten. Diese kamen in der letzten Woche an, mitsamt den Goethe-Aufsätzen Thomas Manns. Seien Sie herzlich bedankt für die Original-Abdrucke! Das Buch von Fernand Hoffmann erreichte die Sammlung schon vor längerer Zeit, auch dafür vielen Dank. Es ist immer wieder erfreulich, über so große räumliche Entfernungen hinweg Interesse und Unterstützung zu finden.

Was Ihre Wälsungen-Ausgabe betrifft, so muß ich Sie leider enttäuschen. Wir besitzen ein in Saffian gebundenes Exemplar mit der Nummer 27, das einen eindeutig anderen Einband aufweist als das Ihre. Wie Sie schon selbst vermuteten, wurde Ihr Exemplar zu einem späteren Zeitpunkt neu gebunden, mit der Nummer 374 wird es also seine Richtigkeit haben. Eine Verwechslung in der Numerierung wäre auch ein wenig unwahrscheinlich gewesen, aber man weiß ja nie ...

Nun möchte ich Sie - Herr Dr. Mayer bat mich darum - in einer speziellen Angelegenheit "belästigen": Wir erhielten vor etwa 2-3 Jahren von Konrad Kellen, dem ehemaligen Sekretär Thomas Manns, ein Konvolut mit Briefen und Anfragen an Thomas Mann sowie eine ebenso umfangreiche Sammlung seiner Antwortschreiben, jeweils etwa 300 Exemplare aus den Jahren 1941-43. Zu dem größten Teil der Anfragen fand sich auch das entsprechende Antwortschreiben, oder sie trugen den Vermerk Kellens, ob und wann eine Antwort erfolgte. Zu einer Anfrage der New Yorker Zeitschrift (oder Zeitung?) 'Look', die ich Ihnen in Photokopie beilege, fand sich nichts Entsprechendes. Wir besorgten uns die Kopien des in dem Brief erwähnten Artikels "What should we do with the Germans?", der tatsächlich am 26.1.43 in 'Look' erschien. Ein Statement ^{Th. Manns} fand sich in dieser Ausgabe jedoch nicht. Falls Thomas Mann geantwortet hat und den gewünschten "Leserbrief" schickte, wird er wohl in einer der folgenden Nummern erschienen sein. Leider haben wir von hier aus nicht die Möglichkeit, die Zeitschrift einzusehen. Ob Sie wohl diese Möglichkeit hätten? Vielleicht befindet sich der betreffende

Jahrgang im Archiv der New Yorker Universitätsbibliothek, oder die Zeitschrift existiert noch, sodaß man eventuell sogar die Original-Zuschrift eruieren könnte? Es wäre immerhin interessant, die Vorstellungen Thomas Manns nach der Lektüre der beiden Artikel von Shirer und Paassen zu erfahren, falls er sich überhaupt dazu geäußert hat. - Wenn Sie die Sache interessiert und Sie überdies die Zeit aufbringen können, ein wenig nachzuforschen, waren wir Ihnen sehr dankbar. Vielleicht haben Sie auch einen freundlichen Bibliothekar "an der Hand", der sich eventuell darum bemühen würde.

Ich hoffe, ich mute Ihnen damit nicht zu viel zu, da ich wohl weiß, wie viel Mühe solche Recherchen kosten können. Aber man versucht halt jeder Spur nachzugehen und freut sich, wenn man bislang Unbekanntes entdecken kann.

Haben Sie jedenfalls den allerfreundlichsten Dank für vergangene und künftige Mühe. Ich grüße Sie herzlich, auch im Namen von Herrn Dr. Mayer, der vor einigen Tagen wieder für ein paar Wochen nach Rottach abgereist ist.

Ihre

Margot Meich

Karl Kohrs

LOOK

107

511 FIFTH AVENUE, NEW YORK, NEW YORK

December 30, 1942

Knopf *Miskand*

Mr. Thomas Mann
c/o Alfred A. Knopf, Publisher
501 Madison Avenue
New York City

Dear Mr. Mann:

Herewith are advance proofs of the article, "What Should We Do with the Germans," which will appear in our issue of Jan. 26.

It is our thought that any comment you might make about this article would be of particular interest to our readers. We would like your comment in the form of a letter to the editor, for publication on our readers' page in an issue following that in which the article appears.

In view of the fact that our readers' page space is severely limited, I would suggest that you limit your letter of comment to perhaps two brief paragraphs to avoid the necessity for cutting any of your material.

Thank you for your courtesy in this matter.

Sincerely,

Karl Kohrs

Karl Kohrs
Associate Editor

kk:bh

Intentional Second Exposure

Karl Kohrs

LOOK

511 FIFTH AVENUE, NEW YORK, NEW YORK

December 30, 1942

loop *misKanned*

Mr. Thomas Mann
c/o Alfred A. Knopf, Publisher
501 Madison Avenue
New York City

Dear Mr. Mann:

Herewith are advance proofs of the article, "What Should We Do with the Germans," which will appear in our issue of Jan. 26.

It is our thought that any comment you might make about this article would be of particular interest to our readers. We would like your comment in the form of a letter to the editor, for publication on our readers' page in an issue following that in which the article appears.

In view of the fact that our readers' page space is severely limited, I would suggest that you limit your letter of comment to perhaps two brief paragraphs to avoid the necessity for cutting any of your material.

Thank you for your courtesy in this matter.

Sincerely
Karl Kohrs

Karl Kohrs
Associate Editor

kk:bh

AR 25641

1/32

PAUL TO ^d FROM HENRY (HANS) PROSKAUER - SWISS TRIP 1983

ARCHIVES

Briefe von Pauliken aus Bern, Thun, Locarno

LETTERS

FROM 1983
to HULL SWITZERLAND

with 1984

18. Juni 1983

Mein geliebtes Paulinchen: Gestern erhielt ich Deinen Brief vom 12. und heute vom 14. Juni. Es tut mir leid, dass Du 2 Regentage am Thunersee hattest, aber Du hast sehr recht getan nun nach dem Tessin zu fahren. - eine neue Landschaft bietet doch etwas Abwechslung und Du kannst so schöne Fahrten machen. Hoffentlich hast Du Wetterglück und ist es nicht schon zu warm. Ich bin sicher, dass Du mit dem Hotel zufrieden sein wirst. Obwohl ein Leben im Tessin kaum in Frage kommt, kannst Du Dich ja diesbezüglich auch mit Ketterer oder Frau Adler beraten, wenn Du es für richtig hältst. In der deutschen Schweiz kommt ja anscheinend nichts in Frage, - wenn man nicht Zug in Erwägung zieht - vorort von Zürich und deutsche Juden als Anschluss - wenn man so etwas will. Bei Ketterer sage nichts von irgendeinem Preis - er soll einen Preisvorschlag machen (aber Du weißt, dass Sabarsky mind. 150 Tsd. für mich geben würde, event. mehr. Wenn wir noch eine Weile hier bleiben behält man ja das Bild sowieso wohl noch. Ich schrieb Dir auch von Dr. Henze - einem Schwiegersohn von Ketterer der mir schon 2mal sehr schöne Kataloge geschickt hat und der auch in Campione (Via Marco da Campione 16) lebt. Falls Du Ketterer besuchst, kannst Du ihn ja fragen, ob Du ihn auch besuchen sollst. Ich bin sehr froh, dass Du aus den Fängen von H.D. weg bist, der Dich ja doch nur belästigt hätte. Falls Du in Winterthur vor dem Abflug übernachtetest, kannst Du ja auch die Bücher durch Wiener loswerden. Post ist weiter nicht viel gekommen, ausser für Dich ein Check von GHI für Deine Operation für \$ 80.- (wohl gut). Ich war gestern im Park und sprach Frau Futter für 5 Minuten - war sehr nett. Heute ist es sehr feucht und dunstig - dasselbe morgen und ich quäle mich mit Allergy oder Heuschnupfen. Die Nase läuft wie verrückt. Das Mittel gegen Arthritis heisst: Voltarene - erkundige Dich doch einmal danach, obwohl ich gar keine Beschwerden mehr bei Umdrehen habe. Ich freue mich, dass Du Dich so wohl fühlst und Du hast doch anscheinend eine sehr gelungene Reise. Immerhin sehen wir jetzt klarer. Deutschland kommt im Augenblick für uns überhaupt nicht in Frage wegen politische Unsicherheit. Dann kann man sich ja einmal hier in Ruß verschiedene ansehen. Von Deutschland höre ich nichts betr. Rente und wir werden, wenn Du zurück bist, schreiben. Pakete sind auch weiter keine gekommen - nur ein schöner Kokoschka Katalog von Sabarsky, für den ich gedankt habe, ebenso schrieb ich an Henze meine Dank. Das Beckmann Buch habe ich auch noch nicht bekommen, aber das Ex mpl. von G. Schultz ausgelesen. Sehr mässig. Werde mir heute die Notizen mit Maschine abschreiben. Dann schickte mir Mytze aus Berlin einen Check - leider wieder in DM. sodass ich wohl Spesen bezahlen muss. Donnerstag abend war ich bei Adler - kaufte mir für mein Guthaben (halber Preis) die Briefe von Georg Kaiser und 3 Bücher für Weitergeben. Hatte aber nichts Vernünftiges und wird sicherlich schliessen, obwohl er sagt, dass er etwas sucht. Im Park fragen alle nach Dir - wir sind schon als siamesische Zwillinge bekannt. Sei froh, dass Du nicht in N.Y. bist. Die Hitzewelle und Feuchtigkeit ist wirklich nicht sehr schön. Ich schlafe sehr gut, gestern und heute bis 9 Uhr früh. Essen tue ich weniger, da man ja bei der Wärme keinen Appetit hat. Zu dumm, dass meine Briefe zu Dir so lange dauern, aber erst von Bern nach Thun und jetzt nach Locarno dauert es eben. Ich schreibe nur noch bis zum 22. Juni nach Locarno poste restante, da alle Briefe 5 Tage gehen und die Post bei Euch ja Sonntag geschlossen ist. Wiener rufe auch erst ganz am Ende an, damit Du nicht mit ihm zusammen sein musst. Es ist ja schade, dass Du den Ausflug nach Lausanne nicht mehr machen konntest, aber Du kennst ja den Genfer See, der garnicht so besonders ist. Zum Leben käme ja die franz. Schweiz sowieso nicht in Frage und die Schwester von Anton brauchst Du natürlich nicht anrufen, sie kennt Dich ja garnicht. Mir ist schon sehr bange nach Dir und ich freue mich darauf Dich abends wieder einkuscheln zu können und Gute Nacht - Küsschen. Vergiss nicht, falls Du nach Winterthur kommst, Dir von Wiener die 65. Sw. Fr. geben zu lassen. Das ist besser, als wenn er einzahlt und Du kannst das Geld brauchen. Heute, am Sonntag d. 19. bin ich ganz zu Hause geblieben, da es sehr feucht ist und die Pollution so gross, dass meine Nase mich sehr stört. So bin ich im air cond. Zimmer besser aufgehoben, lese und habe die Notizen für Beckmann gemacht, sodass ich später schreiben kann. Sonst nichts Neues. Bleibe gesund.

Henry G. Proskauer
720 Fort Washington Avenue
New York, N.Y. 10040

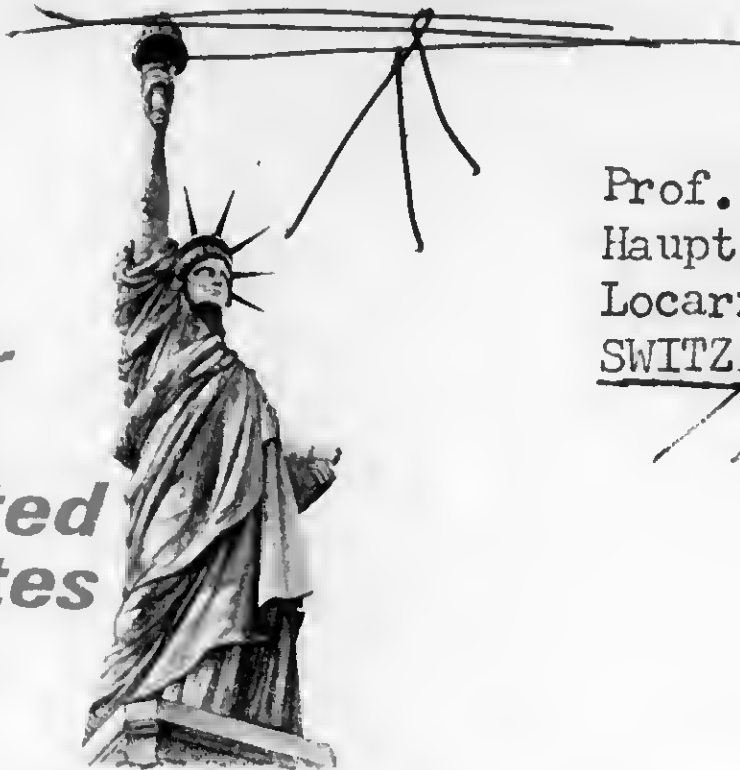

**Tour
The
United
States**

Prof. Dr. Paul F. Proskauer
Hauptpostamt - Poste restante
Locarno (Tessin)
SWITZERLAND

NICHT ABGEHOLT
NON RÉCLAMÉ
NON RITIRATO

AEROGRAMME • VIA AIR MAIL • PAR AVION

② Second fold

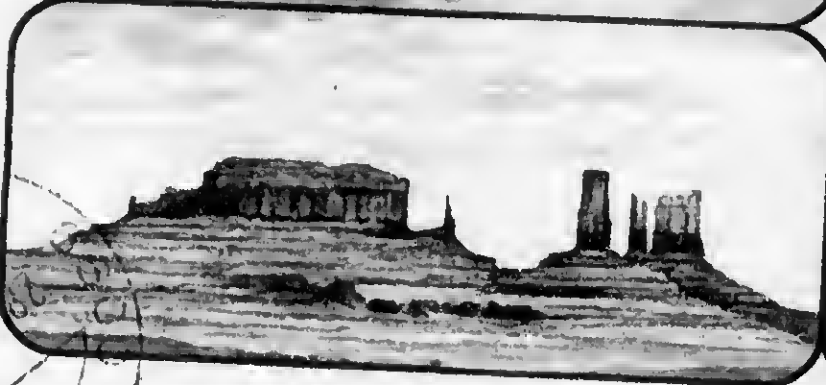
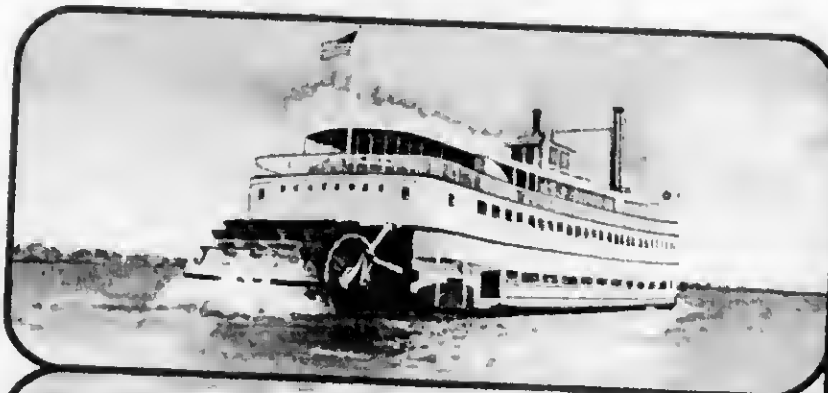

See the U.S.A... vacationland of the world!

USPS 1981

Additional message area

*Grüsse und Küsse von deinem,
Henry Proskauer*
Ich bin schon sehr neugierig, was du mir alles von der Reise erzählen wirst.
Morgen geht wieder die Arbeit los, die mir im Augenblick wenig Spass
macht, aber es ist wohl besser im geregelten Lauf zu bleiben, wenigstens
für eine Weile.

21. Juni abends

Geliebtes Paulchen:

Gestern erhielt ich Deinen ersten Brief aus Locarno und heute 2 Karten aus Brissago. Ich sehe schon, dass Du garnicht mehr nach Hause kommen willst, wenn Du dort girls mit "oben ohne" an der Beach hast-denn das kann ich Dir hier nicht bieten. Ich freue mich aber, dass es Dir weiter so gut gefällt und Du auch anscheinend Glück mit dem Wetter hast. Hier war eine schreckliche Wetterwoche, enorme Hitzewelle und Humidity. Mit der Post kam überhaupt nichts vernünftiges und ich hoffe, dass der Briefträger am Wochenende Pakete bringt. Aus welchem Ort Du am besten direkt auf den Flughafen fährst-ob Winterthur oder Thun oder ein anderer Ort musst Du am besten beurteilen können. Ich würde in einen Ort gehen, von dem Du möglichst wenig Bahnfahrt zum Flughafen hast, denn es handelt sich doch nur um eine Nacht und Du hast dann ja schliesslich die Erholung hinter Dir.-damit Du auch ausgeruht auf dem Fluge bist. Ich konnte bisher nicht raten, welches Buch Du liest, ich dachte an Rot- und Schwarz von Stendhal -aber ich weiss nicht und Du wirst es mir ja erzählen. Ich freue mich schon enorm auf Dich, und so allein zu Hause ist es nicht sehr schön am Abend. Die Gründgens Platte: Bahr: Das Konzert kann ich länger behalten, damit Du sie auch hören kannst, Sie ist sehr lastig und gut und ich habe sie schon dreimal gespielt. Gelegentlich kannst Du sie dann im Goethehaus zurücktragen. Uebrigens bringt Rizzoli im November ein grosses Buch über Expressionismus heraus, das ich dann auch zu besprechen versuchen werde. Die Notizen zu Hesse und Beckmann sind fertig. Uebrigens sprach ich Fütter nur einmal und gab ihr die Besprechung des Mehring Buches, da sie die Woche vorher behauptet hatte es nicht gesehen zu haben. Da sie mich aber nicht anrief um ein paar nette Worte zu sagen, bin ich den Tag darauf nicht mehr an ihren Stuhl gegangen. Sie liegt jetzt mit dem Kopf nach der entgegengesetzten Seite-das für Deine Information. Gern hätte ich Frau Graf gesprochen auch wegen Umtausch der beiden Bücher, aber es ging ihr nicht so gut mit dem gebrochenen Arm. Nun bin ich neugierig, was Ketterer gesagt hat und was im allgemeinen Deine Reiseindrücke betr. Schweiz sind. Die Chase Bank war heute sehr anständig und hat mir die \$10.-Spesen für den deutschen Check von Mynters erlassen. Bei der Europ. American Bank musste ich sogar \$20. bezahlen. Wie mehr wieder. Nun mein geliebtes Mändel, ich glaube das wird der letzte Brief sein, den ich noch vor Deiner Abreise an Dich schreibe, denn er geht erst morgen Mittwoch, ab und es dauert 5 Tage für die Post. Und am Montag fährst Du ja schon von Locarno ab-ja die Zeit verfliegt-und ich weiss ja nicht wo Du am Dienstag morgen sein wirst. Falls Du es mir genau mitteilst würde ich noch einmal an den betr. Ort poste restante schreiben-aber viel Zweck hat es ja nicht. Öffentlich hast Du alle meine Briefe bekommen, denn ich habe sehr fleissig geschrieben und auch ausführlich. Nun erhole Dich weiter recht gut, sei vorsichtig mit der Sonne und bleibe gesund. Tausend Grösse und Küsse von Deinem Dich sehr liebenden,

P.S. Hermann Meier sagte mir, dass wenn wir einmal mit der Bahn zu ihm fahren würden, so wäre er bereit uns nach Heritage Hills und anderen Condominiens, die er kennt, mit dem Auto zu fahren. Nur ist die Kottelei mit dem Zug sehr mies.

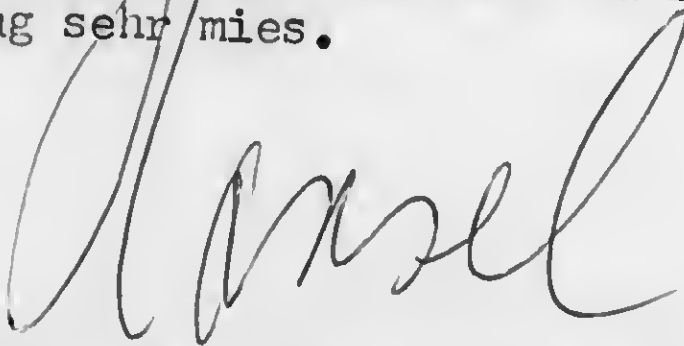

Gestern abend war Solti auf Television mit Rossini Overtures. Er ist so ulkig, wenn er spricht und dirigiert sehr gut, Auch ein anderes interessantes Programm war über James Joyce, vielleicht wird es wiederholt.

Henry G. Proskauer
720 Ft. Washington Ave.
New York, N.Y. 10040

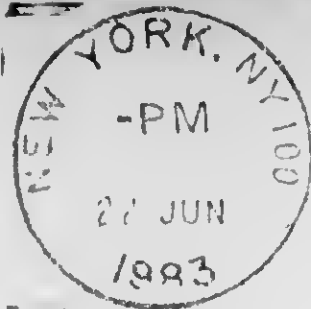

**Tour
The
United
States**



Prof. Dr. Paul F. Proskauer
Hauptpostamt- poste restante
Locarno (Tessin)
SWITZERLAND

NICHT ABGEHOLT
NON RECLAMÉ
NON RITIRATO

AEROGRAMME • VIA AIR MAIL • PAR AVION

② Second fold

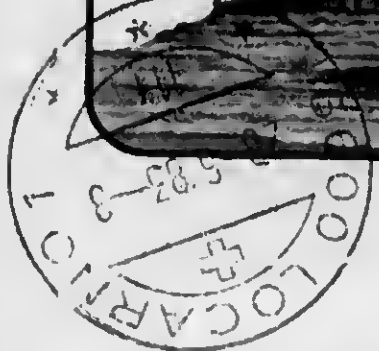
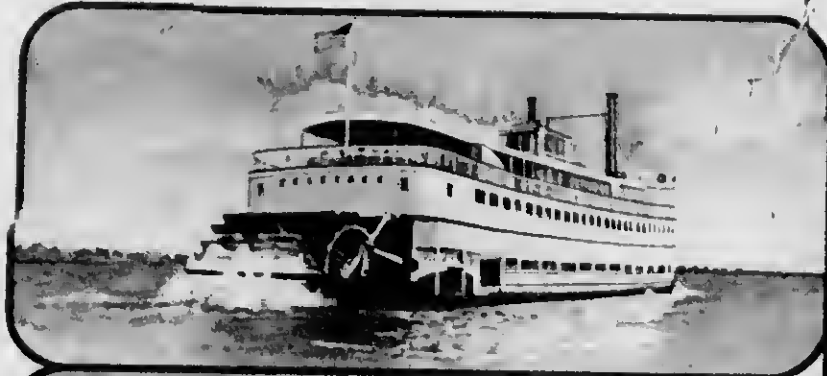

See the U.S.A... vacationland of the world!

..... message area

© USPS 1981

Intentional Second Exposure

Henry G. Proskauer
720 Ft. Washington Ave.
New York, N.Y. 10040

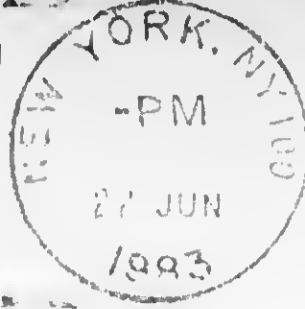

**Tour
The
United
States**



~~Prof. Dr. Paul F. Proskauer
Hauptpostamt- poste restante
Locarno (Tessin)
SWITZERLAND~~

NICHT ABGEHOLT
NON RECLAMÉ
NON RITIRATO

AEROGRAMME • VIA AIR MAIL • PAR AVION

② Second fold

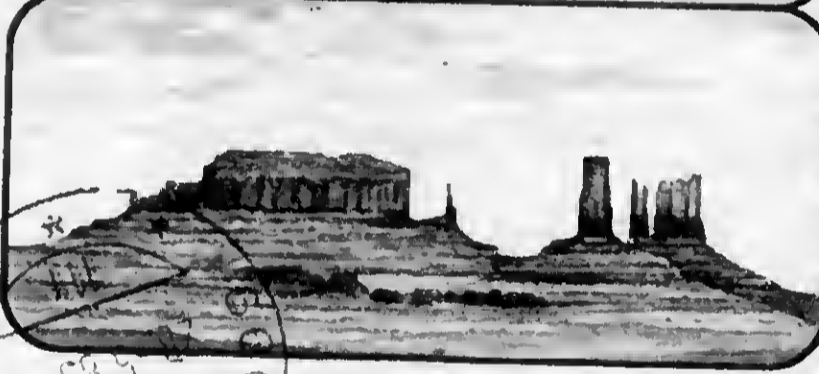
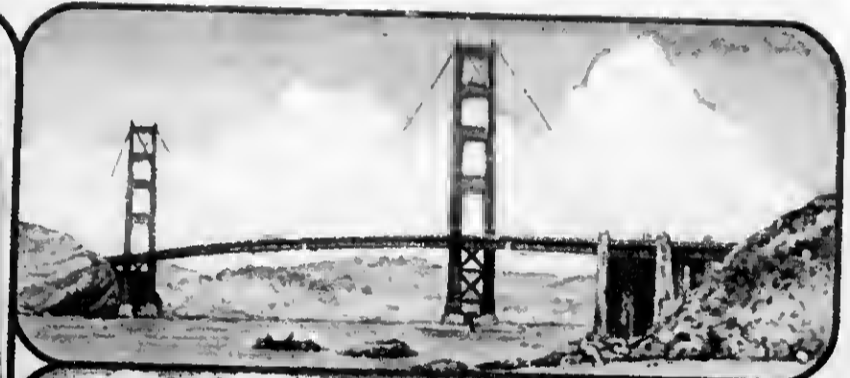
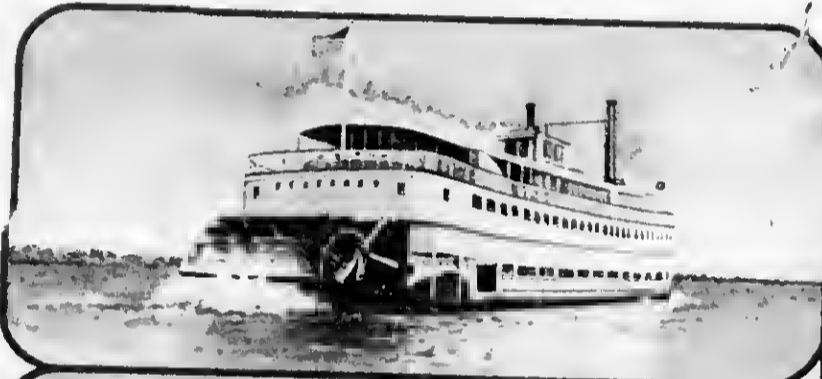

See the U.S.A... vacationland of the world!

... message area

© USPS 1981

Freitag - 6 PM - 22. Juni -
Gedächtnisfeier: Heute um 2.30 mit Flugzeug, ich
noch - nach Schwitzer Zeit + Krume bald bei dir an!
Ich war in Brinaga - das 5. Mal (glaube ich!), das, ich auf
den runden Kellertisch mit der Begr. Es war eine schöne Variante
STUDIENGRUPPE da: Graphic Design + sprach mit einem
Schülerin. - Ich redete gegen 11 AM Kellertisch auf einem sehr
lieben Boden von 13 + 14. (Der heute von THUN) hier
orkam. Ich war ERSTAUNT, dass es - AUBERLICH - nicht
wusste, welches dem Bild die: ich konnte; HAD die
Seite im BUCHHEIM nicht nennen - die SEKRETÄRIN
wird es nachsehen - Es wollte auch DIMENSIUNEN +
es VIELE DETAILS VON DIR wie möglich - Das zeigt,
dass es INTERESSIERT IST, NACHDEM ich ihm
gefragt habe: 175 - 200 000 Dollar würde er erwarten.
Es sagte: früher (!) hätte er weniger erwartet.
Ich sagte: Ken + Polise hätten sich geändert +
narrte ball. BELMANN (die es zuerst
VORAB, nicht zu kennen). Er sagte nichts mehr
VON FARBE. Ich sagte ihm, es sei sehr schön - keine
als in WIEN etc. Ich glaube, es hat ihm
beimstand. Despite many HITS: HE DID NOT
inwiefern: über Frau Rothsch. was ich sehr
bestimmt. Aber alle sagen, dass wenn man
Gung bald nachweisen kann (REGELMÄSSIGES
EINKOMMEN) dann gibt es keine Schwierigkeiten!
Ich werde mit Ungarn noch genauer suchen.
Das Wetter war bis jetzt mit 11 Juni beinahe
IMMER SOVONIG - NIE ZU WARM.
NÄCHTE in THUN + HIER herrlich kühl:
Wie hätten es ZUSAMMEN so sehr gemessen.
Der some VIECH: HOT N.Y., N.Y., Prag etc. etc.:
LASS dich nicht von HOWE, annehmen -
ich hat das so wie FUTTER: Das ist 22
eine Eigenschaft (let us say of the
EAST!!) dass das 18-jährige girl eine
Freund hat: sie ist 22 Jahre - aber schön,

Wenn diese ruhiger W-dbar ² wlogischen Wirsden.
Mit werden muss sehr viel zu bezahlen haben!
Fran Schultz MATTE bei ABFLUG von N.Y. 1 1/2
STUNDEN Verspätung wegen RE & EMS - also gehe
nicht zu zeitig VON offid. Meinungen
fast: ZOLLKONTROLLE, dann ungefähr 100 Miles an-
also sicher MINIMUM 1 1/2 - 2 STUNDEN nach Ankunft.
VOR etwas kaltes Chicken für mich, perhaps +
COLD water. Ich finde es in der über RIESIG und Dick.
Das auf gewisse Punkte will ich nicht VER-
SCHLENDERN: nett und das BUCH HANDLUNGEN
hier eigentlich nicht. Ich würde WIEBER anrufen.
Ich esse sehr gut + ruhig. Verdauung sehr gut! 2 bowl
of ^{BOAT} soup + brisings (leben: ROMAN, gips,
in wilder of bikinis: you want to MAN?)
Das, Fran Schultz so nett ist, freut mich sehr: sie
was auch sehr nett zu mir! Sehr herzlich.
D. unbekannt Tisch - ODER - PERHAPS - LUGANO
Wahrscheinlich auch in der Nähe von Lugano - UND DAVON
VIRGINIA, NORTH Carolina - UND DAVON
KÖNNEN wir ZUSAMMEN kommen. Die
Welt ist schon schön: WITHOUT MUGGERS -
aber auch hier sind ich VORSICHTIGER - TITON
habe unangenehme Gestalten - hier nicht
man nur anständige Leute auch in
LUGANO (so weit ich es sah!). Auch ich
bin bereit, PLATZEN zu verkaufen +
FILIES anzulösen, wenn ich kann,
Das: du bist sehr schön KATHAN (auch
BUCKMER). CONGRATULATIONS for
Geben: fabelhaft: für ein goal!
Das ist 50000 für ARCHITEKTUR FIKES geben
Will: Montag: SO IT DOES PAY off!
1/2 - 7 Ads Samstag - 23 Juni - Heute in einer Woche war ich
schon eine Nacht zu Hause. Ich finde mich sehr!
Ich ging nur 1/2 10 über idelph - bzw. Casino Blatt
WZ: überfälle in Zürich: auf STAUFAHNERSTRASSE.

Jemand von 3 Autos überfallen wurde 11:30 PM - Halb-
 Ast, eine TAXI-Chauffeur in Wanksther front von
 einem FAHRGAST erzwungen wurde. Durch RAUSCH-
 GEFÜHLE, die hier wohl auch ziemlich verbreitet
 sind - in der SCHWEIZ: VERBREITEN. - Kunst
 als wieder sehr schön. Ich will aber noch
 irgendwas fahren, z. B. sehen, wo ADLER wohnt,
 die leider auf 3-6 Monate in USA: A. Wegmann
 wird sicher nicht schlecht: NACHTEIL: MEISTENS
 WIRD VOR ITAL. GESPROCHEN - aber Angestellte
 können Deutsch. Bis jetzt habe ich nur ca. 2 sehr
 warme Tage in THUN gehabt. Vor 1 1/2 Tage Regen -
 wie was es hier zu heiss! Bis jetzt habe ich
 noch keinen Entschluss wegen Anfahrt nach Zürich Flug-
 haben gemacht. Ich muss jedenfalls ein Gepäck für 9 STUNDEN
 vorher aufgeben - also Nachmittags - Dienstag. Die
 Tasche behalte ich bei mir. UND in Zürich übernachten
 will ich nicht - dann müsste ich mit auch Taxi zum
 Flughafen nehmen! UND Taxi zum Hotel in Zürich von
 Bahnhof, wenn ich Gepäck bei mir behaltes will.
 Der Zürcher FLUGHAFEN ist so R. Esig, dass man
 Gepäck dort nicht RUNTRAGEN - ODER FAKKEN KANN.
 Ich würde noch mal Frau Schulz darüber fragen. Aber
 entweder bleibe ich hier oder THUN am SONNTAG.
 Da habe ich 2 volle Tage in THUN: MONTAG + Dienstag,
 was auch wie hier - tolerant wäre. DANKE
 DÜRFTE es nicht wissen: ist nett - aber fruchtbar
 aufbringend - kommt mich AN MANS KARY!!
 z. B. Abich im Montag von Wegmann ans ansicht - sohle
 ich, es REGNET DORT: ERGABTE, ich SOULTE
 SOFORT!!! ABFAHREN: IM VORDEIN ist es kalt +
 wenn es hier regnet, MEISTENS (NICHT IMMER)
 SCHLECHTER. Versüßter Post. Wenn bin ich wieder
 froh, nach Hause zu kommen. Du hastert -
 wie immer sehr - 4 Wochen: lange Zeit in BRISGAU
 mit dir - ODER hier - wäre es IDEAL. Seiner
 KORSICHTIG im R. V. - die können, die nach SAFE
 SIND, KOMMEN für uns nicht in Frage. Der Teil
 in grosser Liebe, Pauline
 PAULIE MANNHEIM

Ich werde noch 1400000
 + 5000000, auf
 geben FAHL!

Au Brest
 A RIVER PERCI
 See you
 So Love
 1

1. Juni 1983 -/-

Geliebtes Paulchen: Wo wird Dich dieser Brief erreichen? Wie war der Flug und wie geht es Dir? Ich kann ja im Augenblick nur von hier erzählen und da gibt es eine ganze Masse, sodass ich das im Telegrammstil machen will. Ich schreibe für Dich eine Art Tagebuch aus dem ich hier zitiere. Am 1. abends mit Niers lange telefoniert, Mein Mehring Aufsatz erschien heute am 3. - wie er mir sagte - sehr gut mit Bild abgedruckt. Nichts interessantes mit der Post. Hatte kaltes Abendbrot mit Lachs.

2. Juni: Post: Abrechnung von Merrill Lynch und brauchte über eine $\frac{1}{2}$ Stunde zum Kassenbuch. Arbeit auch für Deine Zusammenstellung. Dann ein Paket im Postraum; 1.) ein Buch von Beier - hat sich mit unserem Buchpaket gekreuzt: Heinrich Mann: Der Hass (Nachdruck der Querido Ausgabe anlässlich der Bücherverbrennung im Aufbau Verlag) ferner einige grössere Kunstkataloge wohl auf Veranlassung von Ketterer von einem anderen Kunsthändler in Campione (dort hatte Schulz ihren Kirchner hinverkauft) Auf alle Fälle Adresse: Galleria Henzel Viale Marco di Campione 16 Dr. Wolfgang Henze Tel. aus Lugano 091/686533. Ferner kam mit Luftpost ein Riesepaket mit xerox copies von Hummel (ca. 20.-DM Porto-verrückt) meistens aus dem Spiegel re Hiteler Tagebuch. Alles gut aufgehoben. Dann rief netter Weise abend Frau Warschauer an (sie ist 90 Jahre alt), da sie unsere Aufsätze im "Aufbau" liest, wie es uns geht. Tochter hat wieder geheiratet. Sprach über Futter, die sie auch hasst - Futter hatte damals in der Nacht im hohen Schnee Warsch. nicht nach Hause gefahren, sondern laufen lassen, da es zu un bequem war um die Ecke zu fahren. Sie wusste auch, dass ich mich um Juliusburger gekümmert hatte. Wollen ihr gelegentlich ein Buch von uns senden. Abends las ich weiter im Hesse und Notizen. Kaltes Chicken mit Salat etc.

Juni 3: Heute erst kam unser "Aufbau." Sehr schön gedruckt. Soeben an Antes vom Claassen Verlag geschrieben und auch für den Brief an Dich gedankt. Ferner ein unnützes Taschenbuch von INTER NATIONES, das wir hoffentlich bei Adler abgeben können. Dann kam ein Check für Dich von GHI (ca. 32.-) Im Aufbau sind wir auch bei Heritage Found. erwähnt. Dann gab mir Esposito eine Box mit deutschen Büchern, wovon nur drei über Frankfurt gut waren - die ich verschenken werde, gab ihm aber \$ 3.- für seine Bemühungen und hoffentlich ein anderes Mal mehr und besser. Dem spanischen mailman gab ich 1.- Leider musste ich bis 11 Uhr auf die Post warten und da Sonne schien, gab ich Stadt (Metrop. Mus. & Goethehaus) auf, hoffentlich morgen. es soll wieder regnen. War dann einige Stunden im Park - Sonne verzog sich. Sprach Frau des Bayern. Sie wollten 2mal schon nach Deutschland zurück, bekamen aber kalte Füsse, wegen Krankenversicherungen etc. Nicht so einfach. Las dann den Hesse fertig und machte die letzten Notizen allein. Uebrigens soll ich Niers die Adresse der "Wiener Werkstätte Buches" schreiben. - er will direkt anfordern.

Das wäre alles für heute. Ich schreibe nicht zu oft, da ich ja doch nicht weiss, wann Dich mein Brief erreicht. - öffentlich hast Du gutes Wetter. Was war Dein Eindruck von David? O ja, ich vergass! Ein Herr rief an, ein Vetter von Kari, der in seinem Auftrag

wissen wollte, wie es Dir geht, weil Du nicht geschrieben hast. Kari kommt vielleicht im August über N.Y. nach Europa. Ist retired. Hat deshalb auch Zeit. sagt ihm, dass Du sehr busy bist. Susan vom office hat ein apartemnt für \$ 700.- gemietet an der 28. Strasse. Verrückt! Paul war jetzt sehr nett. Ich kann ohne Dich nicht so zeitig schlafen gehen, Bin meistens bis 11 Uhr auf. und bange. Aber rufe bitte nicht an und komme ja nicht eher nach Hause! Du hast wirklich viel anzusehen und wenn schon die grosse Ausgabe der Reise bitte gut ausnutzen, sowohl mit Information als auch mit Gesundheit. Na also Gruedsi wohl,

auch tausend Küsse, Dein altes Bruderle.

den 4. Juni: Paulchen: Ich habe den Brief noch einmal aufgemacht da ich ihn doch erst am Montag direkt vom Postoffice abgehen lassen will. So kann ich Dir *mal mehr* weiter von heute berichten. Da es sehr wolkig und regnerisch war, bin ich mit dem 5th Ave Bus direkt ins Metropolitan Museum gefahren: Moore Ausstellung-fabelhaft; La Belle Epoque sehr stilisch *mal mehr* mit Offenbach Musik, Posters etc. Muss *mal* auch sehen. Und dann den F.L. Wright Room, für mich ganz interessant. Dann im Goethehaus, wo ich die Börsenblätter durchsah und einige Notizen machte, wie ich mit Dir durchgehen will. Nichts Besonderes. Dagegen borgte ich mir ein neues Buch über Gustaf Gründgens und die D.G. Platte mit ihm: Hermann Bahr: Das Konzert. Ich spielte es soeben. Sehr lustig aber wenn man ein-oder zwei Mal gespielt hat ist es genug. Dann bei Sabarsky, der doch anscheinend am Mueller sehr interessiert ist. Aber ich warte ab, was Du bei Ketterer host. Und dann von 57th St. nach Columbus Circle mit Subway nach Hause. Kaufte noch einiges bei Frank: Chicken, Salate u. Bri Käse und N.Y. Times. Hebe ich die auf, soweit interessant- aber nichts Besonderes. Dann war ich noch 2 Stunden im Park, da sich das Wetter aufklärte. Morgen-Sonntag soll schönes Wetter sein. Ach ja- Frau Warschauer sagte auch dass Frau Futter sehr einsam ist- geschieht ihr recht und ist nicht zu wundern. Im Augenblick verteile ich Bücher: Der Bayerin gebe ich Frank Thiess (doppelt), der Klavierspielerin ein Buch über Frankfurt und dem deutschen Mädel nebenan ein Buch über Berlin (für uns ganz uninteressant), wie sich sehr gefreut hat. Gelegentlich muss ich auch Frau Graf Büchergilden Bücher umtauschen. Uebrigens las ich, dass die Büchergilde sicherlich eingehen wird, falls sie sich nicht im Laufe des Jahres saniert. Dabei ist sie noch das weitaus beste. Im Metrop. Museum Book Store sah ich auch das "Wiener Werkstätten Buch". Ganz gut- aber nicht zu kaufen. Und er schreibt nicht. Skandal. Was machst Du gerade? Wo bist Du. Hoffentlich ist das Wetter O.K. Bin schon neugierig auf Deinen ersten Brief. Von mir erwarte nicht zuviel Schreiberei. Ich erzähle Dir alles, wenn Du herkommst. Aber bis jetzt habe ich alles genau berichtet. Nichts mit der heutigen Post.

June 5: Geliebtes Paulchen. Es ist heute Sonntag morgen und ausnahmsweise sonnig, sodass ich jetzt in den Park gehe. Heute nacht wachte ich auf mit Schritten und Laufen auf dem Dach, Aber nach ca. 20 Minuten hörte ich laute Männer- und Frauenstimmen, sodass es wohl nur Tenants gewesen waren. Eine halbe Stunde später - um 1 Uhr nachts klingelte (zum ersten Mal in der Nacht) das Telefon. Lein war offen, aber niemand antwortete und hängte dann ab. Du siehst, es ist gut, dass wir nicht beide weg sind. Morgen früh geht der Brief, der ja lang geworden ist - vom Postoffice an Dich ab. Eben sprach ich Hente Schultz, die mir sagte, dass Hentze ein Schwiegersohn von Ketterer sei. Also rufe nicht an, falls Ketterer interessiert ist oder falls er nicht interessiert ist, kannst Du ja Ketterer fragen, ob Hentze in Betracht käme. Grete Schultz fährt in 1½ Wochen ab und fragte, wie es Dir geht. Na also.

Paulinchen: Jetzt ist es bald 6 Uhr zu "First Hearing" und ich schliesse den Brief ab, der morgen früh abgeht. Ich war heute bis 4 Uhr im Park, habe dann geluncht und noch einmal die Gründgens Platte H. Bahr: "Das Konzert" gehört, ist doch sehr gut und will versuchen, dass Goethehaus um eine Woche verlängert, damit Dues auch hören kannst. Gesprochen habe ich nur die Klavierspielerin, die sich sehr mit dem Frankfurt Buch gefreut hat. Frau Graf, die ich zum Kaffee in Gartenrestaurant einladen wollte - und Bücher tauschen konnte nicht, da sie sich das Gelenk gebrochen hat. Nun bin ich schon schrecklich neugierig auf eine erste Nachricht - wie es Dir gefällt, was Du zu Dawid sagst, wie das Ketterer ist etc. Bleibe nur schön gesund und erkälte Dich nicht. Es soll in Europa kühl sein. Du fehlst mir sehr, aber dafür haben wir es nachher desto schöner und in der Woche arbeite ich ja sowieso. Vielleicht gehe ich nächste Woche doch einmal zu Adler.
Für heute tausend Küsse und Misse, Dein,

Karel.

Heute sprach ich im Park Deine Lebensretterin und kam auf Frau Futter zu sprechen. Diese hatte ihr gesagt, dass ihr Mann ein "Plumber" war -verrückt- und dass sie den Chauffeur nur stundenweise beschäftigt. Ich habe etwas von unseren Erlbnissen mit ihr erzählt und sie waren höchst-erstaunt. Heute war sie wieder nicht im Park, obwohl es herrliches Wetter ist und Du wirst ja auch Wetterglück haben. Mit Arthur Cohen-Ex Libris-ist es doch fabelhaft. Er möchte auch ger den Kafka kaufen, aber da möchte ich noch etwas warten. Mal sehen. Meine neuen stocks sind wieder um einen Dollar rutergegangen und ich glaube, dass ich-falls ich bekomme-für ca. 8 Tsd. einen 10jährigen Bond mit etwas über 10% kaufen möchte. Da weiss man, was man hat. Morge mehr. Jetzt abends ist es wirklich sehr einsam. Ich spielte etwas Debussy und sah Chevalier-aber dieser Collaborateur war immer "auf der Sonenseite" während die Juden in die Gaschamber gebracht wurden.

Sonntag nachmittag: sehr heiss

Geliebtes Paulinchen: Du fehlst mir natürlich sehr. Heute war ich stundenlang im Park, aber dann wurde es zu heiss und zu viele Menschen. Ich will jetzt auch an Dawid schreiben. Auf der Terrasse, wo es am kühnsten war, lag bereits Frau Futter. Es geht ihr-muss ich Dir leider berichten-ganz ausgezeichnet. Ich sprach sie 5 Minuten, weil Sam kam und ich sie dann nicht ignorieren wollte. Sie fährt wieder nach Gastein etc. etc. Sonst gibt es heute nichts Neues zu berichten. Frau Schultz ist auch bald reisefertig. Sie borgt mir den Beckmann zur Besprechung, da mein Exemplar noch nicht da ist und ich jetzt Zeit habe. Sie war auch imselben Hotel in Thun, wo Du bist oder warst, das ganz ausgezeichnet sein soll. Ich wüsste schon gern, wo Du jetzt bist und was Deine Reisepläne sind. Wenn man in den Schweiz will und erschwingen kann, ist Zug sicherlich das Beste, weil man dort Anschluss findet und in der Nähe von Zürich ist. In den Kleinstädten ist man mit dem Schwyzer-dütsch eben aufgeworfen. Aber Du kannst das ja jetzt alles selbst besser beurteilen und das war auch der Grund warum Du gefahren bist. Bleibe schön gesund, erhole Dich gut und nimm tausend Grüsse und Küsse von Deinem,

Dein liebend
Paulinchen

Freitag den 10. Juni Abends

Geliebtes Paulinchen: Gestern erhielt ich Deine beiden Briefe vom Sonnabend und Montag und freue mich, dass es Dir gutgeht und Du auch gutes Wetter hast. Hier ist jetzt das Wetter auch sehr schön und ich war heute den ganzen Tag im Park. Die Katzenfrau sagte mir, dass Futter mit niemandem spricht und sie sie auch nur selten sieht, und heute war sie garnicht im Park. Also doch anscheinend krank. Heute kam mit der Post Dein salary check, den ich natürlich gut aufhebe. Sonst nichts Besonderes. Ja, früh kam der Paketbiefträger und brachte das Büchergilden Gutenberg Buch, über die Bücherverbrennung 1933, das ich bestellt hatte. Jetzt abend gab mir Honney Lachs für sie im Refrigerator aufzugeben. Ich las im Park Hofmannsthal: Andreas (den Roman). Sehr schön und enthält dasselbe Thema, das auch in Arabella ist, dass die jüngere Schwester sich bei einer Lotterie verheiraten lassen soll um die Familie pekuniär zu sanieren. Das Dumme ist, dass ich garnicht weiss, wann und wo Dich meine Briefe erreichen, denn wenn dieser Brief Montag abgeht, bist Du doch sicherlich nicht mehr am Thunersee. Mache Deine Reisepläne ganz wie es Dir gefällt und was Du für richtig hältst. Denn von hier kann man das garnicht beurteilen. Ob der Tessin zum Leben gut wäre, weiss ich auch nicht, weil man dort eigentlich garnichts hat, wenn man nicht Haus mit Garten besitzt. Ob Winterthaus, St. Gallen oder Bodensee besser ist, kann ich auch nicht sagen. Die Leute, die in der Nähe- aber nicht in Zürich wohnen haben es sicher am besten. Wenn Schweiz garnicht in Frage kommt, sehe ich mir vielleicht nächstes Jahr München an. Ich könnte dann auch den Bodensee ansehen, falls Du es mit Deinen Plänen zu umständlich hast. Gestern abend riefen auch die Leute aus Little Neck an und brachten mir Deine Grüsse. Sehr nett. Alles fragt mich im Park wo Du bist- Die Zwillingbrüder. Unsere Stocks sind gefallen- spielt aber keine Rolle. Preise scheinen ja in der Schweiz sehr teuer zu sein, wenigstens wenn man reist. Gestern abend sah ich mir Solligers Katalog durch und sah durch Zufall, dass er eine Tapetenportfolio von Le Corbusier sehr teuer verkauft. Dabei fiel mir ein, dass ich die 2. Serie besitze oder errierte sie Ex Libris und Heute rief mir Artur Cohen an, dass er die Mappe- die ich vollkommen vergessen hatte- für \$500.- abkauft. Was sagst Du dazu. Auch den Kafka möchte er haben, aber das überlege ich mir erst. Auf alle Fälle hat sich das Binden mehr als gelohnt. Ich gehe nächste Woche zu ihm in der lunchstunde- nehme mir ein Taxi, denke ich auf einem Weg, Ich esse noch das Chicken, das heute fertig wird und morgen Frankfurter. Sei nur vorsichtig mit der Sonne und schmiere Dich gut ein. Auch mit Anziehen, damit Du Dich nicht erkältest auf dem Dampfer. Heute kam auch der Aufbau, Nicht interessant. Ich bin schon neugierig, was Du für mich gekauft hast- hättest Du nicht tun so len und hoffentlich habe ich das Buch noch nicht. Siehe nur, dass Du alle Bücher, die Du mitgenommen hast, los wirst, denn hier kann man damit nichts anfangen. Was Du bekommst ist O.K.

Den Stilling hättest Du dort lassen sollen, hätte ja zurückgeschickt werden können oder Dawid könnte das für uns erledigen. Der nette Oesterreicher-Du weisst- fährt am 29. Juni nach Wien und Schweiz. Er will Bücher weggeben und ich schlug ihm Umtasusch vor-nach seiner Weise. Frau Graf hat noch viel mit dem Arm zu tun, sodass ich nicht hingehen kann. Du fehlst mir wirklich sehr-abends habe ich niemandem zum Plaudern, einzukuscheln und Gute Nacht Küsse (2 mal mehr) zu geben. Dafür haben wir es dann im Juli schön.

Sonnabend den 11. Geliebtes Paulemännchen: Heute kam Dein Brief vom Dienstag an und ich bin froh, dass es Dir am Thunersee so gut gefällt. Ich schreibe diese Zeilen postlagernd Thun, obwohl Du inzwischen wohl schon woanders bist-im Tessin?? Anni sagte mir, dass es im Tessin um diese Zeit schon sehr warm ist, aber auf dem Wasser und so ist es ja immer schön. Ich glaube, dass St. Gallen und Winterthur ebenso wie Bern oder Thun nicht in Frage kommen und Du dir diese Städte schenken kannst. Von Post kam heute für Dich ein Brief einer früheren Schülerin Michele Panossian und die monatliche Abrechnung des Municipal Fund (\$84.90). Allerdings scheinen sie das nicht auszu zahlen, sondern dem Fund zuzuschreiben. Die Bank of N.Y. handelt das und falls Du Auszahlung willst musst Du dort anrufen (Tel.# ist angegeben). Und dann kam ein interessanter Katalog von dem Wohnstift Rosenau in Konstanz. Diese Sache ist ideal, wenn man in ein Altersheim gehen muss, Pflege, Essen, jedes Zimmer modern mit Balkon. Allerdings Wartezeit von 1-3 Jahren. Im Verhältnis zu den hiesigen Altersheimen sehr billig. Während es hier ca. \$2000.- den Monat kostet, ist es dort ungefähr die Hälfte. Aber natürlich für uns in unserem heutigen Alter kommt es nicht in Frage. Zimmer klein und kein apt. für Bücher oder Platten. Trotzdem muss man so etwas für später im Auge behalten. Anni sagte mir, dass sie gehört hat, wie gut alte Leute in Deutschland aufgehoben sind. Freie Ärzte, Krankenhäuser, Fahrten auf Strassenbahn Zahnartz, alles umsonst. Leider höre ich garnichts aus Deutschland und wir müssen der Sache nachgehen, wenn Du wieder hier bist. Ich habe garnichts bekommen. Am Hesse kann ich nicht arbeiten, -bin zu unruhig-wenn Du nicht hier bist. Nun kann man verstehen, warum viele nach Zug gegangen sind, weil es doch ein Vorort von Zürich ist, ohne dass man um die Aufenthaltserlaubnis kämpfen muss und auch etwas billiger. Trotzdem scheint die Schweiz doch teurer zu sein, als wir es uns vorgestellt haben. Anni erzählte auch, dass Tante Lotte mit ihrem Mann in Vevey gewohnt hatten, mit einer befreundeten Familie. Als diese wegzog kamen sie auch nach N.Y. zurück, weil sie dort keinen Menschen gesprochen haben und ganz allein waren. In der Schweiz Anschluss -ich meine nicht kurze Reisebekanntschaften- zu finden, ist eben sehr schwierig. Na, wir werden uns ja darüber ausführlich unterhalten und Du wirst ja auch noch mehr sehen und hören. An Dawid werde ich auch kurz schreiben. te

8. Juni 1983

Mein geliebtes Paulinchen:

Gestern erhielt ich ^{deinen} lieben Brief vom Donnerstag und heute vom Freitag. Ich bin sehr glücklich, dass es ^{dir} gut geht und ~~der~~ Flug angenehm war. Auch scheint Du ja mit dem Wetter Glück zu haben-unberufen. Was Du über ^{Bern} schreibst habe ich mir beinah schon gedacht, allerdings ist dann St. Gallen und ^{Winterthur} auch nicht das ^{richtige-beide} Orte hatten mir früher schon nicht so gefallen und dort sind auch mehr ^{Arbeits-}arbeiter. Du bist ja jetzt in Thun und ich schreibe Dir diesen Brief postlagernd Thun, während am Montag ein langer Brief postlagernd Bern abging und Dir wohl nachgeschickt werden wird. Auch mir ist nach dir sehr bange, natürlich noch mehr am Wochenende wo mich alle fragen, wo Du bist. In der Woche habe ich ja zu arbeiten, aber nicht sehr viel. Nun zur Post: Gestern kam die Nachricht vom CUNY Welfare ^{und} betr. Versicherung. Ich habe sofort die Karte ausgefüllt und den Check (35.-) ausgestellt und war heute sofort oben im office. Sie sagten, dass ich für Dich unterschreiben kann und der Check die Hauptsache ist. Social Security # hatte ich ja, so ist alles in bester Ordnung. Dann kam heute vom "Aufbau" für Dich ein Check von \$ 25.- für Keun/H. Mann Aufsatz. Ich bekam heute medicare Rechnung, die ich sofort bezahle. Pakete werden wohl erst am Wochenende kommen. Heute holte für mich Bob beim Buchbinder den Kafka ab, der herrlich gebunden worden ist. Ja, Hauswedell schrieb mir gestern von der Buchauktion. Nur der Chagall: "Skulpturen" sind verkauft (netto 170.-DM) und ich schrieb, dass der Rat henau entweder zu einem Preis von 1000.-DM versteigert werden soll oder für 750.-netto an Amelang oder von ihnen selbst angekauft werden kann. Andernfalls an mich zurück. Morgen will ich zu Adler gehen und sehen was sie haben. Sei nur vorsichtig mit Bücherkäufen für mich, da ich doch so viel habe und Du nicht weisst, ob ich es schon besitze. Z.B. den Fischer Taschenbuch Katalog-von dem Du schreibst, -kenne ich bereits und habe davon bei Amelang vor längerer Zeit bestellt. Versuche nur den Jung-Stilling auf alle Fälle los zu werden, da er hier nicht verkäuflich. Nun habe ich 2 Platten gekauft, da "All Label sale": Furtwängler dirigiert Pfitzner: Palestrina Preludes (die wir nicht mit ihm hatten), sowie die Symphony (die wir haben) und einer sehr netten Blacher, den ich nicht kannte. Ferner kaufte ich Berg: Violinkonzert mit Menuhin und Boulez, auf der anderen Seite Bartok Rhapsodien-sehr empfohlen und nicht teuer. Dann bekam ich heute das neue Gramophon und den neuesten grossen Gramophon-Katalog, sodass wir wieder up-to-date sind. Sinst habe ich sehr geringe Ausgaben, selbst Hilltop war nicht zuviel für Dich (ca. 40.-) Nun hoffe ich, dass Du Dich mind. eine Woche in Thun und Umgebung gut erholst. Vielleicht findest Du diese Gegend besser zum Leben, sonst würde ich beinah denken, ob man den Tessin (zwischen Locarno und "skona) versucht, wo es ganz moderne Wohnhäuser gibt.

In den heissen drei Sommermonaten müsste man in die Berge fahren und im Winter ist das Klima angenehm und man braucht nicht viel für Kleidung. Natürlich ist eine schöne Wohnung mit Blick, Balkon und eventl. Garten die Hauptsache. Grösse nur Dawid von mir. Bevor ich vergesse: kaufe auch eine kleine Packung reiner Schweizer Schokolade für Dorna, die darum bat und dann auch für Gloria. Am Abend fehlst Du mir ganz besonders und mir macht alleine Television keinen Spass. Der Feuchtwanger 2. Teil wird nicht noch einmal gegeben, was ich wohl schon schrieb. Heute Abend ist Giulini mit Beethoven und Hindemith Konzert. Aber ich weiss noch nicht. Wenn ich nicht Deine Patsche halte, ist es nicht das Richtige. Suche Dir nur in Thun ein schönes Haus aus und der Preis spielt doch keine gross Rolle bei deinem Gehalt. Die Hauptsache, Du hast es schön und angenehm. Die andere Möglichkeit als Tesin wäre dann eventl. der Bodensee, wo wir auf deutscher Seite die Annehmlichkeit hätten, nicht um Erlaubnis zu bitten und mehr Geld für den Dollar bekommen plus meine Arzteversicherung. Uebrigens bisher kam nichts aus Deutschland und auch der Österr. Verleger schrieb nicht-falls er nicht das Buch ohne Brief abgeschickt hat. Abends esse ich seit 3 Tagen Chickenschmeckt mit alleine- Mein Geliebtes: Ruhe Dich gut aus und mache Dir keine Sorgen wegen Leben in Eurda. Was Du siehst und erfährst ist auf alle Fälle sehr gut und Du musst auch mit den Nerven zur Ruhe kommen, denn Dich strengt N.Y. mehr an als mich. Den nächsten Brief schreibe ich dann am Wochenende und sende ihn Montag vom downtown office ab. Hast Du im "Aufbau" den Mehring Aufsatz gesehen? Wenn nicht, lege ich Dir das nächste Mal eine Kopie bei. Ist aber nicht wichtig. Woran wird Dawid operiert? Hat er einen schönen Wagen? Falls Du nicht nach Winterthur fährst lasse Dir doch von Wiener das Geld senden, dann hast Du es dort zu gebrauchen. Ist auf alle Fälle gut. Aber wie gesagt, das alles kannst Du besser dort beurteilen und deswegen ist es für uns beide wichtig, was Du denkst. Nun habe ich wohl alles berichtet und sende Dir tausend Grösse und Küsse Dein
Bruderlein,

Karel

Montag abend d. 13. 6.

Geliebtes Paulemännel: Heute kam Dein Brief vom Dienstag an (leider schreibst Du nie das Datum) und ich freue mich sehr dass Dir Thun so gut gefällt und Du Dich gut erholst und glücklich fühlst. Du hast vollkommen recht nicht nach dem Bodensee zu fahren und lieber nach Locarno mit dem Wechsel der südlichen Szenerie und das Hotel ist auch ausgezeichnet. Nimm nur ein Zimmer mit Balkon nach dem See (sind zwar 2 betti und etwas teurer), aber ich habe es auch so gemacht. Was Du über Dawid schreibst - seine dominierende Haltung etc. etc. - ist interessant, aber Du bist ihm überhaupt nicht verpflichtet. Empfehlungen, wenn wir welche brauchten - was ich jetzt schon beinahe nicht mit annehme, - können wir genug bekommen und ~~im~~ ich bin nur froh, dass Du nicht nachgegeben hast. Schliesslich ist die Reise zu teuer um noch anderen Leuten einen Gefallen zu tun. Vielleicht hat er Kehlkopf Cancer? Jedenfalls habe ich heute einen sehr netten Brief an ihn geschickt und gedankt (obwohl sie ja nicht zu viel für Dich getan haben). Wenn Du in Locarno bist, rufe auf alle Fälle Ketterer an und versuche ihn zu besuchen. Trägst Du noch immer die Bücher (Stilling etc) mit Dir rum? Du hättest sie in Bern lassen sollen und der Antiquar hätte sie schon gekauft. Vielleicht ist ein Geschäft in Askona - allerdings nur für die neuen Bücher - wo Du umtauschen kannst und auch an der Ecke gegenüber Bahnhof in Locarno, wo ich auch war. Hier ist es jetzt enorm heiss geworden - über 90 Grad - und das bleibt auch so in den nächsten Tagen. Aber ich hoffe, dass der Tessin erträglich ist und das Wasser etc. macht es auch kühler. Nun war ich heute bei Arthur Cohen - Ex Libris - und das war sehr interessant. Erstens hat er mir das Tapetenmusteralbum von Le Corbusier plus 2 kleinen Katalogen für \$ 625.- abgenommen - über 100 Dollar mehr als ich haben wollte. Ferner sagte er mir - wenn wir umziehen, dass er mir die Kunst- & Architekturbibliothek unbedingt abkaufen will - er schätzt sie weit über 50.000-Dollar und das Geld so anlegen würde, - was durchaus legal ist - dass ich nicht auf einmal Steuer zu bezahlen brauchte, wobei ich auch Zinsen bekäme. Du siehst meine Kaufsucht hat Früchte getragen und da es wirklich unmöglich ist alles mitzunehmen (ich glaube er würde auch Platten, die wir doppelt haben oder zuviel Barock etc. mitabkaufen). Da wir ja doch nicht mehr 60 Jahre vor uns haben und auch keine Familie, die unsere Sammlungen treasurern würden, seit meines Erachtens eine gewisse Dezimierung angebracht. Na wir können uns darüber ja noch unterhalten, aber auf alle Fälle Architektur und die Arch. Files, sowie einige überflüssige Kunstbücher, gebe ich gerne ab. Er war sehr nett und würde uns nicht raten nach Deutschland zu gehen. Natürlich wenn Du das schöne Altersheim in Konstanz siehst und Du vielleicht einmal alline bist, ist so etwas sehr zu empfehlen. Millionen mal besser, als die hiesigen Altersheime, die obendrein dreimal so teuer sind. Aber so alt

sind wir ja noch nicht, dass wir uns darüber Gedanken zu machen brauchen. Grete Schultz fährt Freitag nach Vevey und vielleicht wäre es gut, wenn Du sie so um den 21. abends anrufen würdest - nur guten Tag sagen etc. Sie will mir das Beckmann Buch, das ich besprechen will und noch nicht bekommen habe, borgen, sodass ich schon Notizen machen kann. Schreiben kann ich erst, wenn Du wieder bei mir bist. Abends ist es wirklich sehr einsam, aber ich bin so froh, dass es Dir gefällt und Du Dich erholst. Sonst heute nichts Neues. Morgen mehr.

Dienstag den 14. Juni: Geliebtes Paulinchen: Ich setze heute den Brief fort, nachdem ich von Dir 2 Briefe vom 8. & 9. Juni und der Karte aus Baden bekommen habe. Sei froh, dass Du nicht hier bist. Wir haben jetzt hier eine andauernde Hitzewelle von über 90. Grad und ich schlafe mit Air Cond. Nun bin ich neugierig, was Deine Reisepläne sind und wohin Du morgen fahren wirst. St. Gallen und Winterthur hat gar keinen Sinn - ich glaube, dass - wenn überhaupt etwas in der Schweiz in Frage kommt - nur der Tessin (bei Locarno oder doch Zug das Richtige wäre - Mit Grete Schultz stehe ich jetzt sehr gut und sie würde mir betr. Zug auch helfen. Aber andererseits ist sicher eine schöne Collegetown in USA das Beste und nur wenn man in ein "Heim" muss, wäre das Degenfeld (ist der Name richtig, was Du wegen Vati gesehen hattest) oder Konstanz das Richtige. Aber das hat alles noch Zeit. Lasse Dich garnicht mehr mit Dawid ein - Du hast keine Verpflichtung. Falls Du nicht nach Winterthur fährst rufe doch Wiener an - er war nett und wollte Dich aufnehmen und sage ählo und sage ihm auch, dass er den Betrag auf mein Schweizer Konto - er hat Name und Nummer - überweisen soll. Er kann ja denken, dass Du das Geld zur Reise haben willst.

Nun muss ich Dir noch erzählen: Ich fähr heute früh mit dem deutschen Madel vor nebenan in der subway. Sie scheint einen Freund zu haben und zieht im Laufe der nächsten 2 Wochen aus. Ob Wayne, die im Augenblick in Wien ist - das Apartement alleine bezahlen kann, steht noch dahin, also bekommen wir leider vielleicht neue Nachbarn. Ferner: Ich erhielt auch heute eine enorm netten Brief von Ketterer, der meinen Artikel über sein Kirchner Buch "sehr gut abgefasst" fand. Ferner will er mehr über den "Aufbau" wissen betr. Inserat. Adresse: 2121 Broadway, N.Y. N.Y. 10023 er fragt nach Auflage: weiss ich nicht, wird aber überall in der Welt gelesen. Er schreibt, er freue sich sehr, dass ich noch Otto Mueller besitze. "Was verstehen Sie unter einen sehr guten Preis"? Du kannst sagen, dass ich zwischen \$ 175.- und 200.- Tsd. Dollars darunter verstehe und dass ein O.M. "Zigeunerin mit Esel bei Gallerii Bellman mit 275.- Tsd. Dollar angeboten wurde. Ferner: er erwartet Deinen Anruf und würde Dich gerne begrüßen. Inzwischen wirst Du ja von mir Briefe erhalten haben, aber es dauert natürlich durch Weiterleitung länger. Ich schreibe weiter postlagernd Thun, bis ich von Dir wie er höre, wo Du bist.

Ausser dem Tessin käme für Dich zur Erholung natürlich auch der Genfer See in Frage-falls Tessin zu heiss-. Aber in welchem Ort würdest Du vor Deinem Abflug übernachten?? Bodensee anzusehen hat im Augenblick keinen Sinn, also fahre nur wohin, wo es Dir gefällt und Du etwas Schönes siehst, denn Du siehst die Reisen sind heute teuer und man kann das nicht jedes Jahr machen. Nütze Deine Zeit gut aus und deshalb treffe auch nicht mehr Dawid. Ketterer zu sprechen, wäre natürlich in jeder Hinsicht interessant- Du kannst auch sagen-was Du in Deinem Buch hast, dass das Bild mit neuer Leinwand hinten verstärkt ist und von einem Breslauer direkt bei O.M. gekauft wurde und den Originalrahmen hat. Es musste am unteren Rande etwas ausgebessert werden und ist gereinigt sodass die Farben sehr schön herauskommen. Sabarsky bemüht sich auch um das Bild, will es sogar fotografieren lassen-was Du aber nicht sagen sollst. Was wir betr. eventl. Verkauf machen sollen, weiss ich selbst nicht, da wir das Geld nicht brauchen, aber die Gefahr einen solchen Wertgegenstand zu haben, sehr gross ist. Heut sagte ich Grete Scgulz in der Gallerie auf Wiedersehen- findet beide Futterer schrecklich- und ich bekam mehrere Kataloge u. Bilder für Dich auch zum Aufhängen im Büro. Jetzt werd ich den Beckmann anfangen zu lesen und Notizen machen, Ende d. er Woche wird ja auch mein Exemplar kommen. Morgen, Mittwoch früh geht der Brief vom Postamt in der Stadt an Dich ab, aber wenn Du ihn bekommst, bist Du schon nicht mehr in Thun, aber wo? Gestern habe ich neues Chicken bei Frank gekauft, lebe sehr sparsam und Du fehl mir sehr!!! Allein kann ich auch nicht Musik machen-auch ist es im living room zu warm. Solltest Du nach dem Tessin fahren, rufe auch Frau Adler an, vielleicht kann sie Dir raten. O ja, ich vergass: das deutsche Model von nebenan sagt, dass sie um 7 Uhr abends im Park läuft und man jetzt schreckliche Gestalten sieht, Drug addicts, den Mann mit offenen Hosen etc. Ist das nicht furchtbar? Ich gehe nach dem Job immer direkt nach Hause und sitze auch nicht allein am Rondel. Honey Banin hat wieder den Refrigerator seit einigen Tagen in Beschlag gelegt mit Salmon. Müssen wir uns aber abschaffen. Nun habe ich wirklich alles berichtet und nimm tausend Grösse und Küsse von Deinem Dich immer liebenden,

Hansel

Briefe dauern mindestens 5 Tage mit der Post

Mittwoch 15. Juni abends

Geliebtes Paulchen: Ich will heute nur kurz an Dich schreiben, da ich heute früh einen langen Brief abgesandt habe. Dieser Brief geht morgen, Donnerstag ab, und der nächste sicherlich erst am Montag, wenn ich wieder ins Postoffice gehe. Heute nur kurz folgendes: Wenn Du Dich wie Du schreibst in Thun so wohl fühlst und ich wusste auch nicht, dass Du ein anderes Zimmer im Hotel bekommen kannst - so bleibe ruhig dort und fahre nicht wie ich gestern schrieb nach dem Tessin oder Genfer See, falls Du nicht eine andere Szenerie und etwas lokale Abwechslung haben willst. Wo Du Dich erholst ist es gut, denn wegen Schweizer Zukunft brauchst Du nicht rumzureisen. Betr. Dawid, er braucht garnicht wissen, dass Du in Thun bleibst, Du rufst an und verabschiedest Dich und sagst, dass Du vielleicht eine Nacht vor dem Abflug in Bern bist um dann von dort direkt nach dem Flughafen zu fahren. Unter keinen Umständen verabrede Dich, es strengt Dich an, Du hast nichts davon und es kostet obendrein anscheinend eine schöne Stange Geld. Aber wie gesagt, Du musst wissen, was Du am liebsten machen möchtest: Tessin oder Genfer See oder am Thunersee belieben. Viel hängt ja auch vom Wetter ab. Auf alle Fälle sei sehr vorsichtig mit der Sonne, gehe immer mit Mütze. Das Buch über Th. Mann Interviews haben wir übrigens bisher nicht bekommen, aber ich nehme an, dass der Briefträger viel am Freitag und Sonnabend bringen wird. Heute abend werde ich im Television ein Programm über James Joyce sehen, was vielleicht interessant ist. Dann habe ich eine billige Platte "Kurt Weill in Hollywood" gekauft, die fast nur neue Lieder und Musik bringt. Sehr gut. Hier ist weiter eine enorme Hitze-welle. Ketterer rufe auf alle Fälle an, auch wenn Du nicht in den Tessin fährst. Gib ihm die Adresse des "Aufbau" und er soll einen Preisvorschlag machen, nur wenn er weniger als 150.- Tsd Dollar ist, kannst Du sagen, dass mir hier mind. das angeboten worden ist. Und dass wir auch noch nicht wissen, wann wir das Bild verkaufen, weil das von unseren Zukunftsplänen abhängt. Sei sehr nett und ich lasse grüssen. Frau Adler brauchst Du nicht anzurufen, nur wenn Du in Lugano bist. Solltest Du über Bern nach dem Flughafen fahren, kannst Du ja im Antiquariat wegen Stilling etc. fragen. Aber das ist natürlich unwichtig. Fährst Du nach dem Genfer See oder Lago Maggiore würdest Du doch auch irgendwo eine Nacht in der Nähe von Zürich übernachten müssen um dann direkt nach dem Flughafen zu fahren. Schreibe mir bitte Deine Pläne und ich schreibe weiter Hauptpost Thun postlagernd. Sonst gibt es nichts Neues. Ich habe heute Dein Briefpapier abgeholt, das sehr schön geworden ist. Post bekommst Du ausser Zeitschriften gar keine. Ich lege alles schön in einer Mappe zusammen und sammle die Zeitungen im Closet. Dann hast Du genug nachzulesen. Ich fange an, das Beckmann Buch zu lesen, das auch sehr schlecht ist aber kurz besprochen werden muss. Wenn Du an den Genfersee fährst würde ich in Vevey im selben Hotel wohnen, wo Du damals warst. Sehr bequem zum Wasser. Aber wie gesagt - ich kann Dir nicht raten. In Locarno ist mein Hotel ausgezeichnet und Du siehst es geht auch ohne Bad. Ich freue mich schon riesig auf Dich. Heute in 2 Wochen um diese selbe Zeit wie jetzt bist Du schon wieder bei mir. Hoffentlich wird es Dir hier gefallen, denn die Umstellung zwischen Schweiz und New York betr. Klima, Menschen etc. ist doch gross. Und man sieht alles nur noch kritischer an. Schultz hat ganz übel im Kongress gesprochen - ich sah es auf T.V. Morgen kommt der Pabst nach Warschau und ich werde sehen ob Breslau auch gezeigt wird. Ich gehe sonst zeitig ins Bett. Mehr habe ich nicht zu schreiben, verabschiede Dich auf alle Fälle von Dawid per Telefon, bevor er zu gesund wird und zu Dir kommen will, was Du unter allen Umständen verhüten musst. Das wäre alles und nimm tausend Grüsse und Küsse (noch 2mal) von Deinem

Kanzel

Henry G. Proskauer
720 Fort Washington Avenue
New York, N.Y. 10040

PM
JUN 15
1983

USA

30c

**Tour
The
United
States**



Prof. Dr. Paul F. Proskauer
Hauptpost-Postlagernd
(falls neue Adresse bitte nachsenden)
~~Thun am Thunersee~~
SWITZERLAND

6600 Locarno

AEROGRAMME • VIA AIR MAIL • PAR AVION

② Second fold

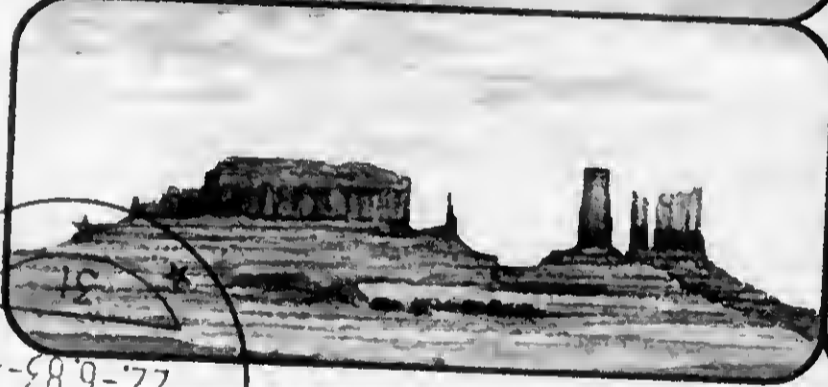
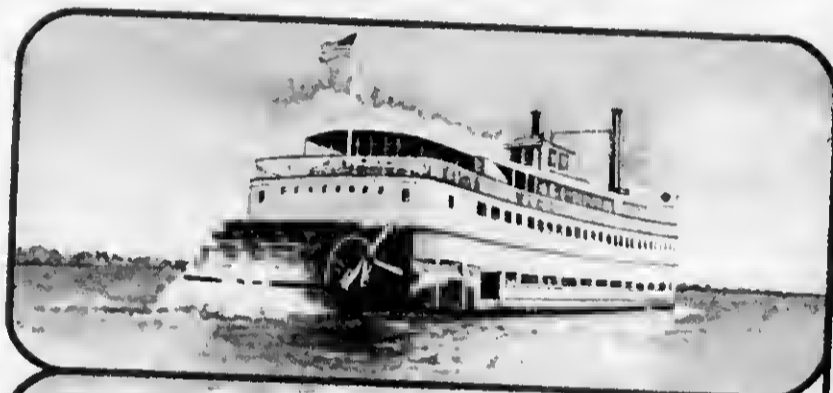

22-683-9
IN

22-683-9

ionland of th

Do not use ... ers to ... fin.

Additional message area

© USPS 1981



6614 - BRISSAGO
Lago Maggiore

BR. 55460 - 405. Santa

*Ich freue mich sehr auf Mich.
Ich habe das Kessel. Von hier ich
selbst in 7 Stunden hier - in
FRÜH um 11 Stunden +
von der 12 Uhr + 12 Uhr
dann los ich um 12 Uhr
KASSE - Post (ich bilde) - geht
Was früher 6. RL in IV STORT
2. Kist war (als die hier
wart) + Stunden + in nach
Wasser. Ich hat 4 Deutsche
Wirk ant. schritt, die
Bemerkungen haben: ich hat
als ob ich nur Englisch
Verstehe: WIE IT BE REISTE
Kerke. Ich bin. Sehr
schönes Wetter heute - aber
2. solche Bemerkung. in
19 Tagen! 6. St zu dem
Ich bin aber sehr glücklich,
mit dem zu kommen.
Der zu dem*

Foto Garbani - Locarno



PAR AVION LUFTPOST
VIA AEREA

MR. HENRY PROSKAUER
720 FORT WASHINGTON
AVENUE

NEW YORK, N.Y.
10040

MSA



418/9734



Lugano - il S. Salvatore

KARTI N. 1

Tra i più suggestivi panorami ecco quello con la caratteristica forma a panettone del S. Salvatore visto da Castagnola, di cui si intravede tra i fiori la chiesa.

Ein eindrucksvolles Panorama bietet der S. Salvatore mit seiner eigenartigen Form, gesehen von Castagnola aus, dessen Kirche zwischen den Blumen zu erkennen ist.

LUGANO - 115 AN - NON VERSTAD

23.6. - G. Mansel: ich erhalte

den Preis vom 15. V. wollte

keinen Preis nennen:

will es aber wohl kaufen.

Schwarz in Frau Adlers

haus: Antike - viel. kann

gekauft werden Wohnung

berühmt gelegen - großer

Raum mit Terrasse

aufgel. neu gemalt

Zimmer im A. Schlafz. +

STUDIO 400 FR -

PLUS (1/2) als

Reproduction interdite

Eraffoto S. A. Suisse

PAR AVION LUFTPOST
VIA AEREA

Mr. HENRY PROSKAUER

720 FORT WASHINGTON
AVENUE

NEW YORK, N.Y. 10040

USA



1128401 23.6. - KARTÉ NO 2:
MORCOTE - Lago di Lugano

WUNDERBARE WOHNBELEGUNG!
ABER SELBST DIE WOHNUMG
WÄRE FÜR UNS ZU
KLEIN! WIR MÜSSEN
IN 2 OR 3 JAHREN
ZUSAMMEN UNS DAS
ANSEHEN - LUGANO IST
VIEL SCHÖNER ALS
LOCARNO: SOUL WENIGER
ERHABEN HABEN: SEHR
IDEAL. ER WOLLTE NICHT
NUR SCHNELL WISSEN
LASSEN. WITTERER
DIESEN - NICHT ZU HEISS.
SPRACH WIENER - WIRD
BILD AN BANK SENDEN
Den Dirs sehr liebend
Pavlinch

Eranoto S. A. Suisse

PAR AVION LUFTPOST
VIA AEREA

MR. HENRY
PROSKAUER
720 FORT
WASHINGTON AVENUE
NEW YORK, N.Y.
MSA 100.40

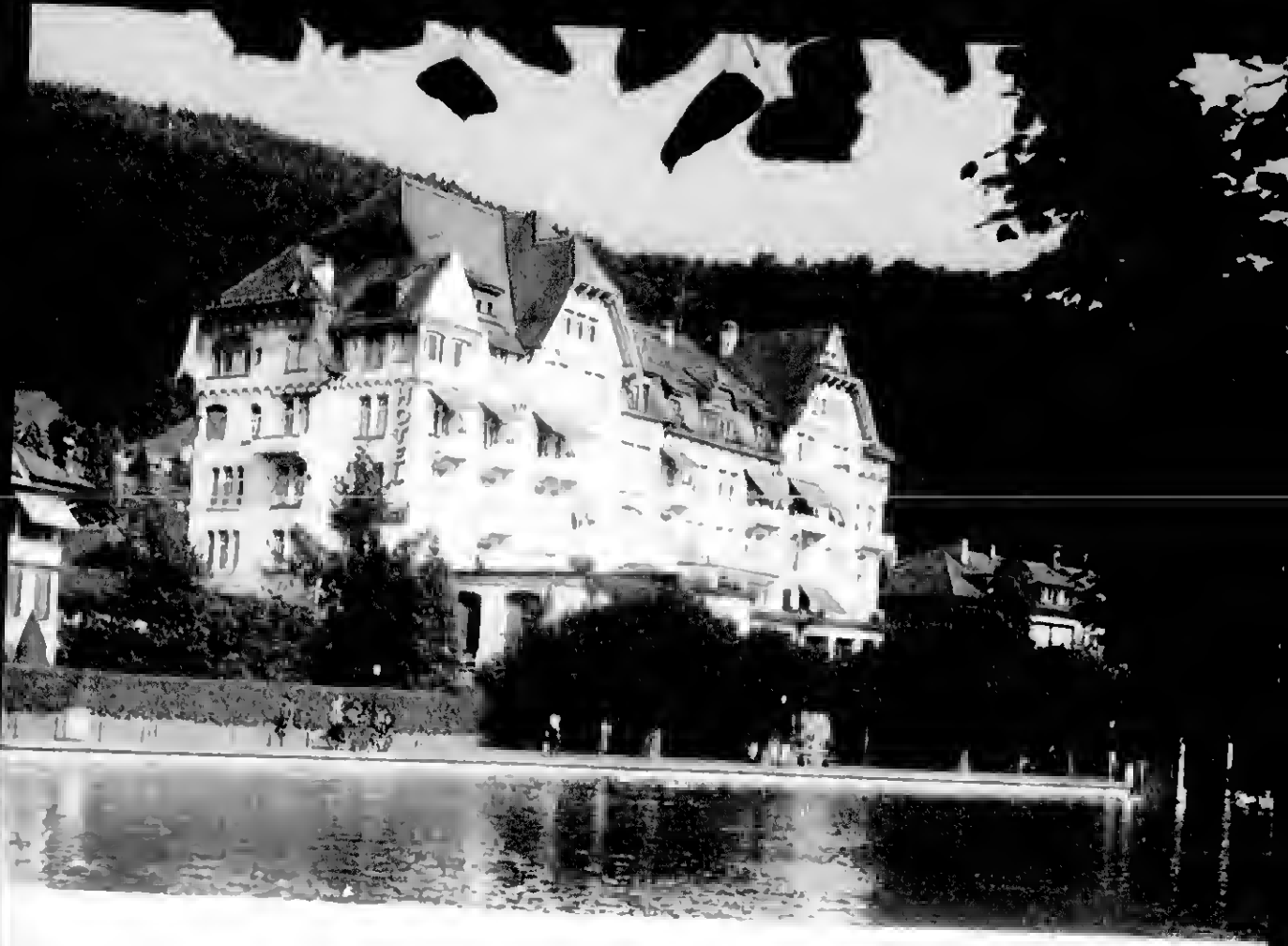

HOTEL BEAU-RIVAGE 3600 THUN

Berner Oberland Schweiz

☎ (033) 22 22 36 . Propr.-Dir. J.J. + P. Wüthrich-Rex

Café Maxim, Hallenbad und Autoeinstellhalle



24.6 - 535 PM BRISSAGO.

6614 BRISSAGO
Lago Maggiore

NICK
WARREN
LIR
ALTE
1936 (37)

Ich habe, BUONERRE: Ich
traf HUSTON DEN Gang
einen Herrn des PEN CLUBS
Rivb, den ich ansieh:

KANUTE DÖRLIK, zahlreicher
Händler + W. Staritz: ...
sieh Schweizer sagt Anfert-
kult HAIVOT man ab, of
ITHAV BEVUB ZUM UBER
BEWEISEN KANIV - PUVS
PERSÖNLICHEM EINDRUCK
Herr. Was weiter! Vor etwa
gehe hier in Ort + Pramenle
Spiegel. Mittwoch bin. Ich
be die WERDE IN THUN
DIENSTAG nach: My 2000
HOTEL FREIENHOF. Bin 10 AM

408/9020

am 2 ÜR. CH: Mittwoch
Den Pullman

Foto Garbani - Locarno

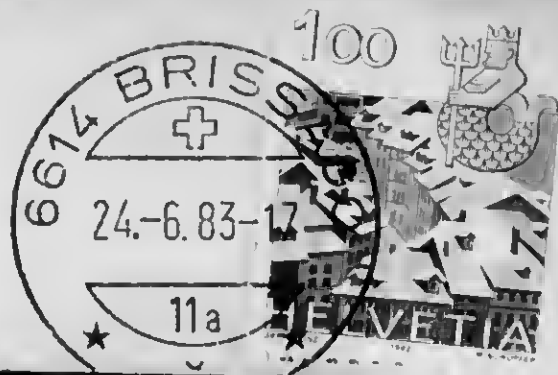

PAR AVION LUFTPOST
VIA AEREA

Mrs. Henry

PROSKAUER

720 FORT WASHINGTON

TOWN AVENUE

NEW YORK, N.Y.

USA

10040



Freitag - 24. Juni - 11 25 AM
Isole di BRISSAGO (Lago Maggiore) BRISSAGO

FRAU HAN MIT NIA V. EL VESTIRUNG

Hein sehr gel. ltk. Hasselk. ...
Se. A 915 B. IV. id. ber. h.
an B. R. S. S. A. G. O. - Kaufhe
HERAUD Tribune + NZZ -
SITZE AN PROMENADE.
ETWAS BEWÖLKT ABER
SEHR ANGENEHMES KLIMA.
Mensch heute nicht gel. h.
Die Wunde best. nicht mehr
in Wundth. von DIENSTAG
ab, in Wundth. überm. d. h.
erstwärts TITAN oder ZUG.
in der gel. Mann die 2 KOPFER
für FLUGZUG SCHON
DIENSTAG im LOC. Auf - so
bin ich FREI. Die fene und
auf dich mehr als die man
kannst. Ich gl. d. h. US
UNIVERSITY TOWN + Mann und
Fotografie -

GRÖSSES
GLÜCK
MIT
DIESEM
POSTSTAMP

BRISSAGO



PAR AVION LUFTPOST
VIA AEREA

MR. MENRY

PROSKAUER

720 FORT WASHINGTON
AVENUE

NEW YORK, N. Y.
10040

DA FOTOGRAFIA A COLORI - RIPROD. VIETATA

USA

Ediz. Von Känel - Brissago
Articoli da regalo - Tel. (093) 82.492

Don't be fooled by the ...

BRISSAGO

bolt

SUISSE ITALIENNE



Bölt
Plakat Brissago, Suisse Italienne, 1936
Plakatsammlung des Kunstgewerbemuseums Zürich

Kollektion Biregg - Printed in Switzerland

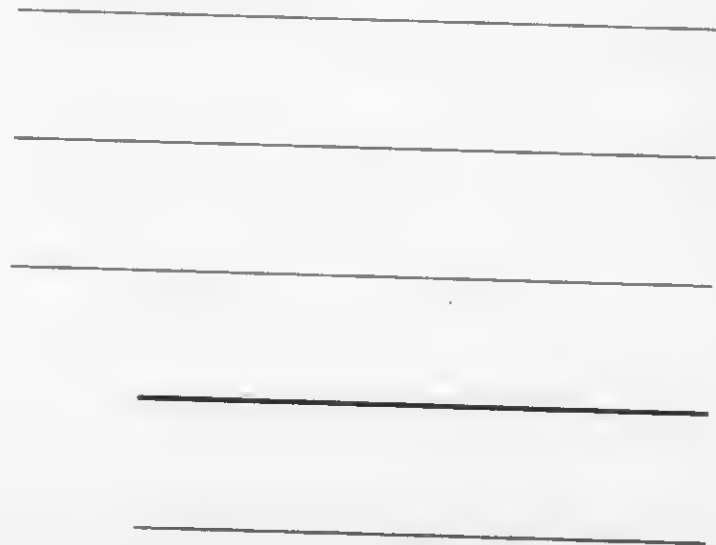

Nr. 1463 Verlag Photoglob AG, 8045 Zürich



Freitag 8 AM. Gehebesten Handel: Herr

24 der Längst geschlafen - und schon
gefrühstückt. Die Sonne scheint - aber es ist sehr
angenehm kühl (bzw. WARM - kühl!). Ich rief großen
WIKNER aus LUANO an, der als nicht war: er
wird im belad auf der Schweizer Bank in Bern sein. Mit
Bilster Mann von la SUISSÉ werden wir NICHTS machen -
denke ich mir - aber - wenn wir hierher können -
brauchen wir KEINE VERMITTLER. Will gesagt, gehen
wir über LUANO: VORMITTAGE sehr schönes Wetter,
dann kühl - und ich ging nach der BEDECKTEN
Station + dann in 2 Kaffe-Häusern. VON der Haupt-
straße: Ich ging zu DEM HAUS, wo Frau ADLER wohnt
in LORÉTO: ca 10 Minuten von Stadt mit BUS:
UND zufällig ging eine Deutsche - griechische Dame
Frau HAPP in das Haus - UND ich fragte sie nach
Frau ADLER, die LUD mich in ihre Wohnung in: 1te
STADION was ich dort (wie was in AUSCHWITZ über
Höfliches Wohnzimmer, das als 2 (!!) Räume
gilt, ganz kleiner "STUPID-Arbeitsraum" + kleiner
Schlafzimmer, kleiner aber moderne Küche - Wennlob
Gleizen - mit Teilleuch (aber 1100) auf See-
Kleinboden: 900 FR + 150-200 Wertenkosten!
- Was können noch nicht die HAUTE unserer
Bücher in UNSEREM Wohnzimmer IN IHREM
Aufstellen: wahrscheinlich nur 4: ALSO: UN
MOGLICH für mich. Keine Arbeit. So sieht Mr.
das, es unmöglich für mich + unerlässlich
wird: Nach dieser Art brauchen wir 8 Stunden
UND hätten noch nicht GENUG Platz - jedenfalls
habe ich auf dieser Seite viel "aus der KUNST-
SCHATTET" und hoffentlich bist du mit
mir zufrieden. - Heute denke ich Frau Scherz
Wohndienst anrufen - vielleicht fahre ich erst am
Dienstag hier fort + und wäre mit dem
in ZUG - nur 1 Stunde von dort nach
Klingeln - UND ich würde ZUG gehen!

Dein Brief kommt wohl zeitigsten Donnerstag an -
Daher halt ich mich kurz. Ich freue mich
schon riesig auf dich. Gestern kam dein Brief von
15. abend. 1.) Kette WALLE KEI VON PREIS
dem 1. Gespräch nimm, dein 2. sagte es mir, dass
du für weniger als 175 - 200 Tausend verlangt
hättest (oder ERWARTET) Aber ich glaube, es ist
schon in der Hand! UND wirst deine SUMME sicher
- UNBEFÄHR bezahlen. Im THUR IST MIR KEIN
ZIMMER mit BALCON angeboten worden.
Du musst mir verständlich sein. LUIGI gefällt
mir sehr gut - aber - Wohnverhältnisse...
Die DAME hat uns ja 10 Bilder - ganz kleinen
BANK von HOCHMODERN alles JE DOCH -
Wenn ich hier Dienstag erst wegfare, kann ich
schon Dienstag die Koffer für den Flug
aufgeben - + braucht nicht im THUR, z. B.,
aus - + eingepackten. Ich hatte in Bern, THUR +
hier Badzimmer: alles sehr schönlich.
Ich fühle mich sehr wohl - und werde mich
bestimmt schnell wieder zum Hause einschicken.
Natürlich: Neze + P. Ricca: Aus BAD. Mir sieht
von viel besserer PUBLIKUM als in THUR
übergen. Wenn willst ich den Brief noch schnell
aufgeben - damit er dich Dienstag erreicht. Am
Mittwoch bin ich bei meinen geliebten
BUDERLE. Du schick mir!

Dein dich liebende,

Parlamentarier!

Herrn Krüger als 1. am 1. da die
Briefe vielleicht erst im Mittwoch ankommen.
Ich hatte mich sehr gefreut, so schnell wieder
einen Brief gestern von der 5. Mannen zu haben!

Dienstag, den 7. Juli. April 21

Beliebte Person: Bist du was weiter gehen noch heute
früh oder abend Licht was 2+ auf dem Postamt!) Post von
Dir. Ich will THUV (Mabel) an, um sicher zu sein, dass mir
die Post heute nachgeholt wird. Ich will das antiquesche
Buch nicht VERSMLENDEN: in Deutschland kommt es
sicher mit Verkauf. Ich bekomme 38 SR für Polen +
V. Wolf - aber was gegen 2 Bücher, die ich dir
SCHENKE: CHARGE ME FOR 38 SR & 2.07 PLEASE!
Hoffentlich habe ich das Richtige getroffen: es sind 2
sehr HÜBSCHE AUSGABEN, die dir, glaube ich,
nicht holt. Ich möchte dir noch so gerne ein Gefallen
tun. Vom 1. Wahl + 1 Tag bin ich wieder ganz
bei dir. Früh sagte es - so nahm ich erst das 10⁰ Post
nach Astana, ging in 2 Bückeläcker: KEIN WAGEN
wie nicht! Dann sah ich Köhl + Schinkenbrat + Capuccino
Dann sah ich nach Markt Seite: Da hatte es sich
schon ziemlich angefüllt. Ich ging dann langsam
den Weg nach Astana zurück, stieg mich auf eine
Bank und sprach mit einem Köhl + Kheppas -
als nicht! Dann nahm ich das Post nach Tolle
22 Bückel - heiliger, Wunderbrat post 3 SR
Entsch. an Post GLACE' von PANNA UND
was ca. 2/3 Stunden im Park. Post war eine
sehr nette Gruppe von Studenten, die Malen:
1 von Cooper Union, 1 von Pratt: aber was kurz.
Wirst du: es ist wirklich wie ein PARADIES:
im roten Park - Astana SICHER - kleine Vögel oder
MISPAVILS - nur so allein, das nicht ganz der
Richtigg. Wie schön wäre es, wenn wir das linient
zusammen sehen könnten. Als Reisland. Ich die Schweiz
Post als angenehme Tätigkeit bin ich versichert. Jetzt
steht auf dem Balkon, Sonne geht noch - von
dem bis ca 10¹⁵ auf der Promenade sein. aber
gerade, das es sagte, was ich dann um 9 Uhr
im Bett: die Patie Prag, M. UND Deutsche
+ Schweizer Seite. Heute ist der Papst in BRESCIA!

Ich habe jedenfalls den Eindruck, dass von allen
Orten, die ich gesehen habe, WEN LUGANO für mich
am besten käme. Donnerstag oder Freitag will ich
noch mal hinfahren, mit mir Wstutzgenossen ansetzen!
Körper toll, sonnig sein - so will ich nach Brinnaga
fahren lernen - und mit Promenade + auch in Bildern
gehirnen. Die Selbstkosten sind hier für mich UNBESONNT,
so ich ja 50 FR. für die Zeit bis zum 27 bezahlt habe.
Es sind italienische Schiffe, daher gilt keine 50%
Reduktion nicht! Palmen, ABAVEN, LUSCIOUS
VEGETATION hier. Nichts. Liebes MI MOSKENS O-
aber ich sah hier keine! Ob ich nach THUN am
Montag fahre oder nicht, weiss ich NOCH NICHT.
Die Koffer MÜSSEN ca. 6-9 Stunden vor
ABFLUG angegeben werden, ich bekomme sie
dann in N.Y. D.h. ich müsste Dienstag Nachmittag
50 oder 50 Koffer in THUN, Bern, Winterthur - oder
hier angeben. Vielleicht bleibe ich hier + fahre
Mittwoch früh fort + bin in Zürich Flughafen
am 10: 1. Klasse: nicht anstrengend
SONST MUSS ich 2x packen, 2x Gepäck
VERLADEN nach THUN LÖSER BERN ODER
Winterthur). Ich sehe mich auch hier sehr gut
an, schlafe herzlich bei uns einmal hier in
des Nacht aufgewacht, aber bald wieder einges-
schlafen. Ich fühle mich als Wacht UND denke
Daran auf mich - Du siehst, dass ich dich
"UNTER DEN PALMEN" nicht übersehen habe.
Ich habe an W. Steiner, Wilson, McAnnell, kommt
NEMET geschrieben. Nun werden sie essen gehen:
hier in Hotel sind sie ja versichert 35 SFR
für miserable Dinner - halt die Bank hat. Ich es
nur 34: Was aber alright. Kind Empfehlung
was angegeben. Balkon mit herrlicher
AUSICHT: sieht ganz leer im Hotel -
Doch Wollen sie erst von BALKON gehen.
Ich will auch Parkstrasse an. 100000 + 2 kleine B-
parlance Gute Nacht!

PS 9 PM ich an "S. Dank: 19 SFR : Mitteilung!"
 Dann rief ich Frau ROTHSCHILD an: sie liest viel
 grüßte, was eigentlich SEHR KURT: sagte nicht viel
 über sich. Als ich sie kurz wegen AUFWENTHALTSer-
 laubnis fragte, antwortete sie: "Da müssen Sie das konsultieren
 in N.Y. Befragte": Das Gespräch war nur 3-4 min.!! Man
 merkte, sie wollte sich nicht unterhalten. Dann rief ich
 Mrs. HUPCZYL an St. Gallen an: SEHR nett aus-
 schließlich, als man starb vor 5 Jahren an Lymphom of the
 LIVER (DRAWK!), sie glaubt, dass Aufenthalts-
 bewilligung jetzt leichter sei als vor 100 Jahren -
 sie glaubt, 5000 SFR würden genügen: ich sprach
 gegen 15 min (6 SFR), als das Postamt geschlossen
 wurde: ich werde in paar Tagen noch einmal anrufen.
 Heller Himmel immer noch! Ich denke an Dich
 + freue mich auf Dich. Wir haben Kontakt
 Entschlossen: Mrs. HUPCZYL sagte, dass NORTH
 CAROLINA jetzt als ein IDEALES Platz für
 USA zum Leben gilt: Wir werden uns das
 auch merken. Mrs. GUKLICH (früher Prof am
 Lehman in Florida: hat Parkinson Disease).
 Wegen Montag bin ich noch ganz unentschieden.
 Es hängt größtenteils von Wetter ab THUR ist
 vielleicht nicht so gut, weil da viel Anwesen nach
 Zürich ca 2 1/4 - 2 1/2 Stunde ist - von Winterthur nur
 1/2 Stunde. Aber das spielt keine große Rolle. Reisen
 mit ist nicht aussergewöhnlich. Morgen soll es schön
 sein + ich fahre dann nach Brissago. Am Samstag
 schreibe ich zum letzten Mal: Denn es hat keinen
 Zweck am 27. Zum schreiben (Montag).

Nun bleibe sehr gesund bis zu
 meiner baldigen Rückkehr. Rechne mindestens
 1 1/2 Stunden nach ANKUNFT des Flugzeuges.
 Dann ich zu Hause sein kann: ZOLL, Taxi,
 Verkehr auf Straß. Mein selb geliebte
 herzlichst mit Dir und einer Reise zufrieden.
 Beste Grüße -

Freitag 3/7/84: 22. Juni - 4

Geliebtes Hausmädchen: Heute in dem wachen Be-
 zirk bei dir! Ich habe sehr gut geschlafen - und gehe gleich
 Frühstück essen! Das Wetter ist schön - aber kühl. Ich werde
 sehen ob ich heute nach LUIGANO fahre oder nach
 Brinago. Ich will nur jedenfalls Wahrgelassen in LUIGANO
 ansuchen: Ich las in der Zeitung, dass es 4 1/2 Zimmer Wohnung 3 B.
 in Kilchberg für 1400 FR gibt (es HAT KEINEN WICK,
 Parkzufahrt, das wird ja nach zweier VOLT WARTEN!).
 Von 1986 ab haben wir FEST: MEINE PENSION, MEINE
 + MEINE Social Security: das ist also umgerechnet:
 15000 + plus ca 5000 Sw. Sec. für Dich - plus 3000 Sw. Sec.
 für mich - 45 FR mit MINIMAL gerechnet: das sind SCHON
 \$23000.- (46000 FR!!) plus Deine Security aus
 Deutschland (w. s. über am Wochenende!) plus
 Min. interest \$3000.- (6000 FR) - MINUS VER
 SICHERUNGEN. WICHTIG: STEUERN BEZAHLT HAT
 NICHT doppelt! (Hör aus Zürich: la SUISSE!).
 Ich werde SONNABEND entscheiden - abhängig von
 Wetter, ob ich nach THUN fahre: Von hier aus
 über 45 Minuten Bahndienst - Von hier bis
 DOMODOSSOLA: Solentische Eisenbahnwagen (schad).
 plus toll - und ich habe all die MERKAMENTE
 bei mir: Hand Koffer hatte ich alles aufgegeben -
 denn Tasche aber brauche ich bei FLUG von THUN
 am Vor: 2 STUNDEN: 8¹⁴ - 10¹⁴ Uhr: Vom hätte ich
 MASSIG Zeit zum Flugzeug! Ferner: Wenn Wetter
 schön ist fahre ich Sonntag hier ab: SONNABEND sind
 Schiffe überfüllt (Lage Tragrad) - UND die Kanäle
 Montag + Dienstag auf THURER See fahren - BEI DE
 IDEAL für Lothar - UND BEIDE REIZVOLL. Ich
 falls habe ich viel Schöner gehen - LEIPER aber
 Dich. Frau Katharina fragte mich nicht einmal, was
 ich mache. Vielleicht war sie große beschäftigt oder
 sah T.V.: ich hätte tolle LAUTE: sie SICH ja
 verständlich! Aber sie lässt Dich herzlich
 grüßen! Nun bleibe gesund (geht es, be. h. 1. über
 nachts!). Ich fahre nach selb. auf meine
 SOMMER Zusammen.
 De. - Paulchen

7:30 AM Dienstag, 21. Juni

beliebtes Hamel: Morgen in einer Woche bin ich
bei meinen BUDERLE - hoffentlich feiert Du Dich
genauso wie ich auf unseren SOMMER. Ich fühle mich
selbst "erholt" und die Luft ist hier so
bestenfalls auch ich nach LUGANO (9 FR HINT zurück-
\$ 135.- für einen Monat wäre WAKRSCHENLICH?) besser
gibt. Ich hatte RIESIGES Glück: UM ca. 10 Uhr
fuhr ich mit dem BOOT NACH BAVARIA (ich KAM in die
Stadt mit FURIOLORE (STATION LIEGT hoch oben!)
UND das nächste BOOT ging 3(!) MINUTEN, nachdem
ich am See ankam. Die Fahrt ca. 20-30 Minuten war
schön + angenehm (sprach Helen aus SÜDAFRIKA
(wohl selbste) der SCHWEIZER (?) + MARKUS
(JEWELIER) aus BRESLAU KAMME. Ich konnte
die nicht. (übrigens: gestern kein Brief von Dir:
hoffentlich hast Du wieder POSTLAGERUNG geschrieben
dem das Hotel in THUN war nicht freundlich -
Ich schickte Dir Karte aus München am 11. +
Brief am 13. Dass Du DORT bleiben WÜRDST: SO
WÄRE ES SEHR VERSTÄNDLICH, HÄTTEST DU AUS
MOTEL geschrieben. Aber sie WÜRDEN es ja
NACHSCHICKEN (2 kopf!) - In BAVARIA war ich
bei TEILWEISER Sonne 4 STUNDEN - KAUM
ging ich auf SCHIFF UM 14³⁵ fing es an zu
REGNEN: HIER war es früh schon bewölkt. Heute
früh regnet es wieder (nicht stark - nicht
steigt auf dem geleiteten BALKON: phantastische
Sicht KOMMT HERAUF: ES IST ja nur paar
Schritte bis zum See wie Du weißt!) BAVARIA
war so MERRLICH, ROMANTISCH, UNVERÄNDERT
WIE IMMER: Ich an MINESTRONE, alle Mund
dann in LUGANO KASE BRÖTCHEN + CAPUCCINO
+ Abends Schinken mit POMMES FRITES (aber
ich freud mich auf UNTER Chicken: HERE IT
IS TRULY RELAXING!) ÜBRIGENS SCHEINT
es sich anzuklären.
WOM INTERESSANTES: ich rief nach einem Fran-
ZÖSISCHEN antwortete mir SAGTE, die
ADLER in, Italiener antwortete mir SAGTE, die
für 3 MONATE IN NEW YORK, hatte aber
KEINE ADRESSE. 2.) LUGANO - WAS ich im REGNEN
nach 3 Uhr sehen KONNTE (ich blieb aber bis 7 P.M.
UND KONNTE DURCH STRASSEN gehen, Erfolg mit
JEHR: HOLMODERNE WOMM MÄUSER + OFFICE
BUILDINGS: DORT KÖNNTE MAN SICHER LEBEN

EINE SCHWIERIGKEIT: DIE MEISTEN Leute sind
mit italienisch - so Frage auch bei Engländern (mit 2
Schwestern AUS LONDON - IN GANDRIA). Aber wir haben
gar nicht, VM UNS ZU ENTSCHEIDEN. Jedenfalls
wird ich noch einmal nach LU BANO fahren, um
MIR - OHNE REISE - WOHNHÄUSER anzusehen,
Preis anständig zu machen. Aber die HAUPTSAACHE
wäre ja, WÜLLTEN wir hier leben. WAS
"KÖNNTEN" Anbelangt, sagt DAVID, den ich
gerade telefonisch sprach - länger (er hatte hier
schon 2 oder 3 mal nach nicht ewig chen KÖNNEN, da
ich ja ZEITIG MEISTEN S weggehe) dass man überall
in der Schweiz wohnen KANN, bzw. AUFENTHALTS-
bewilligung BEKOMME, wenn man nachweisen kann,
dass man genug Geld hat (was wir, bzw. Du,
Dill. BUDERLE haben - HAST + in 2 1/2 Jahren bekommen
ich PENSION, d. H. in 3 Jahren - aber 1/2 Jahr
VOLLE BEHALT vorher). So hätten wir gegen
55-60 pro Jahr in Basel (also mehr als 90000 FR.!).
DAVID sagt, man braucht nur ca. 50000 FR. - am
Anfang reichen nur alles selbst tun - Obst etc.,
auch teilweise - Aber wenn man sich selbst entlastet,
wäre es viel billiger - in kleineren ORTEN, wie
im OBERHOFFEN habe ich sehr gut + billig
gegessen - hier im Hotel haben sie nur 35 FR.
für Abendbrot gegeben. (Vorher mit Halbpens
nur 88 FR - ohne ABENDBROT NUR 55 FR -
ich habe nur 3 mal hier gegessen - (DAME ist
aufbringlich - auch DAUTE ich 88 FR wäre
nicht teuer, da ich im THUN 70 FR. ohne
Abendessen bezahlen MUSSTE - spielt ja beim
"WILDT!" REICHE V PROSKAUER keine Rolle!)
Dann sprach ich telefonisch mit mirich (erst und
Kathrin's heute Abend anrufen) mit einem
HERRN VON LA SUISSE: Vermögensgesellschaft.
PETER VÖBELIN, C/O LA SUISSE, LIMMATHAL
94, POSTFACH 316, 8025 Zürich. Er bestätigte,
was DAVID sagte, wenn man zeigen kann, dass man
ein jährliches EINKOMMEN hat (ca. 50000 FR.)
Dill. KEINE Schwierigkeit mit AUFENTHALT-
sollt nicht in Zürich. In Zürich sind 3-4
ZIMMER Wohnungen mit BALKON: gut, MODERN
1200 - 1400 FR. - IN VORSTÄDTEN billiger.

Die Italiener-Schweizer sind viel freundlicher
 Menschen als die Deutsche-Schweizer. In Wirklichkeit
 HÄTTE MAN MELI. Er wird sehr helfen, wenn ich
 MEINE PENSION IN 3 Jahren FEST bekomme: DU oder
 ich hätten dann garantiert - FOR LIFE!) \$15000-
 plus mussel beiden Social Security. Ich bin sehr
 dafür, dass wir mussel bald später für 20 Jahre
 IN BONDS (U.S.) anlegen, um ganz sicher
 EINKÜNFTE zu haben - selbst als VORWEIS
 so dass wir sagen KÖNNTEN 5000 FR bestimmt
 PLUS 6000 STOLLS. In 3 Jahren fallen wir
 ins N.Y. gehen: amer. Universitätsstadt aber
 doch lieber - aber du MUSST DIR das alles selber
 ansehen - plus MÜNCHEN! Ich habe dir jetzt
 nur MEINE TÄBLICHEN Eindrücke berichtet.
 BERLIN, BADEN, BRISSAGO (so schön + ruhig es
 ist, ASCONA, 'LOGANO KOMMEN MEINER
 Meinung nach nicht in Frage. besten habe ich mit
 NZZ gelesen - UND nicht ROMAN (DEUTSCHEN
 SPAIVENDER WIRD: "HELD" ist EHOBEI z.B.
 HAST DU NUN Titel gekauft. Ich werde
 versuchen, die Bücher los zu werden: Wenn sie hier
 bis morgen nicht verkauft sind, versuche ich es
 in LOGANO. ZUKANN DAVID damit nicht
 blödsinnig. Es war wirklich sehr nett am Telefon,
 weniger AUFDRINGLICH. Dieser Mal es hatte keine
 Brief erhalten, sagte aber nichts darüber. Es hat sich
 aber sehr gern! Wenn es geht - und nicht regnet
 folge ich heute nach Ascona - es KRÖPFELT immer
 VOLH) aber nach LOGANO + ich nur Wahr-
 gegenüber AN: PROMENADE in Brissago ist heute
 wohl wegen Wetter nicht MÖGLICH. Übrigens
 MÜSSEN die Koffer 9 STUNDEN vor Abflug
 des Flugzeuges - in einer Schweizer STAAT-
 ganz gleich wo - angegeben werden.
 Ich kann es, denn ich habe ja keine Tasche +
 brauchst mir Papiere, overnight.

OB wir nur hier überlebe können,
 MÜSSEN wir ZUSAMMEN BESEHEN + besprechen.
 Hat ja alles nach Zeit! - Ob ich Montag nach THUN
 fohle aber gar hier bleibe (wenn nur 2 STUNDEN mehr
 ANFAHRT nach nicht betenken würde - aber
 WINTERTHUR das zwar nicht ist, aber nicht
 ERHÖHEND: KEIN See etc., 14 UBS ich nach sehen
 + vor weiter abhängig machen. Der Termin + der
 THUNER See sind heilich: ich war von LUZERN
 sehr begeistert (wahrlich so war!). BARRIA:
 auch wieder viele Frimengen.

Wenn bleibe sehr gerne: werde nach
 WACH LUCARNO Postlagerant: Freitag wäre
 wohl der LETZTE TAG, AN DEM Du noch schreiben
 KÖNNTEST: KURZ, denn ich bin Morgen in
 Wohl bei meinen kleinen, guten, älteren
 ERSTGEBORENEN Berkole

Wir sind noch Wil JOSEPH + BENJAMIN.
 Du: der Erfolg der, der KÜSST-JOSEPH fände
 uns am HAND gelenk an!

Den Dank
 Will sehr sehr sehr
 sehr sehr
 sehr
 haben!



CH 6614 BRISSAGO
(Lago Maggiore)

6/22 - MITTWOCH
BRISSAGO 11 AUG 1962

Col. Harnack, Henk - ich erhielt
- ihr Brief und sehr lieben Brief
vom 13. + 14. Brief eben WOLFF
MAL KETTERER HV. ER
SABIE, PREIS SEI MICH -
DOCH GLAUBEICH ER IST
INTERESSIERT - TROTZ
PREIS: WIL VUN DIR
SO VIELE DETAILS WIE
MÖGLICH HAREN - WUSSTE
NIMT SEITE IV
BUCHHEIMLI) - WIL
MAGSICH. ich glaube, er
WÜRDIE ES KAUFEN!
Mere der Welt ich seine
WIL RIESIG AUF MEIN
BUPERL. WIL WERDEN
KUNST ZUSAMMEN bringe
der. Werde WIFATER +
Schulz (Kachard) an -
Ordn. in Hilfe Pauline wird "

Foto Gabani - Locarno

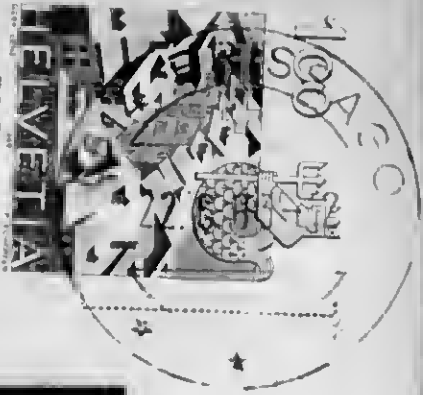
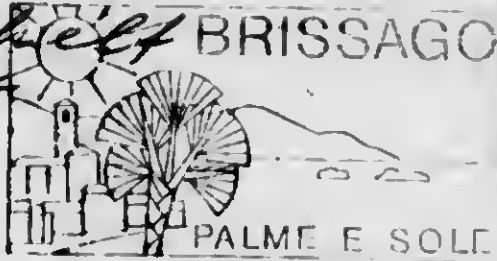

PAR AVION LUFTPOST
VIA AEREA

MS. HENRY
PROSKAUER
720 FORT WASHINGTON
AVENUE
NEW YORK, N.Y. 10040
USA

53317405



TUESDAY

3:55 P.M. Jun 27

ISOLE DI BRISSAGO
(Lago Maggiore)

STILL! 25 SOLA VOT 2504E

because I am on one
 island. Went from ASLORA
 by boat to the beautiful
 island. Invaluable plants
 like SOLA MADRE -
 SUV L'HIVES, AT TIMES
 it is cloudy, at times
 a few rays of sun.
 you really ought to be
 here. I have now exchanged
 2 BOOKS in ASLORA, and
 will left with the me, not on
 boat. I feel very well -
 Tomorrow - in one week.

Don Klimes Bruskole
 (Parlinthen)

Foto Garbair Locarno



PAR AVION LUFTPOST
 VIA AEREA

MR. HENRY
 PROSKAUER

720 FORT WASHINGTON
 TOWN AVENUE
 NEW YORK, N.Y.

MSA 10040



CH 6611 VERGELETTO
Valle Onsernone

200 pm -

ASCONA + Mendig June 21

bei Marcel. Was eben auf
MONTI VERITÀ. Nicht in der
AUSICHT - Hotel abt. am
LEER + VERLASSEN. Ich
als allein w. ent. SPANISCHE
Plan als nettes ZHEPAR
am Tal - auf BANK
IVA Gut Weg von M. Vert
nach ASCONA! Suche
mit 38 FR. auf: CHARBE
Mit für die 2 BOOKS
3 Ex. changed. HM 3
PROD! DAWAR end
HEIDIARBEIT. Blicke
als genant. See you soon.
Be - Mich liebendes
Pankinder (Weltreise)
Da ich so viel Schrift
falsch!

Foto Garbani - Locarno

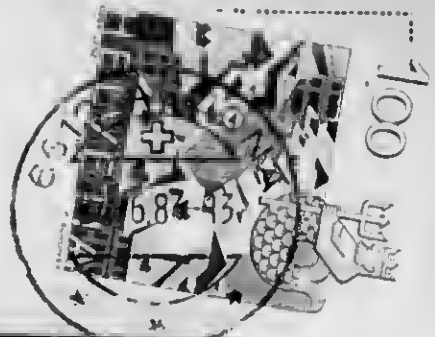

PAR AVION LUFTPOST
VIA AEREA

W. HENRY PROSKAUER
120 FURT
WASHINGTON
AVENUE
NEW YORK, N.Y.
USA 10040

8167



Dienstag 11.37 AM. 6/21

ISOLE DI BRISSAGO
(Lago Maggiore)

ASCONA

Gel. Harrell: Der Regen hat
angefangt - ich fuhr um
10¹⁰ nach ASCONA - Schiff
frische, heile Luft. Ich
WOULD LOVE IT. GOOD
NEWS: 300 TRIP of U
LONDON + POLEN - Buch -
aber nicht das antizipiere.
Ich bekomme 2 Bücher Paket:
bleibe für dich bestimmt.
hoffentlich von Kilitz.
Die Buchauswahl WOLTE
NUR UMTAUSCHEN: Ein
kleines BUCH (KUNST): +
2 Briefe - HÜBSCH
illustriert. Ich hab' d. Kunst
an dich! Denn dich liebend
Pauhin. 24. 11. 68 5 PM

ASCONA

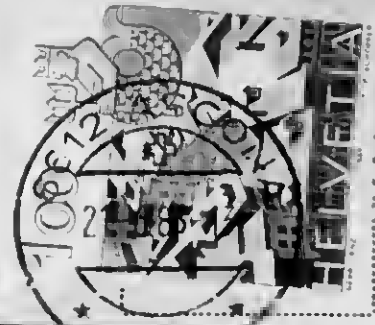

PAR AVION LUFTPOST
VIA AEREA

Foto Garbani - Locarno

Mrs. HENRY

PROSKAUER

720 FORT WASHINGTON

AVENUE

NEW YORK N.Y.

NSA 10040

HIER!

455/7252



405 - Lugano - Monday 20. Juni

GANDRIA - Lago di Lugano - Scorcio panoramico
Lac de Lugano - Vue partielle
Luganersee - Teilansicht
Lake Lugano - Partial view

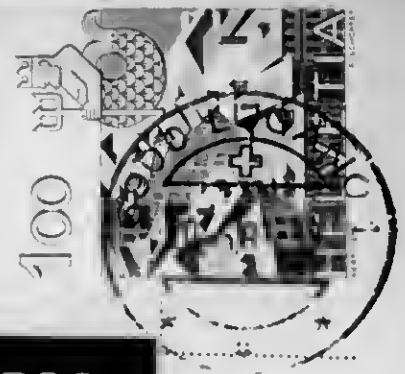

PAR AVION LUFTPOST
VIA AEREA

MS. MENRV PROSKAUER
720 FORT WASHINGTON
AVENUE

NEW YORK, N.Y.
10040

USA

bel. Mund! Ich war 4 1/2
Stunden in GANDRIA - heute
an MILVESTRONI TILINO +
MOLLA FIS. F. Alquella la.
3 Reis + TRÖPFELT hier nach.
Ich sprach eben DAVID -
SEHR nett: L'ESAIT, man
KANIM HIER überall Anfert
HALTS claudin? bekommen
nicht nicht! Ich MUSS das
BEPÄCK SCHON DIENSTAG
ABEND aufgeben - ich war
bei Switzer - 9 Stunden vor
Abflug. Wie immer bin ich 2-3
Jahren

IST RÄTZY IN V.S.
Eradio S. A. Suisse
BAGLER

725 Reproduction interdite
ZUSAMMEN - hierher
Imprimé en Suisse

Ich bin dir herzlich
Pauline



MONTAB 20. Juni 10:50 AM

GAVOR A

LUGANO

Lungolago con monte Brè

Der Marschall: bewilligt
 was bin ich nun 843 #11
 nach Lugano gefahren und
 den Vor gross Winter
 GAVOR: A ANBERKOMMEN -
 ZWAR WOLKIG - aber hechtlich.
 Die weite Luft in einem Territor.
 Perfekt finden - + mit
 Villen, ein grosser Markt
 bestanden. Ich habe wieder
 sehr gut geschlafen - Die ganze
 Welt mich. Der ARTIKEL ist
 MEHRE - WUR sind pol. hille
 Finanzplanung + FLIMMEL'S
 INTERVIEW mit EWEN-
 1933 - bringe ich mit
 mit ihm wird es so viel
 mehr sein - ich glaube
 was nicht. Ich glaube
 mehr von was
 mit leben können,
 was leben
 von die.

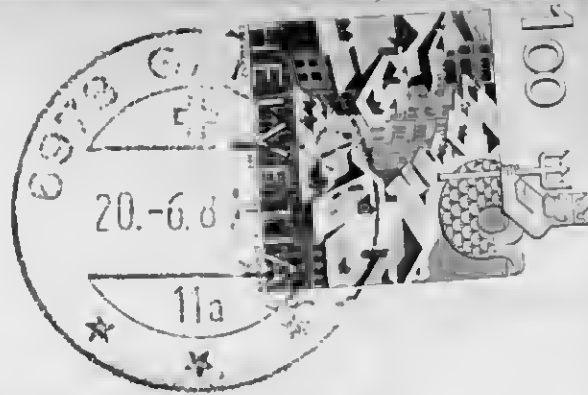

PAR AVION LUFTPOST
VIA AEREA

MR. HENRY PROSKAUER

120 FORT WASHINGTON

AVENUE

NEW YORK, N.Y.

10040

USA

752 Ed. Armogamma, Lugano
Foto M. Beccarelli



S 611140 920 AM - BRISSAGO - 19. Juni

BRISSAGO (Lago Maggiore)

beliebtesten Tunnel: Ich habe heute
Bis 7 geschlafen - aber was
Boat um 8:35 am. Ort - LOZARNO
eben in B. HILF. SOUVENE - nicht
zu HEISS! Hier macht man
nicht geschäftig aus. ASCONA
gerben. MALERISH - das
VIEL BETRIEB. Da geht
mit LOZARNO beset. Ich
warte mit V. W. S. S. S. S. S.
+ A. S. S. S. S. S. S. S. S. S. S.
im Hotel über den See. - Ich geht
zu der Zeit. Gerben über den See
Wiener Schokolade im Restaurant.
mit Biskuit. Ich schickt
Ich gut. Ich was schon im
10 Jhr im Bild. Ich habe
im A. W. S. S. S. S. S. S. S. S. S.
berück - Nicht ist der
HEFFEN ORU: im alten Hotel
über den See. S. S. S. S. S. S. S. S. S.
In viele der S. S. S. S. S. S. S. S. S.
Jetzt auch: Ich leben!

LOZARNO

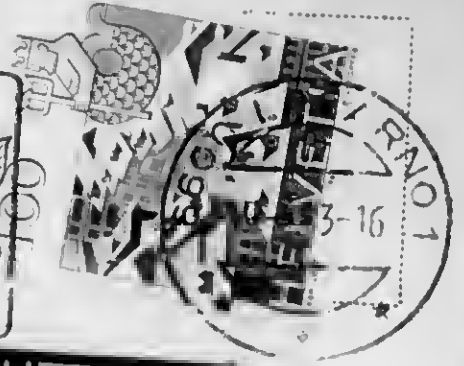
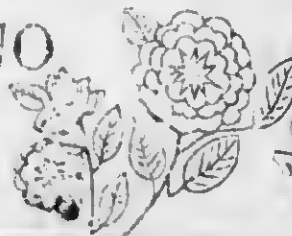

PAR AVION LUFTPOST
VIA AEREA

MR. HENRY PROSKAUER

720 FORT

WASHINGTON

AVENUE

NEW YORK, N.Y. 10040

Riproduzione vietata

USA



ASCONA mit seinen romantischen Gassen

235
8. Juni 18.

Beliebtester Hansel: über
bin ich bei bewilligten
Wetter von ASCONA H am
KOMMEN - KANNU hat
1/2 F. bleiben + auf alles
wie ER suchen. Der
fehlt es. Es ist aber
ich habe alles was
die Fahrt dauert 1 Stunde.
Ich werfe die Karte ab
BALD an. Bleibe sehr
gesund - Heute über
Will ich schreiben
Ich freue mich auf dich,
Die Karte das "Zuhause" +
das Unken. In liebe
Pardon

ASCONA

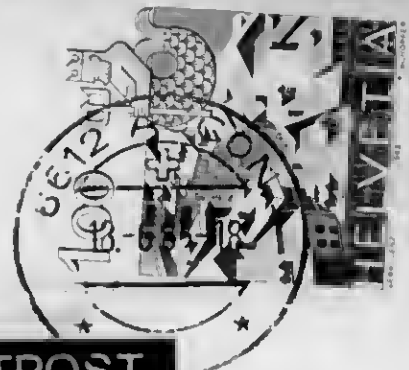
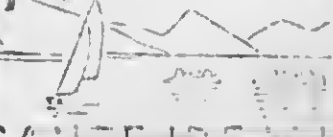

PAR AVION LUFTPOST
VIA AEREA

MR. Henry PROSKAUER
720 FORT WASHINGTON
AVENUE
NEW YORK N.Y.
10040
USA

CH-6020 Eggmenbrücke
E. Zini
Flugaufnahme und Hotelwerbung

1.2. Wien - Saturday - 18 Juni.

besitztes Haus: Heute früh von der Lieber
bekanntes Brief (abgedruckt von B. von H. u. a.). Ich bin froh,
dass es ihr gut geht - was macht das für Nick - der
schreibt nichts darüber. Jetzt will ich berichten - es klärt
sich auf und um 13⁵⁵ werde ich mit dem Boot nach
ASCOV fahren. Früh rief ich um 9 Uhr Frau ANGER
an: keine Antwort. Dann später Frau Schütz: sie ist
BRADY angekommen, was ich nicht + fragte, ich solle
auf 1 Tag bei Rückweg im Verzug bleiben. Aber
das lässt sich ja kaum machen. Ich rief sie gestern -
falls nicht die Woche an. Sie sagte, dass ich es für die
heute Wetter habe: hier ist es sehr angenehm.
Ich bin im Restaurant 1. Etage, Frank & Mineral -
Wasser + 1 Capuccino (früh trinke ich nur
Tee, da Kaffee ungenießbar ist!). Dann rief ich
KETTNER an: gestern sagte er, ich solle ihn
besuchen kommen. Heute sagte er, er sei viel
genutzte nicht die Woche beschäftigt - so sagte ich,
ich könnte dann ein anderes Jahr ... ich wollte
nicht WICHT aufbringen! Betreffs des Bildes fragte
ich ihn, wieviel es ungefähr wert sei: er würde
mir keine Antwort heraus: er sei aber davon
interessiert zu kaufen. Er sagte, man müsse
mit eigenen Augen sehen wie die FARBEN
JETZT sind etc. (AUSREDE!). Er könnte ich
im Augenblick nicht auf dein BILD bestimmen -
ich sagte ihm, es sei im BUCHHEIM-BUCH!
Zusätzlich: HEINZE ist SEIN SCHWIEGERSOHN
der wahrscheinlich im Herbst nach New York
kommen werde. Dann wieder er es sich ansehen.
Vollendet ist SAKRSK. Vorzuglich aber wir
haben Krassig dort. Ich habe nicht GERNADIGT:
gestern war es sehr herzlich - heute kühl! -
Dann sprach von lafe Mordts und der seine
alte Dame, die sehr viel von der Welt kennt:
ganz Europa + Amerika. Sie sagt, es gäbe

mit einer Stadt zum Leben: MÜNCHEN. Nicht alles
Verbunden als "ÜBLICH": habe ich gelogen, viele
Belangen für KULTUR - sehr kultiviert.
Nur ich sei für paar Tage gut - aber nicht für länger.
Ich persönlich glaube nicht, dass ZUG für mich
stehen wird. Montag abend in der Themen
Zurück an - losch mit NUR seine ADRESSE geben -
DANN - wenn wir wollen - KÖNNEN wir ihm
schreiben. AUFGENTHALTsbewilligung schreiben
Anschauen zu geben - VERLÄNGERUNG keine
Schwierigkeit solange man BILD hat (D.H. nicht
ohne Bild, ist) gegebenenfalls mündlich im Münchener
Hof ansehen: Du hast richtige Post - + Rechtsan-
walt HAUG, der zu REICH ist, um jemanden zu
betragen. Wir haben Zeit + können alles besprechen. -
SCHMANN: Du scheitert nicht, wieviel von dem check
Vom College ist: gute Post hätte ich gerne gemacht + man
NEUE behält. Diese mehrere PAW ist ebenso verrückt -
wie die "Sponsoring", die wir betreiben SAMTIE -
nichts früher in mehreren dieser Klassen + eine
Kommunikation von halber geschiedener Frau Julie.
Diese Studenten plus Leute wie Kary + Futler
denken, dass man nur für sie da ist. Ich habe
mir gedacht, dass FUTLER wieder nach GASTEIN
fährt - sie ist wohl so verrückt wie ich - los sein
mit seinen vielen Frauen Libs MAN der PLUM -
BER" gesehen!!) Das Angebot für Leberbier ist
phantastisch: ich ich gratuliert! Das der BONDS für
ca. 10% Kaufpreis willst, halte ich für sehr
richtig. Ich werde die Timen des MUNICIPAL FUND
auf dem KARTO in MERRILL LYNCH über-
tragen lassen - RibHT? Auch zahlende Teil von
meinen Anwälten - checks Post dir. Es wird immer
KLARER - aber das nächste BOOT geht erst um
155 - bis vor 45 MIN. schnell so nach. Davon
hat mich wieder angelockt: ich war schon
auf der Post um 745 - VINO ging dann in
"Kaffeehaus" nachdem ich mit der Kraft
Tribunal + NZZ kaufte: sehr interessante
lange Artikel über: Th. MATHIV, Herse
+ Anna Seghers.

In lang, um einzuschreiben. Auch bin ich ja in
 11 Tagen bei dir: WUNDERFUL (FOR ME!) -
 DEN "AVOREAS" ROYALV kenne ich nicht. Nimm
 BODENSEE ist sicher nicht für uns: Vom
 Kleinen Städtchen - wir werden erweicht in USA
 bleiben - College - davon - mit Melstain - als Kindheit -
 > auch sich es benutzten kann. Ist ein A Wunder schön -
 aber für IMMER 2 Jo: so viel LUDWIG + REMAR
 RVE leben...! Das ist nett, dass die Karte aus hille
 New anwenden. Mit A. LOMEN: DU WIRST immer sicher -
 ich freue mich, dass du so viel Glück mit deinem MAST:
 DU BIST fabelhaft - why 2 Bestand von ad
 my brother. MASONNE WAR + bin ich als
 Versicherung: konnte wir hier noch end 2. Salbe, um
 die auf Fahrer mitnehmen zur können. Ich ist es in
 THUN. Ob ich nach THUN als Winterthur fahren
 werde, entscheidet ich Samstag oder Sonntag den 27-
 28 nach Wetter in "NORDEN". Falls losse ich
 die Post von THUN nach THUN nach THUN
 oder Winterthur nach Hause: denn ich kam sie
 ja dort Montag nachmittag bzw. nach Birmen
 abend von der resp. Hauptpost abholen - sieht
 du will ich alles überlegen. Ich hoffe, ich werde das
 Polen Buch + V. W. Wolf los. Wenn ich konnte
 das Buch nicht in BERN - Antiquariat lassen:
 sie waren gar nicht als freundlich - UND MAN
 KANN DAVID NICHT UM etwas bitten: es
 KANN SOGAR NICHT EINMAL in die
 BUCHHANDLUNGEN MIT HINZU: es ist
 SEHR eigenartig - wohl geistig sehr von
 FREIBIßSSEN mitgenommen & jedoch war er
 sehr hilfsbereit & ORBT! Du überst "PAULI MA" -
 DEL... so nannte mich Vater: "Wenn mit die
 Eltern noch leben: aber wir haben uns ja.
 Ich glaube, dass meine EINDRÜCKE hier nun später
 helfen werden. ESSEN ist halt nur in Städtchen
 besser - bei Me man ein AUTO + KÖHNTE Man in
 VORRIEWO das Essen, sind Restaurants auch billig!
 Das HOTEL in THUN ist gut - ich gut gelogen -
 aber die BESITZER (KIMPAAR) sind gar nicht
 freundlich - hier also!
 So ist A geht ich zum BOOT: 1.15 (Ich schreibe
 also schon mehr als, Stück in den BODENSEE!
 auf dem BALKON. Regen hat aufgehört
 in Urt A ich auf

SONNTAG: 19. Juni 80 5 PM - 24 von erst um 7:20 von Sonntag
zwischen. heiliges Wetter - ^{50/10/10} - wenig ABER nicht zu WARM!
Ich am Frühstück mit Eis im Hotel Kaiser. heiliges Aufst-
Holt + los in 'dem' RIVAU: Ziemlich Vill - aber sah oft auf
Die heilige Landschaft: See + Berg. immer malisch:
Einer (Stelle im diesem Roman, der Du auch kennst: genau
ZIMMERT BÜCHER-BORNE für einen Pfarrer - gut!!
Ich am ein Käscheit ebenfalls - in einem Kafi mit Espresso,
von ca. 5 ill - wenn mit Mineralwasser. - BRISSAGO: +
istylisch: ich bin nur fish, dass ich Montagabend -
nachdem ich in THUN agierte + kalt war, von Post, dann
glossat habe. heiliges Zimmer. Eben so ich im MURATO
Wiener Schokolade: aber nicht billig. Kind ab Wasser ca. 2.50-4 Fr.
Auf der Spandau in BRISSAGO schufen sich 4 Deutsche zu
Mit - warum aber nicht, dass ich Deutsch Verstehe: haben
ziele ANTISEMITISCHIE Bemerkungen gemacht: Was
GIBT SEHR zu DENKEN (ca 60-65 Jahre alt:
ANSCHLIEßEND VIEL GEREIST - Brasilien, Argentinien:
so habe ich in 19 Tagen über 2 Mal mehr antisemitische
Bemerkungen von Deutschen gehört + die haben
von BEAU-RIVAGE nur 100% and. Völlig
Käse München - großes Apartment - Haus in
Vorstadt in Folge: Mit wurde von der seiner
Deutschen Paul imphalen n.a. 1) NYMPHENBURG,
2) HALLAUHÖFEN - GRÜNWALD, 3) BUCHEN-
HAUSEN. Sie sagt, München wäre heilig:
Kann: Du kannst das mal gelegentlich auswend-
schaffen. Heute früh schlief ich bis 3/4 7! Von
10:30 ab! Fals mit dem Schiff um 8:30 ab -
als ich jetzt ins Hotel kam: Hässlich, dass DAVID
wieder angreifen habe. Ich sah Fran ca. 4-5 mal nach
Operation an. Von unterwegs, z.B. BRISSAGO
Kann ich kann anrufen: es liegt zu weit von
Promenade (Haupt Postamt - + Hotel Charge
TOU M.V.M.) Es will sicher, dass ich am 27. nach
BERN komme: kommt nicht in Frage:
entweder THUN oder Winterthur. Der ich
Werde ihn sagen, dass ich noch keine Pläne habe.

Hoffentlich kommt er nicht etwa her - aber
 es wird wohl noch nicht vielen Können - aber ich
 habe mich selbstständig! Heute in 10 Tagen bei ich
 bei meinem BUDER LE. Wessant, von Ketterer
 plötzlich Fragen betrefft FARBE hat er sagt,
 ER oder SKIV Schwitzgeruch MÜSSE ich sehen.
 ich sagt, Das Können ich verstehen. Aber eingeladen
 hat er mich nicht, obwohl ich höre, dass sie
 Frau sagt, sie gingen Mittwoch ins Konzert.
 Es wollte keineswegs ungefälligen Preis
 angeboten: Er sagte: "SCHWER ZU SAGEN".
 Wie brauchen es eigentlich nicht, Wachen
 ich meine PERSID lokalte. SABARSK, ist
 sicher besser. Ich habe es mit überlegt, ich rufe den Herrn
 von der VIBBIE nicht an - sicher Will er eben!
 Es kommt mit nicht KOSTER VOR. Hier habe ich
 keinen ANSCHUSS gefunden - habe aber meine
 RUHK + Wunderbol bestellt. Auf Schiffen

im THUN wird man immer gemacht!
 Wenn ich am 29. zurückkomme, rufe ich MILLS an -
~~Der Herr~~ GEMIL 45 (2) ist zu UNSICHER! (Der
 mich ausgebracht hat!) Re FUTTER: nie sagt, sie
 habe SHIN nur STUNDENWEISE - SICHER wegen
 5 Server! Es ist zu schön. Der Herr wird es
 PERFEKT sein: ich was jetzt 5 mal auf
 schrifteten auf dem 50: 4X Brings, 1X ASCORH.
 Vielleicht fahre ich 1X nach LUBANO: dort
 gilt eine 50% REDUCTION von N.Y.

Bleibe mir sehr gerne - ich habe V. ll. zu
 erzählen - UND fahre mich RIESIG auf
 Dich. Der Herr ist liebster, 4 11 auf PROMIE-
 Ich vermisse Deine Parasitische WADIE hier
 Abendkisse! Wunderbol FARBE! gehen:

17. Juni
Freitag 8 3¹ PM

Celler's Hotel: Heute früh
den sehr interessanten Brief von G. (!) hier an (kann
ist 25 17. ! Es kam in BERN um 9. am - per Stempel
u NO wurde durch Vermittlung + (Klage wegen) der Post-
MASTERS endlich weitergeschickt. Will das of course
konnte ich mir nicht leisten: ich bezahlte ca \$ 2.50 oder \$ 3.-
für Weiterbeförderung! - Nun zu heute: 1.) Ich
kellere ein: es hat bereits aus Weinbergen + Kriechen-
es will mich aber nächste Woche in Lugano haben
es war gerade beschäftigt - mit dem letzten aus
Washington - ich soll um 10 AM an - und soll morgen
um 11 Uhr einrücken. Es war sehr nett! - 2.) Ich
soll darauf an: es war toll der Dank gerade in
Bordzimmer, denn von was es nett - es geht ihm
heres + es ist schon zur Haus. Es ist dem Bild
Hotel an - aber ich war schon in BRISSAGO. Heute
früh war es etwas waldig, aber nachmittag sehr
WARM + angenehm IM NORDEN (Bern), während
Hermanns Frau sagte, RÉVIVET es + ist sehr KALT.
Bis jetzt habe ich Wolken im Blick mit der
Wetter gehabt. Ich am heute (SCHABBE!!!) in
des Pensions: FISCH, Bonillon RINDFLEISCH
(Lefthing) + viel - Sie sind sehr nett - mich
aber am liebsten, dass ich jeden Abend hier
Vorgibt an eine ich nur im Restaurant: 3 alte -
sehr alte Leute hier (die hier leben) plus 2 jüngere
(im 70 ERN) + 2 bunte: Aber es ist sehr
ruhig + gemütlich gelegen! - Am Nachmittag
hat ich für 2 Stunden diese Pentole Haus in
BRISSAGO: sie behauptet, es gäbe Aufent-
haltelands in Zürich, etc.: ich glaube es noch
nicht. Sie sagte BRISSAGO ist BILLIGER. Sie
nannte mir einen NAMEN in Zürich, aber ich
nicht. Contact werde: Wir können ja gelegent-
lich ihn haben. Ich persönlich glaube, dass
für mich TESSIN zum Reisen, Erhalten in
Frage KÄMPE - aber nicht zum Wohnen!

Es ist so schön hier - aber ich vermisse Dich. Am
 Montag - sonst ich hier zusammen - wär ich
 beinahe nach NY. Zu Dir gekommen - aber ich
 würde, was wäre nun? - Mir fehlen nicht viel
 1000 Künste - sondern "2 PUV's"!! Die V. Koolf
 + Das Polen-Buch bin ich bis jetzt nicht losge-
 worden - aber die größte Buchhandlung w. K. S.
 Altona, viel zu verkaufen: Das KAKK. Buch
 etwas unweilbar. Das antiquarische Buch - es
 muss, sind die Händler in Bern was ^{AWAR} weg - +
 hier hat niemand Interesse dafür. BRISSAUBUS konnte
 ist herzlich - ganz neu + modern + sehr angenehm -
 auch die Post hat. + wunderbar. ASCONA er-
 anders mal - hat gut: auch keine ich. -
 Nun zu Deinem Brief vom 5. sep. 6 (abgeschickt!) - Du
 MUST zeitig schlafen gehen. Vielleicht hat jemand
 an, Versuchen um 1 Uhr anrufen - VAN OCKENEM!
 Von dem was die Bücher aus "FRANKFURT" - die
 Inter-Nationals! und Antwort vom ich ja kann
 mehr erhalten. Doch ich schreibe weiter nach DEARNO.
 Ich bin es für Montag + Dienstag (27. + 28.)
 nachhaken. Ich fahre am 27. nach THUR, wenn
 das Wetter schön ist. + so kann ich nach am
 28. Selbst machen. Sonst fahre ich nach Winter-
 thur - nicht aber nicht viel an Wiener. Ich
 habe mich so mit dem Buch keine früh gefant -
 und hängt so an Dir: getrennt von Dir
 fühle ich mich sehr einsam! - Ich gib
 wenigstens keine Wege - aber auch Verbochen! UND
 ich bin selbst auch auf der Mannenall Vorsichtig.
 Bestelle ein Chicken Dienstag, dann A. ich
 ENDLICH WIEDER Chicken essen kann.
 HANS KARV, werde ich im August 2009,
 dass ich keine Zeit habe ihn zu helfen -
 nach weiter zu Karte, sondern. Er hat gut
 dankt. 6H: #32. ist bene als ich schick

3
Kabel - nur FÜR LABORATORIES - also

BEHANDLUNG: At my rate. feel with me.
Don't know so well what + the "Wiener Werkstatt" -
bestellen wird, ist spannend. Der Artikel
ist ausgezeichnet. Ich bin stolz auf meine
GHOST!

Bruders - 18. Juni

Sonntag 6^{15 AM} Uhr bin ich um 10 Uhr vom Bett gegangen
und habe bis 11 Uhr gelesen und gegessen 5⁴⁵
gelesen. Ich habe ausgeglichen: Frühstück ist es hier
wie in THUR von 7 Uhr. Heute regnet es leicht, aber
es ist der 2. Tag in meinen Ferien, das ist, regnet!
Kleinheit ist schön. Die Dame in BRASSAU ist mit
WILHELM MASSEGE BEND, was mich ausblugt - auch ist
sie nicht gut orientiert. Das ist auch ein
Klein von LA LUSSE (Leserinnengesellschaft) kommen
wollte vom mit KOMISCH VON. Ich rufe ihn nur an,
dann mit SEINE ADRESSE geben (ich habe es eine
Telefonnummer + Adresse von N. V. aus - wenn ich
wollen). Ich fühle mich sehr gut! - Nun geht zu den
besten aus dem Brief vom 3. 4. 5. (6. ab-
gelesen). Das die Bücher verschickt + die Folie
Postfach macht, ist sehr richtig: Die BAYERIN ist nicht.
Was du über WARCHAUER + FUTTER schreibt. Was
wissen ja, wie selbst sie ist. Hat sie sie noch
und gehen. Ja, sollte Fr. WARBACH ein Buch!
Ich habe mich sehr wenig auf zu Hause. Ich gehe
auf dem getrockneten BALKON, während ich schreibe:
herliche Luft - und nachher werde ich lesen. Hoffentlich
Lied von U. WOLFF + Polen Buch mit UMGESTALTUNG.
Eine Seite ist schön - aber mit die wird es PERFEKT
gelesen! Allein ist nicht so richtig ge. - Von Blyer aus DDR
ein Buch gemacht hat, ist noch selbst. HUMMEL ist
wirklich eigenartig - aber TREU! Ich bin aber sehr
neugierig auf KETTERER, leider soll ich ihn erst um
11 AM heute wieder anrufen UND UM 11 Uhr gehen. Am
Postoffiz - aber morgen geht KEINE Post ab - also
WUPRE DICH NICHT, bitte ich hoffe auch, die
GRÜNDLICH - Platz hören zu können. FRAU GRAB
hat PECH: sie ist noch öfter KRANK: aber es ist
eine interessante Bekanntschaft, und geben Fall.

Wie du richtig glaubst, WIR WERDEN ES SCHÖN
 DANKEN - WIE ALLE SOMMER - UNS MAHMEN.
 4 Wochen ABROAD ist WIRKLICH GEBÜB!! Es war schön,
 als wir 3 MONATE 1955 zusammengelebt sind.
 Heute abend esse ich wieder im Restaurant! Die Preise
 sind hoch: gute Hotels: ein Hotel: Prix fixe 100 FR.?
 Da gucke ich nicht einmal hinein! SUGAR hat sich
 bei uns was gutes entgegen lassen: 28.5 Stone
 ist besonders schlechte Begabung - auch wenn Hans
 jetzt wieder! Menschen sind dümm. APROPOS: neueste
 Geschichtsumschreibung: RUSSLAND - nicht die NAZIS -
 HÄTTE IN POLEN zuerst September '39 ANGE-
 GRIPFEN. (!) Wie diese ist nicht angenehm - politisch.
 Wenn ich - deutsche Name sagte. Aber noch viel was die
 Folgt nach Tolstons ERKLÄRT. Ist ganz nett - alt-
 bzw. ältlich. Ja, wir können noch einmal ins Kultspiel-
 am gehen - Du kannst Du mit allen FAH MAHNDISCH
 erklären. Die LUFT ist fabelhaft frisch: ich habe
 PULLOVER + Regenmantel an - auf jeden Fall!
 Mich SABARSKY: ist interessant. aber ich werde be-
 KETTERER KEINEN Namen nennen. Es muss nach
 aktiver sein. Wenn es Bezahl aus Washington etc. hat.
 SOWOHL die ANREISE von THUR zum ZÜRICH
 FLUGHAFEN (2 1/4 Stunde) - wie von WINTERTHUR
 (1/2 STUNDE) wäre gut: in THUR hätte ich noch
 1 1/2 Tage "ERHOLUNG" in Winterthur gibt es wohl
 nichts zum ERHOLEN: ich war mit THUR - also 4. Juni
 beinahe jeden Tag auf SEEN (geben von 3. Malen
 BRISSAGO!) Die Schiffahrt ist ja für mich UMSONST,
 Da ich 50 FR. bezahlt habe. bis zum 27. UMSONST.
 GUT! WIR WERDEN DEN NEUEN AUFSATZ AN
 WOLFFENENDE TIPPEN. Ich spreche mich über auf
 dein BETT - oblagern mit PATSCHE! Aber heute mit
 Heriboge CLUB geklappt. - DAS WETTER KLART sich
 auf - mit vielleicht von ich nach dem tags nach
 HSLONA fallen (Schiff). Wenn Du es für wichtig
 hältst, gib PAUL begebte Karte. Wenn, wie - selbst, ich
 glibbts Bude: Die nächste Brief geht MONTAG früh ab.
 Bitte sehr gesund + liebe viele Küsse für mich auf. Ich
 fühle mich sehr selbst - UND "AUSGEGLICHEN"!! Well!
 Ich liebe Dich. Ich denke viel an die Leben. Die auch SAHE n.
 Diese Lieder
 SCHMITZ

Dienstag 6 45 PM Jun 16

angekommen am 27. Juni

Sehr geliebtes Hannel: Heute die große Freude, dass dein 2 (!) letzter Brief von 8 VIA THUV hier ankam. Der Brief, den du VORHER nach Bonn geschickt hast, ist AUNBEBREIFLICHE REWEISE Post LIEB ERBEBLIEN, obwohl ich ca. \$4.- für NACHSENDUNG VACH THUV am 3. Juni bezahlt hatte. DER POSTMEISTER hier in LOCARNO hat sich um 8 AM persönlich BERN angewandt: ER WAR AUSSER SICH. Mein Brief lag NOCH DORT! So war es wohl wegen früh ankommender. Ich kam in Brissago um 9 50 AM an und kam um 6 30 zum DND bin zum Postoffice "GESPRÜNGEN": abholt um 6 30 PM - KAM nach rechtzeitig an, aber dein Brief war noch nicht da. Ich fand mich wie 6 VT DER MEHRERE Anfang abgedruckt ist: die Kopie. Am 21. Juni gratuliere ich dir auch sehr herzlich nach dir. Mit vielen lieben DIVERSE VL. Beste Grüße PRINCE!) WASSEIN KÜSSE und wie du das KISSEN hochhebt vorher. Ach, meine Pfote - oder Postkarte - nun du hast sie am 29. Abend: BESTER IN 2 Wochen. Was gefällt dir? Spiel sehr gut! Ich bin ÜBER GLÜCKLICH, dass ich hier bin - und nicht länger als meine 11 Tage in THUV was (Freitag mittig zu DIENSTAG wegen). Ich bin eben AUCH (WAS heißt hier "AUCH" SCHWER FÄLLIG - WENN!) es am Montag nicht gelungen hätte - UND SONNTAG was, auch teilweise was. 2.) Wenn die BESITZER NICHT so UNFREUNDLICH gewesen wären, (bekannt AMISE MITER!) Wäre ich wohl geblieben + hätte mir das (DEN 2) TESSIV entzogen können. Da ich heute 2. Schiffahrt nach BRISSAGO gemacht habe, habe ich die 50 FR. schon $\frac{3}{5}$ heraus, da eine RUNDFAHRT 30 FR. kostet. Ich las in dem ROMAN: (TITEL: I. Kapitel: "EINE KLEINSTADT" - sozialkritischer ROMAN: fabelhaft) sah heute mir ein solches Märchen "OBEN" ohne aber sie was herbei

Ich bin in einem feineren Hotel ("CAESAR")
Himmler. Frische mit Eis + Lager-Wein um 11 Uhr -
dann gegen 2 Uhr. Vesper, "CANTUONI", ich trinke
Viel Kirschkornwein + meine Verabreichung ist phan-
tastisch. Die Seefahrer sind herzlich. früh sprach ich
Ehepaar aus der BRETAGNE (französisch) mit
THOMAS: "JIM": SÜSS (DER THOMAS!) Jagdkorn.
Auf Rückfahrt eine Wahl bis jährlige Schlesiern, die
ich nicht mag, was ich Wahne: großes JAMMER
ÜBER LEIDEN DER SCHLESIER: aber ich
rechne - ich werde viel WOLFF über muntanen
Körner: keine Wahl sind (aber das POLLEN-Bud-
dines. Mit dem ostpreussischen Buchwerk
Mein BESTES Buch. Ich glaube - wenn aber
nicht nicht, dass ich am 27. nach THOMAS folgen werde -
dann dort kann ich mich nach 1/2 Tag erholen
(Montag Vorkontag bis Dienstagabend, dann ich
kann gut über mich fort: nur 2 Stunden bis
Zürich). In Winterthur würde ich mich entweder
Dauerhaft niederlassen - UND HABE DORT Nichts.
Ich würde Wien beibehalten mit dem belad zu suchen.
In THOMAS würde ich wohl im "FREIENHOF" wohnen.
Von Thun nach Bern nur 20 km sind. Aber ich
würde es DAVID nicht sagen, dass ich in THOMAS
sein würde, sonst will er, dass ich ihn besuche:
Am Dienstag kann ich nach eine Schiffahrt auf
THOMAS See machen. In diesem Leben, leben
bild gleich (Du ist SEHR, ich habe noch
immer). Meist. ich WÜRDEN DENKEN dass die
DEUTSCHE Schweiz für mich nicht in Frage
KOMMT: KLIMA, Sprache - NUR Zürich würde gehen -
aber da kann man nicht wohnen. Meiner Meinung
nach, ist ein kleiner Ort - wo Schweizer Deutsch
gesprochen WIRD - nicht angenehm - NUR ZÜRICH
Reisen. WAS BRISAGO angeht ich war
noch nicht in ASCONA. Morgen werde ich über hören:
ich helfe auf eine Stunde um 3 PM in BRISAGO
eine deutsche Dame, die ich auf my nach Bern
auf, Schweizerin geworden ist + seit 10 Jahren
da lebt.

Da ich viel mit auf 1 Stunde aber so helfen will,
 so geht es toll, ich KÄMME um 3 Uhr an,
 die wird mit mir über Wahnwitzlich werden
 sagen. BR: 5500 - A sehr SCHÖN - Klima, AUS-
 SICHT, ziemlich RUTIG (übergen was in
 WINTERTHUR gehen schwer überfall in
 ZWELIERLADEN. BESITZER FAST TOT-
 BÉSTOCHEN!). Ich fragte in einem LADEN heute
 sehr feinen, netten Besitzer über Wohnungen. Er
 sagte 4-Zimmer ca. 800-1200 FR. (Morgens
 bis 12 Uhr mehr. Das haben Kaufschick - wie Du in Rom
 so anschilderbar + wirklich leben Brief
 schreibt: je 2 Tafeln kommt für 6 FR
 ZUSAMMEN: in LOCARNO würden sie 10-11 FR.
 kosten: Geschenkpackung - (WRAPPED!). Dann nach
 ganz winziges Geschenk für Dich - sehr schön -
 "Quintessenz": wird Dir schon gefallen - hatte ich die
 2 Bücher: Das Wort Du ganz "Holl" unter
 Das sind kleine nette Ausgabe von einem, den
 wir haben - aber nicht so hübsch - Du hast ihn
 mehrmals im letzten Jahre! eigentlich ziemlich
 RECENTLY - I KEEP YOU DUESSING!
 Du schickst mir heute an Klaus + Steinberg +
 Mrs. Komet - (Komet alle). Die Lage vom LABO
 MABBIORÉ ist 1000 Mal schöner als THURER -
 WEIL lieblicher - nicht so HERB: DURCH
 DIEINE GUCKÄUGLEIN gehen - naher zum
 Leben vielleicht GERIVET - aber man ist
 ABGESCHLOSSEN: ZÜRICH 4 STUNDEN
 entfernt. aber Hotel hier sehr nett: ich plappere
 italienisch viel herum! Im Hotel laers -
 fabelhaft - SUPER MODERN - A der Preis in
 JUNI mit Halbpension - für 2 Personen Zimmer -
 PRO Woche 840 FR. nicht so teuer, wenn
 man NUR auf 2 oder 3 Wochen hinfährt. Das
 RUMFAHREIN KOSTET: jedes bewährte 10. pro
 FART 7 FR allein für Dich wird das fabelhafte
 Fohlung - lange PROMENADE: BALKON über
 See: phantastisch - Capis in A Kimer!!!

Aber ich glaube - wie ich schon sagte: NICHTS ÜBER-
STÜRZEN: wir haben Zeit (ca. 3 Jahre!).
Wann Neuschwanstein - großes "WENN" - keine -
Wels Konstanz, Lindau, Freising: ^{VOR} keine
kleinen Orte: vielleicht Vorkauf von MÜN-
CHEN - sonst Neuschwanstein. Hier bekommt man Aufst-
haltedokument. Morgen rufe ich Ketterer an + vielleicht
Franz ADLER - ich fahre nach LUIGANO VER, wenn
Ketterer mich sprechen will. Hier ist es nämlich
heute mit der Bootfahrt, Promenade im
BRIGADO am Tag, PROMENADE am ABEND in
LOCARNO: SEHR AUSRUHMEND: ich bin keine der
letzten Nächte im der Nacht aufgewacht - schlafe
heute. Nehme auch WEITER META MUCIL - werde
an Dr. Lomb + Mammell schreiben. Ich würde hier
sehr glücklich sein, WENN DU HIER WÄRST -
ABER "DIE DINGE LIEGEN NICHT SO": wir
wollen keinen EINBRUCH oder WATERBREAK!
Der GRAND Hotel in BR. steht noch: DACH
braucht ca 3 MONATEN ab: Man konnte
nicht hereingehen (geschlossener - aber ich sah
VERWILDERTEN PARK von oben - was war VIER
BLÜCKLICHT WOLLEN: ich kam es manchmal nicht
fassen, dass die Eltern das nicht selbst sehen können -
DIESE MEHR MÜSSEN wir zusammenhalten ^{HALTEN}.
Ich verdiene noch gut + will bis 64te weiter
arbeiten - (DA KANN ich LABERN..) + Du -
Wenn Du willst gut können JOB HUF:
ich bezahle den ganzen HAUSHALT -
DEFINITIV - und BUDERLE KAMINKOCHTEN
und mehr noch so gute Artikel schreiben - und
lesen. FREIHEIT MIT
6:15 AM Ich habe sehr gut von 1/2 11 - bis 5¹⁵ geschlafen -
ohne aufzuwachen. Ich fühle mich sehr erholt - und
will noch vor dem Frühstück an Dich schreiben.
bersten Abend mit ich im Restaurant Halbes Rad in West
- England - ganz gut. Bin in der Promenade spazieren.
Heute Tag Warm: LUT aber 6 angenehme KÜHL - +
gib ich mit den DICKEN gegen ANZUG an.

5 - Feb. Ich werde heute in ROMA
+ blau - SEWEN

Ich freue mich schon auf die neuen Plakate: in der
Legel die mit Klausur - ich spielte sie dann am
DONNERSTAG, den 30.! FITZGER: große was. ich gem löse-
WER ist BLACHTER? BERT + BARTOK: MEINE KOMBINA-
TION von Himmelst. HAST DU OT Genscht. - Ich lese
(Zum 5 oder 6 Mal den Brief): wie du siehst, bin ich
längst als 1 Woche in THUN geblieben. Mit dem
Wetter hatte ich EINZIGARTIGES Glück: 1 MONAT
EMER UND ES WÄRE FORTDURCH gewesen! Mit
Chagall handelt es sich sicher richtig - ich würde eigentlich
den RATMEVAVI grossartige Preis - weil der das
Wochent. "good boy" Der check of vom "AUFBAU" ist
natürlich für dich. Mit BOB - Kafka kommt der dich
sicher. Vielleicht würde es mit dem 2. BAUD von
Zanberg machen - aber du siehst, das ging nicht.
Scharf nicht: ich habe es höchstens noch 3-5 Mal!
(OVLE A YEAR!). Was magst du bei ADLER
bekommen haben? Der Fische - Taschenbuch Katalog
sah ich vor zufällig - KEINER ist Fische (er ist
verpackt schon - GIFT WRAPPED: ich glaube nicht FISCHER-
Der Artikel ist mit dem Taschenbuch (hoffentlich hast du es
nicht - ich glaube (!) nicht. Viel Dank für die
Miche beifalls Verkleinerung + halbe: "A Das "Major
MEDICAL" ? Wohl sicher! Das wäre sehr gut! Der Brief-
geschrieben am 8. ABEGESCHNET AM 9. kam am 15. in
THUN + ich hier GEFÜHRT, den 16. - Ich hatte
bestimmt, heute deinen Brief aus BERN - ENDLICH
zu erhalten: eigentlich UNGLAUBLICH! UND dabei
scheint es ein langer zu sein! - Hier in TESSIN
sind viele fremdliche (MORE RELAXED: nicht
könnte man hier leben - aber man wäre so
abgeschwitten - aber es wäre ein ruhiger, schöner
Wohnort. Was habe bestimmt noch 2, 3 oder 4 Jahre
Zeit, nur zu tun werden. Zufall: die Deutsche
Schweiz: KEIN! Allerdings, das sei es aus Deutschland
nach nicht schick: wir schreiben am 3. oder 4. Juli.
SANT der öster. BUCHHÄNDLER ist ein "FIDEL"!!
Dann 10 wurde ein Pappealreitzgen LEISTE 10 BRUCH
opferiert sein. Wagen ist japanisch (Toyota oder so)

Du LIEGE KARTEN an Hans + blau
bei, in der BRESTON, Adresse nicht habe



6614 BRISSAGO
Lago Maggiore

10:10 AM: K 20

June 16

Die 2 BÜCHER LEIN FÜR DICH HAST DU

WIRTSCHAFTS. IN BR. BRASSAGO an:
 freundliche Sonne. Heute früh
 habe ich die große Karte
 des alten Brief vom 8. zur Hand.
 Dein Brief WACH BEIV
 WIRD MIT AUF MEUTIGE
 PERSÖNLICHE REKLAMAT. O.
 beim POSTMEISTER VON LOC.
 nicht gesendet werden.
 Dein Artikel im "Aufbau"
 fabelhaft. Ich habe mich
 so lieb. Warum wurde
 ich nicht auf jeden Fall
 genannt. Fortsetzung über
 BR. BRASSAGO + ASCONA. Bekannte
 Wägen enthalten.
 Vor allem, dass es bis jetzt
 alt. Morgen früh: wieder
 Brief an diesen Park und

Foto Garbani - Locarno

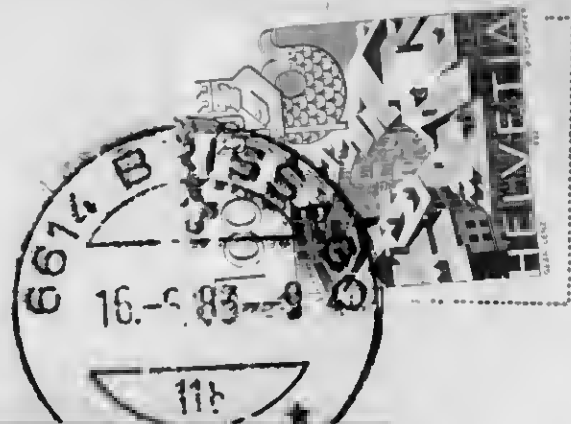

PAR AVION LUFTPOST
VIA AEREA

Mrs. HENRY PROSKAUER

720 FORT WASHINGTON

AVENUE

NEW YORK, N.Y.

10040

MSA

489/8999

Freitag - 6:30 p.m. April 15

Geliebtester Karel: Ich bin von Brno um 4:30 zurück +
ganz gleich auf die Hauptpost - aber leider noch keine
Post von Dir: Die Verzögerung wohl, weil der 1. Brief nach
Köln, dann nach Thun + ich es bei der Post kommen kann.
Möchtest du alles in Ordnung zur Hand. Monna + Fr.
bezahlen, um die Post weiter zu bekommen. -
Hier fühlte ich mich sehr wohl: Ein wunderbarer Ausblick
auf den See - wie Du weißt: ich sitze jetzt auf dem
Balkon + will gehen + ich bin schon. Ich habe das
in der KOLONNADIE von Tomas Aron Kypars +
ich die letzte Vorlesungen: Das ist schön, was wir in
N.Y. nicht haben: viele Bäume + Kaffeehaus, in denen
man lange sitzen kann. Ich sah eben in einem Buch
2 Bücher die Du vielleicht zum BESPRECHUNG etc. etc.
solltest (ich habe sie morgen an W. erst + Sternitz):

- 1) MARTA FEUCHTWAJNER: "NUR eine FRAU" bei
LANGEN MÜLLER
- 2) RILKE: BRIEF WECHSEL: MARINAZWETAJEWA
PASTERNAK

DIVSEL Verlag.

Das Th. Mann - Interview - Buch liegt auch aus!
Das Hotel Astoria liegt sehr günstig: 1/2 Meile vom
See - Boot-Anlegestelle. Ich werde Kaffeehaus besuchen +
später - und sehen, ob es mich PERSÖNLICH
später wieder raus bleibe. Ich in LOCARINO. Aber
ich werde ihn UNVERBÄNDLICH ALLEIN in
O.M. fragen. - Brno ist VOLLKOMMEN
VERÄNDERT - aber sehr schön: n. h. ganz
moderne Hotels, viele EIGENTUMSWIRTSCHAFTEN
hochmodern + Kosten nicht so sehr VERMÖGEN. ABER
selbst wenn wir es bezahlen können, wird es
NICHTS für uns: ja: trinken wir eine
VITOLA, Dienstleistungen + eine Tasse - aber das
Wissen wir VOLLKOMMEN aufgesprochen! Die
Kontroll-Schutze sind oft nicht freundlich.
im THUN nach der Billeit. Verkäufte für die
Eigenschaft als unzufrieden. gab mir sogar
falsche Antworten: Die bekam ich (wie

richtige - vom Bekanntschaften! Im Hotel Beau-
 Rivage was der BESITZER + Frau nicht
 unfeindlich - icher antwortend! Bekanntheit
 ich auf der Promenade in Richtung Ehepaar; ich nicht
 sagen aber: "natürlich sind nicht alle Deutsche
 böse"! Immer solche BEMERKUNGEN AUF-
 SCHLUSS REICH + KENN ZEICHEN!
 Die Fahrt nach Brissago: WUNDERBAR: Die AUSSICHT
 auf die Bucht, wie wir alle vier nie
 einmal hatten - ca. 1 Stunde (Abendung span-
 nend boat): aber es mit Asienische
 SCHIFFE - NUR - Sagt man 50% Fahrten
 N. Ost. Fahrt würde 15 FR. kosten; Da ich wohl
 jeden Tag nach BRISSAGO fahren werde - es
 HAT eine fantastische PROMENADE liegt -
 mit GROSSARTIGEN Blick auf See -
 UND BIKIWI - Girls am Rande des See -
 habe ich für 50 FR für die nächsten 12 Tage
 eine Karte gekauft; Da kann ich mich
 Schiffen machen, wie ich will - aber
 nur auf Schweizergebiet. Ich werde gar
 nicht so ich nach Pallanza als Stern
 fahren soll: wo es 2 1/2 Stunden gehen aber viele
 Vorfälle in Italien, wie ich sitzen hier
 hörte. ASCONA werde ich mir natürlich auch
 einmal ansehen - vielleicht Kaffee in Montecarlo
 trinken. Aber in Brissago hat man den besten
 Ausblick + sieht DIREKT auf See - außer
 Promenade - in ASCONA liegt eine STRASSE
 Dazwischen. Ich habe auch gesehen - aber viel
 auf See + BIKIWI Girls gesehen. Ein junges
 Mädchen - mit Freund nur - ca. 18 Jahre -
 hat sich vor uns ganz ungeniert den
 BIKIWI - TOP abgenommen: schal - Girls!
 und noch eine andere junge Frau lag auf
 den Steinen am See TOPLESS - Da sieht man,

Wochenveränderung. Ich erhole mich durch Best-
loving mit THUN und "RELAX" lang
schicklich nach an Herz, HAAR + SNEELING!
Wünschte nur, ich hätte POST von Dir.
Donnerstag 7 AM: Ich habe alle gut gelaufen: von 1/2 11 bis 6-
habe gestern Abend ZARABLIOWE in einem kleinen Restaurant, was
es Musik gab gegen - mit Musik - ich nicht. Das Essen
hier ist schlecht: ich wollte mir von selbst NESTER: lang-
weilige BIRIKIN zum 2. Mal geben. Jeder Post bekam hier
etwas anderes: ich neben mir: WIENER Schokolade und selbst
Vollbrot: ich habe geglaubt, dass ich mich nach Freizeitsport
will. Sonntag von Hotel in Ordnung: alles mit ganz
orthodoxer Zunder hat! Simblich leer, bzw. ganz-
bis aufs Ende - obwohl ich so am, als ob es voll wäre:
Das habe ich auch im THUN. Die Themen ist für Millionen
nicht heilig - KOMMIT FÜR UNS BAR NICHT IN
FRAGE. Es ist aber ganzbehaftet ohne Landwirtschaft.
Im Norden - wie ich im Park hätte ist es ziemlich
Kühl - heute ist hier bewölkt und auch kühl
als gestern - aber ich werde auf dem Balkon mit so
deiner AUSSICHT. Ich hoffe, dass heute Post von Dir
kommt. Nun bin ich 2 Wochen + 1 Tag ohne Nachricht
von Dir. Aber das Nachschicken der Post würde mich
Kloppen! Ich würde, wenn ich nicht bereit gegen 10 Uhr
Vetter anrufen; vielleicht könnte ich noch kommen.
Sonst fiele ich - DAS IST - nach ASCONA (ich habe
für meine Aufenthalt freie (Schiffahrt!): HIER!
Du kannst das nicht vorstellen wie viele GROS -
Bikini gehen um See in KR. 55460 Woch: das die
Landchaft ist WOCH REIZENDER: bei einem der
der ganze POPO frei - der STRING LAB "PRINZEN" -
also... Ich bin mir fast, dass ich von THUN
abgegeben bin: es wird erst jetzt KIS KALT. - Ich
habe sehr gemut - und gestern in 2 Wochen bin ich
wieder bei mir - ich geliebten aber
Stimmungskiller (!) Hausel! Wenn man nur
eine solche Reise ZOSTER MEIN Wochen könnte: das
WÄRE IDEAL! 10000 € ist keine
Die SONNE ist raus - aber dem Paulchen
SCHWACH!

MITTWOCH 6:30 AM. June 15

Beliebtestes Mami. Ich sende diesen Brief auf
 dem Kolosseum des Hotels ASTORIA mit Blick auf See + die
 Berg: wirklich bezaubernd. Ich bin mir froh, dass ich in
 der TESSIE gefallen bin: gestern Abend war ich bis 11 auf
 der Promenade hier kam man abends auch auf die Promenade
 gehen, da viele Menschen sind: in THOU ist ich 2, mit dem
 Tag - und ich hatte keine Balken. Das bezaubert ich
 88 Fr. mit Halbpension - abends war es Essen ganz
 gut - aber da brauche ich nicht nach Restaurants zu
 gehen - wenn notwendig gehen ich von Halbpension ab.
 Die Sonne ging hier um gegen 5:30 auf - und ich genieße
 den SÜDEN. Ich sprach im netten skandinavischen Ehepaar auf
 der Bank auf der Promenade: sie hatten sich zu dem
 Geschäft. Aber im grossen skandinavischen Hotel ist
 ebenfalls sehr viel VERBRECHEN! Im Tag gestern war
 eine merkwürdige Dame, sehr nett - aber ich erwähnte den
 DICTER RÄMBERG - UND SIE SAHE: "Was er
 nicht JUDE?" !!! oder: "Ist er braucht wieder
 einen DIKTATOR"! Also... Ich ging an den lächer
 lichen dabei: ein Eis + Frank Cognac: keine
 Leidenschaft. Ich habe von 3/11 - ca. 5:30 sehr gut
 geschlafen - dann nach im Bett gehen. Merke:
 kommt sicher keine Post von Paris. Aber ich gehe auf
 von THOU nachher direkt wieder. Aber ich gehe auf
 der Hauptpost früh + abends + dieser Brief wird
 ebenfalls von der Hauptpost abgeholt werden, damit die
 ihre bald kommt. ERHÄLTST. Ein A 100 Klod sieht + 12
 schön hier: winterlich im Haus auch hier von viele
 fragen, wenn ich von meinem Bruder spreche, warum
 du nicht auch hier bist - mit ich erkläre die
 Situation in N.Y. Das bewährte mal dann am Vaterstag
 angekommen - mit der Partner holte es von hier ab.
 Meist - OBWOHL ich telefonisch Montagabend gemietet
 hatte - & wollten sie mir kein ZIMMER MIT BALCON
 geben - nur mit AUSSICHT auf GASSE - da ich ohne
 Gepäck ankam - immer grosser Verlust - sagte ich,
 ich würde dann nicht hier wohnen - und plötzlich
 hatten sie - WIE VERSPROCHEN - einen anderen
 ZIMMER! Es soll hier noch bessere Personen - + Billiger!
 geben. In 5 Jahren fahren wir dann hin... Gestern Abend
 habe ich sehr an die Eltern + meinen Aufenthalt in
 PALLANZA gedacht - in BRISSAGO, wo wir alle 4 waren -
 UND wie ihr hier gewohnt hat (ich habe immer 100.
 ich habe sogar gewohnt. Ich liebte die Eltern so - und
 die innere! Mein Pauline

Man sagte mir, wie Pauline ich nicht mehr spreche!

Frank wird ich nicht mehr fahren!



IRIS

Mittwoch 2³.

6614 BRISSAGO (Lago Maggiore)
Lungolago

Der Sitz auf einer BANK
Am See - Brissago! 2

Mittler liegen (OBER-
OHNE!) MIT UNTER

Ein PRATISCHES NICHT-
DARS BIKIN LIEN-

LOTS of jungle middle
mit dem UERZIER Riv.

Der Winter liegt best!

Trotzdem bin ich 35 Jahre
in dem ROSTEN der G.

1830 gab ich WURDE!
RATE! Herwegand. In.

ist schon her. für Fern.
Viel LIBLIER ALD

THOU aber links in
ihm Bin

N. 760 - FOTO KUCHLER, BRISSAGO

Paul K.



PAR AVION LUFT
VIA HELVETIA

Agfacolor
Photographie mit

Mr. HENRY

PROSKAUER

720 FORT
WASHINGTON AVENUE

NEW YORK, N.Y.

10040

USA





Brissago 12 Nov.

BRISSAGO (Lago Maggiore)
Albergo MIRAFIORI

Gel. Mandl: 26.6.19
"UNSEREM BRISSAGO"

ganz UNVERBÄR + präz
VERHÄLTNIS: hochmoderne
Käse + Mäkel. ich habe
setz ARAVOLI + Mineralwasser
in diesen Behälter.

Schiffahrt: 1 STUNDIG -
SOWIEGER, sehr angenehm
Tag: SOWIEGER + etwa 4.11.19

W. CHI zu WARM! zum
rechen feibelhaft - aber
bestimmt nicht zum kochen.

Die See - w. f. immer:
EINMÄCHT! Ich bin froh
hilt zu sein - wäre für
alle auch hier!

N. 718 - FOTO KUCHLER, BRISSAGO

Alte Rich Lebens
Pauline

CARTOLINA
POST BRISSEGO



PAR AVION LUFTPOST
VIA AER

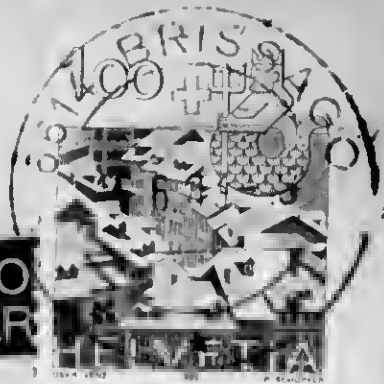

Photographiere mit Agfacolor

MR. MEYER PROSKAUER

720 FORT

WASHINGTON AVENUE

NEW YORK, N.Y.

10040

USA



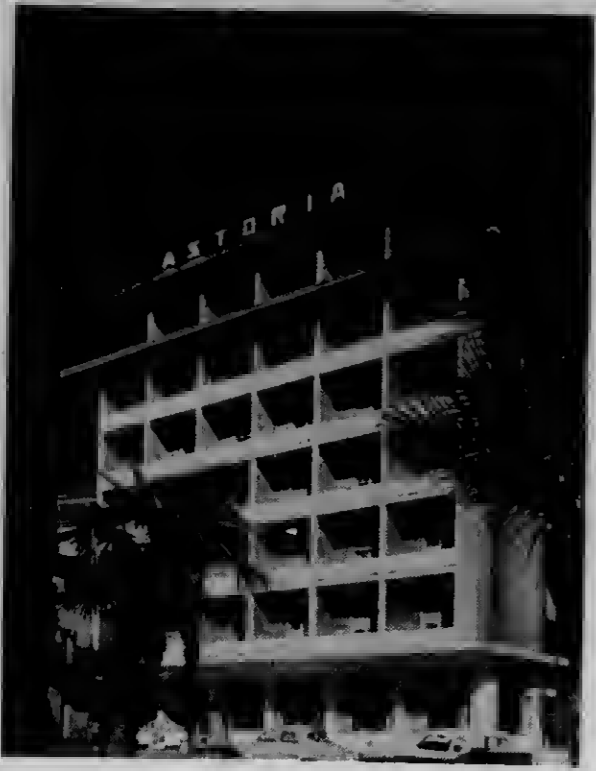

HOTEL ASTORIA 6600 LOCARNO

כשר למהדרין

Telefon 093-33 67 61/2/3

Dienstag 3 PM 14. Juni

Geliebteste Hannel: Ich bin vor 1 Stunde in
Luzern angekommen: habe in alle 3 Stunden
Zimmer in ASTORIA 4 88 FR. Halbpension:
nicht so teuer! Mit Balkon + sieht auf
See: sehr nette Leute - während im

Management in Hotel BEAU RIVAGE nicht besonders
freundlich war. Ich glaube auf dem Markt. Ich bin von
SÜDEN schon seit einer Stunde begeistert. Wunderbar
LÖWEN - PALMEN, UND nur See - was wir mit den
Eltern waren! Ich fehlte mir so sehr - und ich gäme
zu mir KAUM. Wir sind ein mal in PAAR Jahren
ZUSAMMEN gekommen. Dies eine SCHNEIT, UND gestern
UND heute früh war es kalt in THUN. Ich ist heute die
bei Wärme + Sommer aber, aber nicht bei WOLKEN, Regen,
Kühle oder Kälte. Ich hatte bis jetzt nur einen - viel
Blick auf dem Wetter. Ich würde mich so, für was ich hier -
UND MIR fehlen die 4 plus 2 Küsse (Creme) von dir am
Abend. Wie werden immer ZUSAMMENHANGEN.
Ich sprach auf dem Weg eine Deutsche Name - jetzt Schweizerin -
die mit dir, noch eine schöne 4 - Zimmer Wohnung ca. 1000 -
1200 SFR. Kostet. Schön ist es hier. Die Aufenthalt -
willig und ganz auf ein Jahr, aber: immer
Verlangt, wenn man nicht KRIMINELL ist. Aber ich
glaube nicht, dass dies für uns wäre. Denn man kann nicht
Namen auf einen See, 1 Prozentsatz! Ich erwarte
dies, wir für information. VORLÄUFIG 6 sollten wir
bei 3 Jahre in N.V. bleiben - DIES IST MEINE
Bestimmung - aber du - als älteste! Bräutling, unter der
Kette heute früh in THUN WOHNT keine Post von dir
aber es wird uns. POSTE RESTANTE wie nach Luzern
nachgeschickt werden. Ich werde Kette anrufen -
in paar Tagen. Der Blick wird erst nach ein bis
anreise. Der Schweizer nicht mehr habe UMWÄCHSELN
nach Luzern. Aber ich fahre früh um 943 von THUN ab
UND KAM um 1348 hier an. STIEG IN PENNOSOLA
UM: Wunderbar, nicht umliegende Plätze



HOTEL ASTORIA 6600 LOCARNO

כשר למחדרין

Telefon 093-33 67 61/2/3

2-

Ihre erste große Villa ist mit Fortbeere-
herblichen K... besser als in N.Y. + frische
Mineralwasser. Eben sprach ich kurz mit einem
Engländer + dem P... (Nischen) -

... auf der Terrasse des Hotels MURATIO -
... in der Nähe des ASTORIA! mit Blick auf See.

Fortwährend will man sich für POLITIK
interessiert: ich las, wie FULL BR... REAGTE
kritisierte. In Albanien + ... nicht so schlecht
aus! Aber was werden meine Eltern so RUMIG +
germisch gestalten - wie möglich. Ich fahre nach
Schonell auf Dich! Heute vor 2 Wochen ist es
vor N.Y. ab - es scheint eine Ewigkeit! Heute Abend
erl... - wie alle Abende im ASTORIA - UND von
dann immer Promenade, spazieren gehen nach / oder
auf Balkon sitzen - + was eine schöne Zeit in THOU
aber ich bin sehr froh, daß ich noch ganz neue
Eindrücke zu haben. Thun Sie ist bei uns in
wetter wunderbar. Aber die wird ABWECHS LUNG
bedenken. Ich würde am liebsten direkt von hier
nach Zürich Flughafen fahren, aber sie ist
... A bisschen lang! Und ich muss in Zürich um
... 11 Uhr oder so sein - um guten Sitz zu haben.
Vielleicht fahre ich am 27. nach Winterthur (das
ist ganz in der Nähe von Zürich!).

... ganz in der Nähe von Zürich!
... bleibe sehr gesund + liebe!
... liebster! Am liebsten hätte ich
Mittwochabend ~~abgerufen~~.
... ganz liebe
... Pantalon

... geht es sehr gut UND
ich fühle mich wohl - fahre mich auf
Dich + unsere ^(ich) Freizeiten + Musik -
Die Fahrt heute war nur 38 FR - TWO WAYS
THOU wäre ERHOLDEN DER auf
RÜCKWEISE als WINTER THUR
Ich werde leben. Ich würde in einem neuen
HOTEL wohnen - billiger!

Montag 7:30 AM! belästigtes Kassel: 14. Juni

Klinks bekommen ich auch gestern keine Post von
Dir - ich ging früh + abends aufs Hauptpostamt.
Die Verzögerung ist sicher gegeben, da keine Post dort
mehr BERV kommt. (Postlagend). Gestern hatte es
hier den ganzen Tag geregnet - und heute, als ich
volldig + w. d. w. wahrscheinlich auch regnen Ernst.
ausserdem gestern KÜHL gewesen - und der See
ist dann zu kalt für Schiffahrten. So habe ich
mich entlassen - gestern - nach LOCARVO zu
fahren + habe bereits bis zum 27. Juni Post
gemacht. Also schreibe BITTE Hotel ASTORIA,
AS LOCARVO (ich habe hier keine Adressen)
oder LOCARVO (POSTLAGE RND): BESSER:

"POSTE RESTANTE", denn ich gehe sowieso
zur Hauptpost a) um die Briefe an mein BUDER-
li abzusenden, und um zu sehen, ob Post von
Dir da ist. Ich gehe sehr gut. Ich bin sowohl
stoffmässig sehr herzlich ist, so kann mir hier nichts
bei schlechtem Wetter machen - auch habe ich keinen
BALKON, was ich litzen könnte; es gibt BALKON-
BALKON's hier - aber ich bekomme sie nicht. Die
BESITZER sind nicht besonders freundlich; wie
geragt: Die Schwere kommt zum Leber für
mir nicht in Frage. Die Karte ist hübsch im
allgemeinen - aber MAN merkt wie DISTANT.
Ich bin schon so neugierig auf Deine 1. Brief.
Bin ich nicht ein bayer Briefschreiber? Gestern
am ich für SFR 10.50 RUMPSTEAK: sehr gut
und SA'TTIBRAND - kein Bier. Mittags sind
SANDWICH (KÄSE) + GLACE. - Ich fühl mich
auf den TESSIN - dann gestern - und jetzt
fühle ich mich kühl. Meine VERDAUUNG ist ausge-
zeichnet. - Ich ist H.D.'s Frau gestern an.
Es geht ihm besser, aber wohl noch nicht
KANZ so. Ich werde Ketter besuchen
gehen. So wie ich zwar nicht LAUSANNE -
aber das interessiert nicht. Wenn werde ich bald
zum Bahnhof fahren - Taxi - in der Nähe.
Trotz ca. 4 oder 5 Stunden. Ein früher mag
braucht 4 Stunden. Ich werde nach der
mit SCHARF. um 2 Uhr bis d

Gestern ging ich schon
Viele Briefe, viele
im Cafe: ESS
PREQUETE!

SONNENTAG 2. April 1912

Ich habe heute so gefreut, wie
noch nie mit geschickten Menschen zusammen
gegangen, um 10 Uhr abends, um 1/2 Stunde
auf, beide Räder u. - Instrument! + Licht: Punkt -
ein dem ungeschickten und nicht geschickten -
schickte als gut - heute wurde um 3/6, geben um 7
aufgewacht. Es ist als RUTIG + Kolonial bis 15. Ich habe
um 10 Uhr mit Schiff nach Norden, ging. In dem
zwei kleinen bestimmt mit dem Blick auf ZÜGE FRAN
kosen, wo ich das 1. Woche (Garnat) geben
himmel was ich so und "TEUER PLATTE" angegeben
für 95 FR (und 7 1/2 SLAWISCHIE) angegeben
HUNDLICH ist so ähnlich. Frage ANTON die würde
nicht nach Prozesse. Angewandt mal haben -
Vater Antonus selbster UNO/oder Frau Selbster
angehen der THUNDER sel. ist ideal für Frauen -
aber ich bin überall Verrückt. Gestern war
um 12 UHR am BRUNNENfall - in der Nähe
von hier, hat 3 Töpfe am HOLDUP in ST. GALDEN
mit alpinischen Kleider etc. Es gab 2 Linsen -
Kobalt in einem: eine von PROSTITUIERTEN
(!) und eine andere wegen GESETZ-ÜBERTRETTEN
mit KRAUTER auf der Bahnstation.
Ich denke, wenn ich am 2. Tag nachtags nach
WINTERHUB gehen würde: Von dort ins Dorf
die (ist) nach Winter - ins Dorf um 15 (!!) Kilometer
Ich würde aber WINTER, ERST nach ANKOMMEN
um diese Zeit dort für mich zu haben. Die
Welt in Hotel zu stehen: diese sind nicht leicht
best. Ich finde viel Mineralwasser, ANSCHLIEßEND
als gut für KURDAUER bis auf einmal hatte
ich KÜSSEST FESTE STUHL (in der Stadt, was?)
Es ist hier - heute sonnig aber kalt + dunkel
nicht mehr so warm. Ich bin jetzt am neuen
Bach - überwachung - an dem folgenden Bach
steht (Karte, was es ist!). "DIE TERRANEN
der öffentlichen Meinung - UNO welche
Meinung gegen ERST ist in der FIAN ZÜSISCHEN
KLEIN STÄDTE (MINT, HINT!) GEMÜSSO

(Ich sehe gerade, ich benötige Vordruck als erste Seite aller Luftpostpapiere - TOO LATE!)
 "TÖRICHTE WIE IN DEN KÖNIGLICHEN STAATEN VON AMERIKA" - NWV rate, von wem Privat. Ich kaufte es im Insel-Fischmarkt (HINT) in BERIV! Vollständige Ausgabe des ROMANS (?) mit Nachwort: fabelhaft. Ich habe erst 3 kleine Geschenke für dich. Was rechnen wir aufhalten - Nutztand des Buches - Ben ab: Luzern - Luzern. ungenügend! - Baden - in Baden war ich im DEBIT Kurpark - plus dem Restaurant - im Luzern und einen Tag (20 Tage) am Völkli von LAUSANNE: die Kunde nur französisch - und Verhinderung was aber kein französisch ist unbrauchbar. Nicht: wäre nicht. Aber es ging für 1 Stunde - was dann im KURPARK mit AUSSICHT auf Berge. Aber DINTERLAKEN allort ist LAUT - UND MAN MUSS weiter weggehen. THUNDER See ist IDYLISCH - ich wünschte du wärst hier. Ich noch auf Schilf Engländer mit HOCHDEUTSCHER Fran. es geht auch, von der Schweiz sehr teuer: - Daher Rückgang an TURISTENWELKE! (PER STATISTIKS in WZ -

430 pm. Ich bin früh die BRAMMS - PROKURATE HANDES HARE entlunggegangen die HAN See bis HÜNBACH geht - das etwas zwischenbuch in dem sehr guten ROMAN DES 19. Jahrhunderts - kein Deutsches... ALSO RATE! - herrliche Aussicht auf Berge von HÜNBACH - NACH DEM FAHRE (mit 15 FR zum SCHLOSS SCHADAU - das am und für sich gehalten. A. Aber am Café GLACÉ 55 FR - herrliche AUSSICHT - GROSSES PARK - alles sehr gepflegt - aber man sah im Park viele Menages, die - wie ich sah - regt am einen Art Aufbahrungsmittel - FLASCHEN STAFFELN: es ist aber alkohol - feils - Restaurant. Man kann aber ÜBEL AUSSIEHEN: BESTÄTEN aber - so gehe ich abends nach was umte mit - bin wieder zeitig zu Hause. Vorgestern abend war ich mit dem mit sehr netten dänischen Mädchen im Hotelgarden.

Vom See aus SEITANAU ging ich in das städtische STRANDBAD - WIESE! am See. ÄUSSERST KURZE BIKINIS - next to nothing! Aber die wenigsten hatten gute FIGUREN. Dort in der Nähe war die PENSION SOMMERHEIM, die wir von Postkarte her abfallen sollte - liegt 'hinter' an der STRASSE! - Frank am Frühstück - Hotel ein bisschen was, 2.50 CHF. Dort - die meiste Meinung nach viele Postkarten - ziemlich viele Anwesenheit. Am besten - herrlichste und die Seefahrt mit Panzer - H.D. ist früh am, ich war aber schon fast. es will sicher haben, dass die ihn beende ich folle nach d. und nach Bern, um d.) Das erst gewisse Buch loszu werden, das die andere Buch: ich gehe dann v. alle d. nach d. und d. der Postkarte (.) beende H.D. vielleicht - aber das Panzer Anwesenheit von ihm ist ebenfalls: ist anfanglich - aber nicht die Frau. Ich sprach ihm nach nicht NACH der Postkarte. Die Frau sagte mir es sei sehr nervös: was vorher auch schon! - Das Wetter ist herrlich. es tröpfelte ein bisschen heute - aber ganz minimal. Früh was es eher kühl, jetzt viel wärmer. Falls es ist was beliebt folle ich auf "MILNE" "AUSSICHT" nach Indolen: "HEIM WETTER" - Nach dem 17. rufe ich ebenfalls von Schweiz an. Ich werde um 6 Uhr essen gehen: Tagelager: in Cafe Luxor: soll 13 CHF kosten. Nicht so teuer! Ich drücke wegen dich den Brief jetzt ab (HAUPTPOST WIE IMMER!) Hoffentlich geht es dir, geliebtesten GEDIERLE recht gut: In 2 Wochen + 3 Tage und aus wieder zusammen. In mich geht es auch sehr gut: EIN ZUMHÄLTER, denn FRAU Postkarte wurde verdient 300 000 CHF. pro Jahr + wurde jetzt VERURTEILT! - Bleibe also gesund. Liebe, viele Küsse von aller wunderbarsten Pauline! Ich folle mich sehr auf dich + zu Hause!

4 p.m. FREITAG. June 10

— behaltet, Hassel: Ich sollte heute noch
dinner, so ich eben - bald nicht gute
Beyprechung der Th. MAWIV - INTERVIEW - ...
NZZ frule. So will ich ja noch heute
abschicken. Da ich jeden Tag mit Boot - + jeden
Tag mit Boot nach Baden fast was, bleibe ich in
Thun. 1959 zu der PROMTWADE - richtig
lang in der AARE. Ich sollte jetzt auf
den Balkon des Hotel (ZIMMER) mit
ausgucken (ich bin frei - hat aber kein Boot +
Tagelette :) So bleibe ich in Thun. Ich muss
benutzen jetzt aber den Balkon. Hoffe ich
ruhig: ist wirklich, DIESE. Wenn du noch
auch hier wärst. Ich überlege mir, ob ich
nicht die GANZE ZEIT in THUN bleiben
soll: es liegt zentral: gehen fast zu
GAST nach LAUSANNE - und ich kann
sogar eine Schiffsfahrt auf dem See
machen! Von Schreyer will ich jedenfalls
zurufen - was ich auch immer bin -
nicht zu dem. Ich werde H. D. Samstag
zurufen - ich hoffe mir - falls ich in
THUN bleiben würde. Dass es mich nicht
beunruhigen würde - falls es mich nicht
beunruhigen würde. Ich werde mich
nicht zu erholen. Seine Frau ist viel
Verstärkung - es ist sehr angenehm. -
Ich will auch der Fahrt nach BADEN
ohne Villa + apt. houses (auch in
SPIEZ Vor der Country - Hotel der
Welt ist wie LAKE PLACID: laut +
Voll von Autos) - aber jedenfalls wenn
ich jetzt, dass die Schweiz für mich nicht
in Frage kommt. Die Preise sind ja
einsam. Früh kaufte ich mir einen
Kaufmann: 5.90 SPK!! Billig war nur
das Geld - Tasche, aber KRISTALLE.

1. A warm heute - so. heute noch
wolkig, was mich sticht, das sind meine
geliebte Schiffsfahrt zu suchen, die RÜTTI-
SÄVIGERER ist nun für Baden eine
Aktion, es ist so. Aber Ende 1984 bringt
die Nachfolger - FIDRA von Salzenberg zu
großen Buch heraus (Fam S. + ROTHW
und Art). Ich spreche heute früh mit
DINE in BERU (Telefonat), die ist sehr
interessiert von der v. Licht Bilder von
ERIVNERUNGEN zu 3 zu bekommen
Frau Dr GONTHER, c/o ITTEN + BRECHTBUHL
POSTKACH 3000 BERN 25. - Auf jeden
Fall werde ich KÄTTERE werden, falls ich
nicht nach LOCARNO fahre - das bringt
auch was ab, ob es ein 2. mal fol-
gen würde. WERTHNER setz
IDVLISCH. Ich KÜNNIG NICHT besser
wählen BERN gefällt mir nicht, BADEN
ist etwas q. frei ist es fröhlich das
GERÄUSCH nicht ATRI kommt nicht an
das PLAT SCHICKEN was ist im Umlauf
geliefert haben! Ich sehe viel auf Wasser +
die Bege - habe aber nur 14. - Buch bei
mir (bitrone. Memory of the Part!) -
Die Sonntag der Postzeit geschlossen ist
wobei ich erst wieder GÜNTAG früh - in
die Mann ich bekomme morgen NICHT Post von
D. 5 - denn zwischen jetzt + SCHWABEN
früh es ist nicht!

Von, wenn geliebtes Hausenmangel,
was wieder muss so viel zu zahlen
habe. Aber ich finde mich auf die -
KAR - und muss wasung Schweiz ist
ABZUSCHRIEIBEN. Wenn wir zum Zusammen
hinter einen Kamin! Kannst mit
Ich Paul in der Klasse

Das Wetter soll für ANFANG JUNI
besonders WARM GEWISEN SEIN - wie Douglas
als!

Donnerstag 8. Juni 9. Juni

bedrückter Himmel. Heute früh war es
zweitwöchig und es entblöhen ich
wird mit BÄNNE anzusehen: 25 Stück
Feld und was die Felder was herlich: die
Schweiz landschaft einmündig! In Karte 245 FR.
Völlig ist was es bereit gesehen, wo kann
Kilomet 4135 - zu kaufen - aber auf
guten Fall wird es nach hier kann mehr
Karten Karte bezahlen hier keine
Wahrscheinung in KIVKALWASSER 5385 FR.
aber die holt es als bequem + ruhig. dieses
Bordzinn und Blick auf Fluss + Alpen
Das Eiwige Hotel in THUN, das nicht
auf einer Seite auf der Seite beacht-
und ganz nahe von Bahnhof + Sub. Station
steht. Ich ist heute nach dem
Brief von der geborgen - aber es kommt
Wohl wegen Unpostierung nach
Bern. Ich bin in der überbrückt, von V.
KARAJAN eben sehr schöne Aussicht
auf die. Ich warde von hier, die mehr Bücher
von der ungenügend. - In der Lage ist
sehr schön - viel Kind. Markt 5 Stunden
von hier - hier habe ich ganz lange
Parkpromenaden + herliche Bestfäden.
Der Thuner See ist viel schöner als
der Nidacher, mit dem LOCAERO
vom von nicht ganz zugehen. Völlig ist
bleibt ich hier. Wenn der kann ich ganz
sehr gut leben. - Völlig ist für die
auch mal nach Karlsruhe, wenn es
wüniger geht weiter ist. alles ist

- 2 -

Mit 2000 Schmelzblei machen das 2
 Stunden Vorbes! Heute hat die winter
 von "Aufbau" bekommen, ich würde
 die Vorbes sehen zu los, von der
 Papst nach WROCLAW fahren wird. Ich
 es auf T.V. - Ferner was haben
 in befall in St. Gallen. 2 Mal mit
 PISTOLEN überfallen zu travel.
 Goudan. Aber abgesehen davon, was es wohl
 hier auch nicht so hat ist, wie es aus
 das Leben abseht - das Gefallen - für
 Reisen ist es ideal. Die Wünsche, die
 kommen ist das die. Die Leute im Hotel
 sind auch nicht. - BÄCKEN ist unmöglich.
 AUCH SEITOREN, "KURPARK" ganz leer, aber
 heute die MULEN & ganz MODERNE Hotel,
 wo ich BIS + ESPRESSO von + drank.
 GANZ kleine Kleinstadt. Part wieder was
 zu machen als 45 Stunden am besten!
 "Wochenende der ROHM SALVI'S BERG" Shopping
 zu sein über - aber keine Antwort. APRÉS
 ZWISCHEN STRASSE 50 Zürich. Nach
 St. Gallen folgende bestmögliche mit Wahl
 W. überfahren wird, aber 2 Nächte der
 Aufplatz. Schade, dass es Kleinstadt der
 gebildet war - das mit liegt das von
 am Platz + findet nicht in 20 Tagen
 kann ich wieder bei mir in der
 BUREAU OFFICIALE: we should
 stay in our apartment for small
 3 years - much I get very pleased
 with you (and I) in back -
 between for other places -
 in base on night's head

DEERORATIK Ich habe heute eine
 VORLESUNG auf dem Balkon, die
 Abwender A von Vogen + HISPANICS ist
 fabelhaft. Hat der Deutsche Diplomat in
 Washington, sich für die querullos eingesetzt
 von dem Konzept Wasser ist 2 THATTITIK
 hat heute sicher grossen Genossen
 wegen der FALKECHANS - hätte immer
 sein es gekonnt, wird heute Tage 2
 werden. Wenn bleibe ich auch etwas
 in Gassen + gehen ca. 10 - 10³⁰ p.m. um
 hier zu sein, geht es heute - hier zum
 unterhalten

Freitag ^{10. Juni} 1947: Ich habe viel mit geschlafen - bin
 um 10 aus Bett gegangen. - Bis
 jetzt habe ich nur ein Bild gezeichnet - ich
 würde es alle in paar Tagen schreiben müssen
 hier: KAMM + ganz UNATTRAKTIV! - Das
 heute gefällt mir der Thesenre. -

Ich hoffe, heute oder morgen Post von Dir
 zu bekommen. Das muss nicht lange dauern!
 Der Bob ist endlich erschienen - ich gehe
 jetzt hinterher

Heute muss ich mir einen Luftballon
 kaufen. Für eine große MIVKAL
 WASSER FLÄCHE. Abgabe ich in
 Hotel 45FR. Ich frage bei 2 Fliesen
 + mehr Montag!

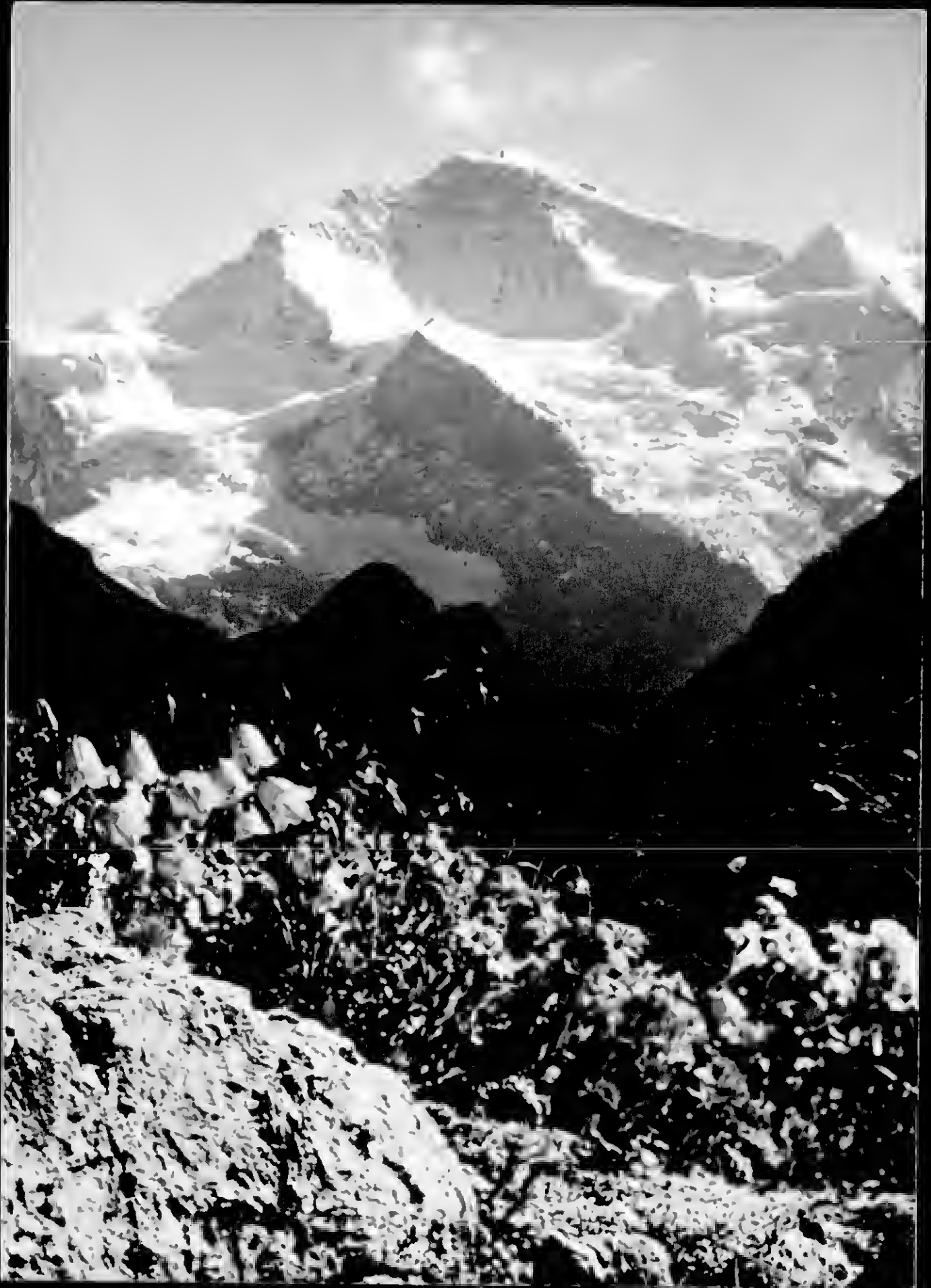

Schweiz - Suisse - Switzerland

Jungfrau (4166 m / 12 667 ft.)

Interlaken
SATURDAY, 12 NOV 1988



beliebtes Hotel. Man
benutzt hier. Sonntag +
nicht zur WARM. Ich
brauche mich entscheiden,
um THUV zu bleiben.
Mittwoch habe ich bereits
keine mehr keine Post von
Br. H. D. geht in der Ab-
kündigung. Ich darf froh sein.
Ich bin. Ich werde nicht
Ich werde jetzt auf eine
Mittwochmittag gehen +
lesen UND Essen!
Der feiert ja nicht!
Für mich selbst
Pauline

Printed in Switzerland by Orell Füssli SA, Zurich

Mr. HENRI AIRMAIL
FROSKAUER LUFTPOST

720 FORT WASHINGTON
AVENUE

NEW YORK N.Y.
10040

USA
LUFTPOST

6823 Verlag Photoglob AG, Zürich





Bäderquartier
Baden b. Zürich

Samstag: 9. Juni

2 15 PM Da es wolkig
wurde bin ich nach
BADEN gefahren. Mit BKH
2 STUNDEN wohnt
Fritz von THUN - auch
Felix + Wissen, Walter
zum 5. FRIEDRICH!
Die Fahrt macht mir Spass
ich fahre gegen 6 Uhr
W. aber nach Thun
Bleibe hier gesamt -
125 gibt es ausgehört
Was fehlt Du mir!!
Den Parken

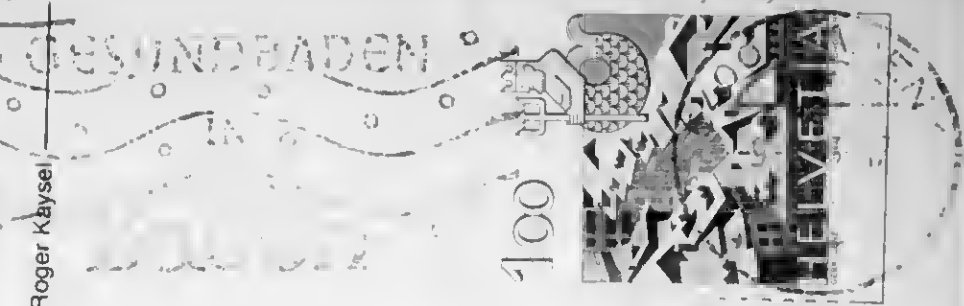

Kartenverlag der Buchdruckerei AG Baden · 1981/34 · Foto Roger Käyser

MS. HENRY

PRUSKAUER

720 FORT

WASHINGTON AVENUE

NEW YORK, NY

10040
USA

PAR AVION
LUFTPOST
VIA AEREA

8 p.m. Wednesday, 8 June - 1 -

bedrücktes Gefühl. Nun vollende ich
meine ganze erste Woche - und es geht
mir sehr gut! Heute am ich Schmitz ab und
Anwesenheit; \$ 175 FR. Übergang & Preis des
Ortes; Preise sind per Kilo - nicht ff. - zu
finden für um 945 nach London mit
Schiff und von gehen 6 zurück. Das hat
Zeit haben. Es war heute als wenn
vor 12 Wochen alles FRÜH ZIT 6 gewesen
war ich los auf der Terrasse von HEINRICH
FRÜH: von Kiebitz + stark 2 Mineral-
wasser, von Vohr im neuen WALD -
Wo aber Menschen waren - ganz - der
Wähe von dem Ausgang zur Terrasse.
Ich bin "Ministry of Fear" - gefällt mir
sehr gut Auf dem Schiff sprach ich
American professor from Minnesota,
der in der Bankiers schreibt (von 5 Markt
SINCE soll im WIKTOR. Buch über
THESE erwähnt sein. Es sagt, N.Y.
+ Chicago sind fürchterlich - Nervenzustand
sehr gut - aber sicherer. Es möchte
sich im BERG für 1 Monat eine Wohnung
mit großem Garten: Es soll - so wie ich
sich hat nur erhalten - kleine Wohnung
Amp. Vielleicht fahre ich mal auf
Tag nach BADEN: 2 Stunden von
hier. Ich bin in der Zeitung 1.) Man
es in LOCARNO seit 2 Wochen (!)
Scheinlich REVUE - ZUM 1 Mal
von der Geschichte - kann ich also.

abwachen. Das beginnt "MUSIC
FESTIVAL" in Chateaufort Westwood
(Paris musician... in Chateaufort Westwood!)
2.) HAAS LEIPZIG, Alter von 39 J.
arbeiten, 3.) Überfall am 11. August
am Weg von Zürich nach BERG
UM 11 Uhr morgens: ungefähr 12 Uhr
CONDUCTOR MUSSTE SICH AUSZIEHEN,
WURDE in Basel in Chateaufort Westwood
besucht (Mann mit MASKE + Revolver!)
W. L. und allround ab, 11. J. Was hier
Arten in ganz alten! Das ist alles
Jüngling + alle waren bleiben - mit
mit HUNTER + andere für mich. In volume
Kern 2. Phenobarbital in der Nacht
Mitt - was sind 100 mg am Abend +
30 mg. am Morgen + Libon, Kalkmehl
- ich kaufte VITAMIN C hier: 55 FR. 1'
abmildert aber sehr gut. Im fehlend, mit ab-
ich was abent, noch mal auf 125 mg
+ hoffte auf einen Brief von dir - aber
noch nichts - in Chateaufort Westwood
RUM 6 V.A. BERG. In. auf David ich
2 mal am, 12 Uhr. eine Frau, das
heute experiment wurde, erkläre me
aber nicht. Schweiz ist ein ideales
Reiseland - aber nur zum Wohnen
Wenn man Villa mit Dienstboten
oder Emil Ludwig, Penelope hat -
dann ist man verloren. Das ist Va
H. DAWID ist sehr schön. Es hat nur
10 Bücher - eigenartig. Im Phonebook
sind "PHILOLOGE" gelistet.

1 AM Samstag ^{9. Juni} Ich habe wieder sehr gut
geschlafen, mit gestern Abend mit einer
schlechten Nacht aus California 55 Grad!
unterhalten. Sie benutzt ein RETIREMENT-
Karte in einer College-Wohnung. Heute
schneit es. DURSTIG zu sein und es
soll wieder warm werden. Ich soll
geben KORNFEINEN an. es was nicht ist,
aber der Bekannte Ölwerk hat. wird
Zeitigstens in WINTER kommen
Die Karte war sehr nett. Ich bin jetzt
Abend noch etwas schlafen. Die ganze
Nacht durch! Sehr gute Vorstellung!
Wichtiges ist den geliebten KORNFEINEN
hoffentlich kommt bald ein Brief von ihm
Ich soll geben H. DAVIDS Frau. nicht
sehr nett. Viel Versprechungen aber
Es hat mich der Ort an Temperatur
Ich wird wieder anrufen. Sie wollen
mit mir - der Arzt - Ich will
mehr Informationen haben. Haben jetzt
grossen Zögern. Es ist gross
Zugreifen bei ihnen. - Sie was äusserst
nett zu sein. - Die Bank ist nicht
hier. Ich muss sehen, wie sich das weiter
in Zukunft entwickelt. Wenn gut,
soll ich nächste Woche hin + zurück
fahren. Ich habe mich sehr gut.
Ich werde jetzt für die nächsten gehen.
Gleich ist gemacht und Virgin
nicht nicht. Mein Bild liebend
Das Briefpapier ist fast zu Ende. Ich
wird mich bald wieder sehen!

25. Juni. Dienstag. 7. Juni

Geliebte, Mami:

Heute früh fuhr ich um ca 9 Uhr nach
München - 2 Stunden Fahrt. Es war sehr
WARM + DUVSTIG auf dem See: ich habe
mit einer kleinen SALBE "FAKTOR 15"
ABANST SUNBURN behandelt (12 SFR!).
Die kleine Flasche zur gratis zum Kauf-
nehmen ist. Ich ging wieder auf die
HEIMWÄRTLICH (4 SFR) + Kosmetik:
1.) ESPRESSO, 2.) Mineralwasser, 3. etc.
Koffein mit "RAM" (ca. 100 ml) als
4 (!) Stunden mit dem Vor 20 Minuten
im Hotel wieder an. Ich fühle mich
SOWOHL + sehr gut erholt - schon nach
WEINER als 1. Woche! Eben wurde mir
gezeigt, dass ich bis Mittwoch hier am
Hotel bleiben kann (15 ab. d. 16. Juni).
Ich werde dann nach Bayern - in DEISEN
Hotel fahren - nicht nach BONTWEE:
Das HAT - glücklicherweise - keinen Sinn
Ich habe wegen Kaufes an - heute nicht
in Bern. Am Sonntag war - bei der großen
DEUTSCHEN TRADITION gehen - USA in BERN
wegen Klagen. Hier von THUN folgen
die polizisten von REVILVER - fides
Wohl nicht. Wegen Leistung - ich will
nach in BERN was was DEMBENACARY
D. H. 3 "BOM BOM" vor öffentlichen
Gebäuden, die es ABER NICHT WARIN
werden gefunden. Ich las die neue
Zeitung. Auf dem Schiff nach München
spand ich - LÄNDER VOR KURT:
1.) Schweizer Klein - Wirtschaften

mit SHORTS (!), so auf die Schwere
sagt, "nicht alles ist GOLD, was
GLÄNZT". Bonbons sind hier die
Kunde: nicht FÜRLINGS. Dann sprach
ich mich mit TEXAS - Lehrer von
in einer GRUPE - benutzt College
in Texas - sehr hübsch - KEIN CRIME
Weg BAYLOR College liegt - SCHURKE
- nicht für uns: ich sehr große TOMATE
+ die 3 STR.! Aber ich habe eine sehr
schöne "KUH LI" - LEINER BRUSTREUTAL
gekauft für UNS (!) 145 FR - "SEHR
PREIS GÜNSTIG" und noch ein "ich
kleines" Programm für die
mit 145 FR. Mit Graham Greene Weg
Kauf über 230 Pagen - ENO gekauft
bin ich fertig: HEAVY RACED! sagt
von USA - TERRORISM "The eyes of the USA
GOVERNMENT TERROR is not TERROR -
UNLESS IT COMES FROM THE LEFT" (ie
Lubbock 1960 ca.!!) Ich habe von ihm jetzt
noch "mountain of FEAR" - ein Buch
Wahre gekauft + 2 "Büchlein" für
HAWK ERIE. - Mein VERDAUUNG - ich
HARTER Strahl: Wohl a.) METAMORPH
des BRUNNEN - WASSER - oder mit Schwere?
M. DAVID, all Sonntag + Montag offen gegenüber
HARTE ich habe. Ich aber aussuchen
besser. Ich WERDE im MITTWOCH NACH
Operation anrufen. Z.B. hier... THUN
Anfang am Freitag eine Frau, wo
wir 3 Essen würden. Ich wurde CAR
nicht gefragt; DANN MUSSTE ich SCHNELL
bisher. Ich habe von nach BERLIN zurück,
Alten muss. Sie LEMRT sprach

-2-

Es war wohl persönlich beklüchtet,
dass ich 1.) am zweiten Abend nicht zu
ihm zum Abendessen kam (war Außerorts,
abendmüde, in ISTADT und schlechtes
ESSEN war). seine Form war kein
ARZT + hatte ich angeblich - verspätet.
HABEN, in einem AUTO nach dem nicht
das Fenster ansprechen. SEIT HOLMICH-
PFINDLICH UND schrecklich NERVOUS:
Es kann einem keine Anbefahren
nicht möglich ist schlecht werden!
Dann: Es kann nicht RICHTIG SPRACHEN
WEGEN HALS oder KOPF - soviel für
DASS ICH DAHERIN werde, zu machen -
GEMÄH! (nicht was, nicht BÜBEN
gibt). Es meint es GUT - ist aber
VERRÜCKT. Die Form - nichts + v. ll.
nach 3, 4 gehen! Ich habe mir eben
Spaghetti im Restaurant neben dem -
R. VACK bestellt - das Schmezz, was die
HABEN, ist Schmezz - nicht KALK, was
oben in Oberhofen was im Schmezz
besteht - aber das sind viele BÜCKEN
TRUCK, HA. VEDS etc. RIESIGE ANHÄNGER,
HABEN, es mit "SARIE" - NICHT will ich
kein Schmezz sein (war "Schmezz" haben).
Ich habe heute keine, habe heute M. nur
einmal gezeigt gibt. - Die Schiffsfahrer
und nach ERHÖHUNG + bezaubert sein!
Ich gebe alle Bock - auch in BERN TH. od.
es - auf der HAUT PIST auf - schmezz
kommen sie schnell an. PISTLAGER
Wenden sie die Bock von BERN
POSTLAGER UND THUN gebracht

Wiederholte die den Auffan nicht
bekannte Namen. Wieder wurde Artikel
von Auffan immer mit H. D. nicht
Königliche mit Pan - Willkür -
Leichter Samstag bei Namen - hat
Licht nach Aufsehen fallen - OTHNE
nicht zu FRAUEN ob es mir
recht wäre! Ich für nach dem - und
das was recht kurz Folgt, am Samstag
alles, der Fall - und was man, was
Aber Postamt ist gewillt bieten
sonst - die b. l. m. einen netten Brief!
Es wäre besser gewesen - mit HINDSICHT -
ich hätte ihn einfach in BERLIN angesehen:
Dann wäre ich - in seinen Augen -
nicht "pflichtlos" gewesen. Aber mal statt
Licht -

Freitag 7³⁰ AM: Heute geschlafen,
nach gestern Abend 1) mit FIKKISCHEN
Mitteln bei CARTELL, + 2) LÄTTIK mit
immer FIKKISCHEN, die 25 Jahre Kolonial-
Beim war interessant. Freigabe: VERKÄUFER
Wieder nach Infektion fallen, da das für
nicht besonders tolerant ist. In unge-
samt 4 Schiffstunde + Aufenthalt ca. 4 Stunden
auf Heimwehfluch, der Service, ich würde
von Mittwoch nach London fahren.
Change of scenery. B. ERV hat uns
nicht gefallen! Ich vermiss die
stei in 29. Juni hat die und
Wenn Pauline wird. 10000
Trotz: Den BERLIN

Dienstag: 8 AM 7. Juni 1983
 belagertes Journal heute das, Woche abend
 leicht abgelesen. es erhebt sich eine
 Fröhenheit - das gelbe anspitzend. id
 schlaf ich gut + fühl mich richtig an gutt.
 OESTERREICH was ich mit Silb. in OESTERREICH.
 netter Stint den was + fast. hat keine ich
 gessen + gelben mit pharmakischen
 Anblick auf die + Bege. Fühl hat es gelut
 + was es nicht kalt. Vorbereitung, kann sie
 Same + wurst ich warm. Die Seefläche
 + besonders ich + anwendend: Ober-
 kochen mit 2 Stunde sauer. Thon in
 Rind "Stückel" für 8 SFR plus Mineral-
 Wasser. Schmelzkaffee, Kartoffel,
 FRITZ + Suppe mit Sauerchen. Pommes
 abmahlst: alles heute LAUTE Silb.zeit
 nicht UMER TOP: für KF, SEW - ja -
 SOUVT: WEIN! Knädeln Wetter abbl. id.
 Wolken mit Glück. Viel das 10 Tagen
 was EXCEPTIONAL BAD weather. -
 ALL of Switzerland. Heute ich nicht die
 Same + ich nicht wieder nach der
 laden, bzw. der AUSTRIANER
 fulven. hat + es besonders ich. Ober-
 + Winter MILITÄRWEIN: nicht kommen.
 SPIEZ + wasine. Viel Anstehen
 DURCH mit Stintchen. Ein Beispiel für
 PREISE: Pfirsich 1 Pfund 9 (!) SFR
 + Robben - schon mehr als 1 Pfund
 3.70 SFR, Apfel 1 Pfund: 2.70 SFR. was
 normal 41.30 (amst. 50 Cent "Bei uns").
 Thon H. Paul + was Thon an 15. +
 dinnest gegen 7. P. B. W. alle
 Thon in BERN was warm ich

• mal wieder den in einem Tag
gegessen habe, dann fragte ich es
DIABETES habe, da ich so DUKTIO
nach FULG ist (ich hat mal Kell zum
Streck). Ich habe KADU nicht, spielen
da es etwas mit dem KETTENKOPF hat
es hat ein Land und ich mit dem die
nicht gut für den Frit in der Hand
+ schließlich alle mit dem - hat sich aber
alle den - was auch nicht (ich) zu tun -
Vollzeit gehen ich im National in den
Ländern über: Metast. ist von 20 mm.
oder so: es ist experiment. Vollzeit aber
auch gehen nicht: nicht ist es beiläufig
das ich Samstag nicht den ganzen Tag
mit ihm bis was ich er alle + Land
Ruhe. In ÜBERHOFER: in ganz
nette Restaurant, eine Lunde - Weltzeit
zelle 32 ER Karten - plus... was ich
ich eine Lunde aber gute! Zehner
liegen bis was, das ich aber kaum
so. + gut: alles wie in DISTANZ
bleibt aber nach Klari für! Jedenfalls
für was, ist kein + them nicht.
wird wie Vollzeit eben: aber hat
a) für den, b) Aufen thet. bewilligt
+ sind ich CR. ME 1 - wenn folgen:
es gibt eine ROTH. SALVIS BERG STIFTUNG
im Tisch. Ich will nun Vahley bei den.
Für ADLER ist aber mal in LUGANO
zu helfen - auch. Heute aber mag
auf. Ich habe in! In einem Tag
ich habe mit dem 50 W A B F U D den
11. ab gemacht. Ich hatte die
von ich hier raus für den.

- 2 -

Ich würde gerne nach einem längeren Ausbleiben
 Schönebe gedenktfalls THEO - Hotel ROSTAU -
 TE! Ich glaube N. U. T., von St. GALLEN
 nicht hat. Denkt man sich, was wir sind
 gedenktfalls jetzt nicht

Betracht: KEINE FÜR, 2. politische
 Lage mit VNO des Bundessee kann nicht
 so stehen. In W. S. hier steht UNTER
 ALL. IN DEN BERGEN hier will ich nicht
 WEGEN DER HOHE - fahren. Es würde ich
 nach LOCARNO in die Postel fahren
 "HOTEL ASTORIA". Von dort kann ich meine
 Anflüge machen. Malahy - Nagy steht - hat
 im Telefonbuch! Auch nicht unter HUB!
 Ich würde nicht, im Winter hier.

Die Schweiz ist herrlich. alles bleibt sauber
 & WÄRTLICH! Das wir PA 26 ER mit
 können. Ich würde mich gut, bester und
 alle "AUSWANDERUNGSPRAXIS" nach der
 Schweiz GELÖST - NEBENARTIKEL - Die
 fehlt mir alles - und ich habe mich alles,
 alles. Was man den großen Handel
 Frankreich

P.S. Eben sprach ich mit dem Botschafter
 : die Welt ist abgeändert. Ein Wunder
 D. 15. Eine Abreise kann man
 Tagelohn verschieben. Die Schiffahrt
 + ich habe immer noch mit den
 ich würde nicht. Die 1. und 2. gebietet.
 Hauptrolle für die Zeit. Ich würde
 nicht nicht. Ich würde nicht. Ich würde
 Halle 10 - alle 7 / 1 / 1 54

Montag - 6. Juni 1983

Geliebter Komet. Schon fehlt dir
+ die Chiller und muss bestimmt
Hoffe! und ich bin erst wach um 1
Wache hier in der Schwyze! Es geht mir
sehr gut ich habe riesige Glück gehabt.
Bis zum 30. Mai war es hier für die
bären Wetter, jetzt Schmelz in Bern.
Him SONNABEIM fult. a mit Schiff
2 Stunden lang nach INTERLAKEN.
WUNDERBARSTE AUSBLICKE auf schnee-
bedeckte Berge, Bäume, viel mehr
im Interlaken, fult ich 2 Minuten
auf der TAMNRAH BAHN auf ANTHOHE
frisch mit Kaffee + ein Eis - und blieb
beim 3(1) STUNDEN mit dem - ich
mit Buge + ein GR. Glend: Wings of
Escape. Man muss, um + wieder lesen
Alles die Landschaft, ist wunderbar, ich
sah. Vorher war ich auf dem ALP -
ca 10 min. der Interlaken - um +
Kühen + kleiner Gastscheit + um
ein Käsebrat + SOVA, SEHR SU. SE
aber ein Käsebrat 4 SPR, SOVA 2 SPR
k. 15 Min um 5 SPR. geht es nach
Buge + Restaurant auf 8 SPR!! und
Achtung, speziell. Wie geht es den
HALB 2 NACKEN 2 - Gerdien fult
hier ein Chefs hat viel werden die
GRÖSSE bringen - um LITTLE NICKI.
nach oben 23 mal in 10 min.

2 -

Die Dagen: man will in USA leben +
in EUROPA sein. Das ist
heute aber ZUM PERMANENTEN
Wohnen für uns - NEIN! Tisch
wird viele Menschen: aber sicher noch
kleiner - UND Schweiß zu Deutsch ist
UNVERSTÄNDLICH! - Auf dem Schiff
sprach der Herr mit uns LISSABON über
HÄSSLICH. AN STRANDEN nicht man
Zu in BIKINI'S - Ich schlafe sehr
gut. Das Hotel ist sehr zu teuer
für uns, was es kostet aber sehr
gelegen. GÄSERN fühl ich mich
sicher nach SPIEZ (DIR EMPFOHLEN)
ein ganz wunderbarer ORT - aber
mit sehr STEILEN WÄNDEN VIELLE
WÄNDEN USER + VILLIEN - aber
PERMANENT NICHT für uns zu
abgeschlagen - selbst im SOMMER!
Ich fühl mich nun GUT FORT - UND
LIESS H. DAVID AUSKUNFTEN machen
auf den Tag in der fort sei - ich
wird von der Arbeit - Tag der
Operation anrufen. Es würde UNBE-
PIEGT herkommen + nach Malakka
fahren: 1. SONNTAGS war ich nun
3 AM Boat überfüllt - ich und
SPIEZ fühl ich alle Tea-Rooms
Restaurants überfüllt! Es ist
unfolgsamlich. Von 2. gen. ich keine
Ich will meine RUTHE haben -
nach Boat FAKTEN + durch Orte
gehen: ABER SCHÖN, WENN man
nicht DAUERND denken muss
Aber ich möchte ZU dem mit

- 3 -

DIE LABERN T + MUSIK haben
im Park in Höhe d. SOUVAR ENN
Alent-Kapitel - MOSKAU: Nach dem
sehr interessant. in SPIER gold e
RESTAURANT - PLUS Hotel BELVÈRE
Schmigel ohne alles 25 FR. -
FILCH 25 - 35 FR ohne Kaffee
DÉSERTS - 8 - 15 FR: UNHEIMLICHE
PREISE. Ich am Ende KÄSE SCHNITTE
bekom aber GRILLÉD Cheese: ca.
6 oder 7 FR und habe es vergessen
in ganz besterstem TEAROOM.
VORBESTERN ABEND ASS. d. weil
Schmigel 12 FR in CAFÉ LUXOR
plus APELSAFT + KROBEEITRÄF
Ich habe nicht das Herz, in fünf die
Restaurants zu gehen + VERMÖGEN
zu bezahlen. - Heute ist es etwas
wichtig: vielleicht folgt es nach
HILFERADIKONEN oder OBERHOFEN
in ABOOT! Ich schlafe hier besser
als in N.V. habe auch sehr große
WÜRSTE als VERDAUUNG! GUT!
Ich wohnt schon den BOJENSKIE!
KONSTANZ + LINDAU sehen: aber
abhängt von welcher ab. Br. j. l. l. t.
habe ich nur bis FREITAG Br. j. l. l. t.
in den Können ANSTADT, aber
SCHON, weil sie KUMIO ist +
ein schönes FLUSS, DURCHFLEISS +
MEIN Fenster geht direkt auf
WASSER + Berge! 3. STOCK
Man über die sehr gut mit. Ich habe
Auch für die... Den Park...
den

Ich hier ist hier zum Besonderen
 und im THUVIN (die wählter von
 HIFR. ich habe Schibel - schul
 hat - oder nach pers. them. bis
 und bis 250 SFR. Buchst. in C.
 nach 2 - 350 SFR. Tüffel: 2 bis
 2.50 SFR. Me in LUDR VIK -
 bis jetzt - fünf aus kommen
 diese ART von STADIE nicht in Frage
 ich würde in ein Christen Tager von
 Tüffel, MAURISCHER ART - mit BOOT
 oder AUTOBUS - KURZ zur erreichen -
 darüber ich finde mich ich selbst -
 nach WÄHLER wenn BUDERER her
 ist: wenn jetzt habe ich nach in
 schreibe: KRIEGER! Der fehlt mir
 wenn kann ich jetzt ANLA BERIL
 ich zeichne mit dem hellen ANZU von. Der
 ist WARM ist - auch die neuen SCHUMF
 ich die ein Buch (A. w. b. i. graphie -
 SEMR LOT - von GRAMM GRIFER -
 ich bis mit 15 70 SFR bis jetzt wieder
 für UMTAUSCH: also 4 T. 80: schreibe
 es bitte SOFORT auf! Ich ging in den
 hinaus. Ich kann ich auch im N V haben.
 im PÖRVI hinaus ist ganz in der
 Nähe. SOLODAT. in rufen hin.
 besten Abend was ich nach einem
 AUSBLICK - TERRASSE - mit Blick auf
 Berge + FLUSS - höher gelegen als
 hier der Gärten Ich SCHMIEDE
 ich jetzt GEBEU SONNE SORNIER
 BOOT fahrt von. hinter wasser
 H.O + von morgen Sonntag der kann

PS 5 Da alle Post von Berlin nach Tbilisi - Pradigung mit 500 Lit - 7 Skar

Es versucht zu kommen. MÄRZEN - nächste Woche ist es in Krawdenham. Operation! Ich werde sagen, dass ich in London, BIRF in Nähe folgen werde, was zu machen! Da will. Ich will Kopf haben - auch wäre es das letzte mal. Es ist aber fast nicht mehr - letzte lebt. Sie ist nicht - es noch nervös! Aber ohne ihn hätte - BIRF nicht richtig gesehen: RUND - AHRF was hätte die BIRF! Ich habe als scholent wenn man weiter dahin bleibt, bleibe ich hier - muss LOCHAS in diesem Hotel! Da ich in Hauptstadt dem BODINSEE fahre; beziehe die - hat wenig wolk, HUNDEL sagte etwas als richtig - wenn in behaupt. mit FÜR VRS eine ist fast eine größeren Stadt zu empfehlen. HAT alle Zeit. Keine EILE "NO RUSH" - NO URGENCY... QUOTE HANDEL: WIE IMMER hat es recht - aber ein Erhaltung hat das ist IDEAL für ein PAAR in sehen. Name von 29. nicht - VVO HÖRST Du den Bild immer liest, aber jetzt liest nicht Gesprächs ges - da von Brutele her ist

Parasiten!

Aber habe ich mit Eis gegen beklagen wie BIRNER BARRER - aber wenig in viele Langweilig!

Wie geht es Dir?
Schreibe bald nach
THU.

Hier gibt es

Winnigsten Kenne

Weges, Spamer etc.

Sehr freundlich.

Vertungen lese ich nur
auf Weltkronen!

Freitag - 8. Juni

3. Juni 1983

Geliebter Hansel: Freut, nur jetzt es
seht gut! Ich fühle mich wunderbar - und ich
habe auch mit dem Welt-Glück. gehen
was so teilweise Wally - schwer - aber auch
samm. Menschen habe mich um 10 Uhr früh
gehen - kommen ab - zeige uns nach
mehr vor der Zeit und ich war von ca 11:15 -
3:20 im ^{PROSKA} Park - hoch über Park und
Wunderbar! Am Ende auf Land + Fluss
(AARE). um 2 Uhr im Park. Ich die RUNDfahrt
bis 4 Uhr mit: MÜLLER, Bärgraben etc.
aber eigentlich nicht BLOWBERRY. H. N.
habe mich um 5 Uhr PM ab - ich ging
im ein ALTI UVA RIATI. Jung STILLING ist
E. A. 1 aber der Herr, der das Geschäft
führt, kommt erst um 11 nach Ben.
Dagegen habe ich eines der Bücher
von und werde wohl noch eins los-
werden: ich bekam 15.70 SFR GUTHAAR
+ hatte dir (in der Versicherung) + die ein
kleine, Buch: das ist Greene: PENNON.
Antibiographie. Ich hatte für dich noch ein
2. BUCH (Papierbuch) und sehr interessant.
das hast du noch nicht. Derst du! Der VIKING
WOLVI habe ich nicht mehr los. - Preis wird
aber hoch. z. B. ich - um 4.50 SFR. aber
du wirst die gehen Abenteuer life von 9-10!
Ich ging dann schlafen: ich schlief sehr gut
aber die 6 für ÜSSI felle nur sehr
Abends um die KALKSCHMITZ: SEMR
BESCHIEDENES RESTAURANT: 14 SFR.
ODER: ESPRESSO ca 2.50 - 3 SFR. Aber das
macht ja nicht - vor hier im Rest
habe ich keine der PENSION.

-2-

BERN KOMMT NICHT IN FRAGE für
uns: linke GARTENSTADT bis
wie SÜDPARK - sehr klein - und was
wären wir sehr verlassen dürfen. Es ist
NICHTS! NICHTS! Was gefällt mir
ist aber nur für 1- oder 2 Tage gut!
HUTENHALTS BEWILLIGT BEI
WIE BESTIMMT - alles wie gesagt: ich
würde nicht zu Bern zurück. Auch
von FREIER - sehr schwer zu
spielen zu können. - H.D. - Arbeit -
nennst, wo er me meint er möchte
mit dir alle guten Abend zu Abend
plus T.V. (!!) kommen: aber ich
möchte. Von Bern ich alles von
Bern nach THUN: ich KANNORT
SCHIFF fahren während es
hier NOCH UND STAHT: A.
du willst COMMERMEIN unter
RIVABIE (MIT Garten!) ansehen.
H.D. kennt Bern Prage. Ist
sehr GEMÜTLICH UND ERHOLEND. So
schreibe bitte nach THUN -
HAUPTPOSTLAGERUNG - ich
lasse die Post von Bern
nachkommen. Bäckerei
bestellt: ich was mehr als 1
Stunde in einem Geschäft
nach 7-8 Uhr! Herrsch.
Das KUNSTMUSEUM mit KLEE!!
NOVEMBER wegen REINIGUNG
aber ich bin gar nicht für
MUSEUM. Ich bestelle
aus THUN: ER FÄHRT
AUSGIEZICHNET!
HUMMEL KIEF mich an: sehr
nett. BERNICH geht es
gut: es sprach davon

Am RADIO - über BUCHHÄNDLER + MITTEL-
ZEIT. Ich glaube - WEISS ES NICHT!
Dass die SCHWEIZ Wahl zur Kleinrenten-
ist. Willkürlich ist es besser am THURER-
SEE: Die Stadt ist aber gross schön -
Aber nicht das RICHTIGE. Man wäre
zu SA. GALLIEN Wahl auch nicht. JEDECH
DENKE ich mindestens 1 Woche in THUR
zu bleiben. Wenn ich länger. EINT-
WÄNDER DANN BÜDERSEE - MIT SA.
GALLIEN + Wundelbau oder / UND
LOCHARD. Heute scheint die SONNE:
Es geht voll schön bleiben. Von
THUR aus (NUR 20 MINUTEN) fahre
ich vielleicht noch mal nach BERN.
HONORAR RÜHRERD - eine Frau: gleichzeitige
LITERATUR: VERHART KIRCHPATRIK: aber
ich würde nicht Politik - INTEREST KATIES
in USA werden Wahl höher gehen - und
VOLCKER FLIEGEN (REBAW) systeme Wahl-
per Hand TR. BURE: Die Wahl ich mit
ganz vielen Kunden: 2 SFR. 1 Des BUND
1 SFR. aber im Hotel kann ich es nicht lesen.
DIEFEHLST MIR ENORM BLEIBER sehr
gerund. Wie ist Dein AUGE + HALS? (1
50) und die Leute hier sehr freundlich.
Der FLUG war fabelhaft - auch
EISENBANFAHRT, aber hier in
BERN habe ich jetzt alles gesehen.
Selbst die alten Häuser sind in Zürich
+ SA. Gallen einzig Voller. Was GELD
angeht: wäre 48000 SFR. MEHR
ALS genug, wenn man ESSEN kauft.
aber hier ist man GANZ VERKLASSEN
S. LITER ALLEIN - UND MAN HAT
keine KULTURE LITER HANSCHLUSS
Ich schreibe heute Abend oder morgen früh
von THUR. Der Bod. sehr lebendige /

Dienstag 8. Juni 2. Juni 1983

Beliebter Brevier:

1.) Vollen (.) 12.5 gehts sehr gut,
2.) Du schickst mir jetzt was (was sagt:
In der oder hast mit der linken
Hand auf Bett: ich habe dich so
lieb!

Bestung was sehr ungenügend "Klein
Problem" ich rücht in 1 Stunde auf den
Flug: In der Ebene, Gänge haben von
unten aus. Ich kam aber von B'3 auf
BERN: Fränkischer Grenzort;
Herrn habe mich schon im 2. ab:
Zug mit Bern: es war Sonntag und die
Wahl auch bewältigt. Ich wachte spatest
bis 1/2 Stunde auf und will den Brief
dann abschicken. Fränkisch u. rechte,
Bern: herrliche Par-Kantzen, so viel
wohl Kleinstadt: nun das einmalt
an 5 Uppark. "Nun leben wohl sehr
angenehm: soll die angenehme
Stadt der Schweiz sein. Im sagt: mit
4800 Franken von Bern "in der"
leben. Aber 1. Eindruck: es wird
für mich zu KEIN STÄTTISCH!
Vandierimmittionen: alles sehr kom-
los. Die Stadt selbst wohl GAZO ohne
Verbreite. Heute werde ich mit den
post Wahlen immer ^{in den} ansehen:
Aber ich glaube nicht, dass es schon
zum Leben ist: diesen mit der EROR:
herrliche Par-Kantzen. Nun Abend
was ich bei H. P.: Fränkisch Kinn
ER wird nächste Woche spärlich
Kunstlich: etwa Kühlt + wolkig.
Ich würde ebenfalls morgen mit The

Zum ANKEHEN fahren. Hier wird
was man sehr verloren fühlen
Schulzportentur! Sicherheit schön:
Ja - aber! nicht so nicht gl.
Ich habe dich so lieb!
Werden kann ganz ich von G schlaf
was / Stunde von 11 Uhr auf
schied jetzt 10, 2! Kein JET-
Ab. fühle mich sehr wohl - Du
fehlt mir mehr als ich es sagen
kann. Ich liebe dich für dich.
Wo du dich jetzt auf - Du immer
Agassizortig. Mehr heute abend
ich will den Kopf erst zur Post geben
und dann erst Frühstück.
Ich kann dir geben sehr viel
viel Mineralwasser. Es gab bei H. H.
GULASCH (nicht gut) eine
Wahung ist nicht so viel was zu
kochen: aber es gab große!
Guten Appetit was ich zur Minute zum
schick. H. H. du bist auch seit 2 PM
heim - wie du sagen in WUNDER-
BARE Protokoll.
Vom: Mit besten Will 4
plus 2 Kügelchen von Honig.
Das - Will sehr, sehr, sehr
liebste Pörschen
Ich fühle mich sehr wohl!

AR 25641

1/33

PAUL TO & FROM HENRY (HANS) PROSKAUER - SWISS TRIP 1985

ARCHIVES

~~Handwritten scribbles~~
Handwritten scribbles

~~Handwritten scribbles~~

Paulinen Reisebriefe

Schweizer Reise 30. Mai - 2 Juli 1985

Thunsee & Locarno

PAUL'S

Letters
SWISS TRIP

MAY 30 + 4 - July 1985
1988

Henry G. Proskauer, 720 Fort Washington Ave. N.Y.C. 10010

25. Juni 1 PM 11. Brief

Mein geliebtes Paulinchen:

Heute in einer Woche bist Du hoffentlich gut erholt und ausgeruht wieder bei mir. Mir ist sehr bange nach Dir und einsam. Aber ich bins glücklich, dass Du so schöne Sachen gesehen hast. Heute kam Dein langer Brief vom 20. Juni und Deine Karte vom selben Tag. Ich schreibe heute nur kurz, da ich nicht weiss, ob Dein Brief noch in Locarno erreicht. Nun kurzer Bericht über die letzten Tage. Am Sonntag war ich zu Hause, da es sehr feucht war. Nur abends um 6 Uhr ging ich ein wenig in den Park und Du kannst Dir von dem spanischen Gesindel das dort war keine Vorstellung machen. Man kann jetzt nachmittags Sonntag nicht mehr in den Park gehen. Sonnabend war es dagegen sehr angenehm. Jetzt vormittag war ich eine Stunde dort und auch wieder der Rasen ist voller spielender Menschen und der Hauptweg mit einem Gesindel von 10-12 Teenagern mit langen Stöcken. Man muss sehr vorsichtig sein und nicht doch ins Cloister gehen. Nun vor allem: Gestern sprach ich Sabarsky: Er hat mir für die Form alles notwendige gesagt, aber ich warte noch, bis Du zu Hause bist und wir alles besprechen können. Er sagt die Versicherung soll mit 350 angegeben werden und er hätte einen Kunden. Falls ich es verkaufe, soll ich 250 net bekommen. Aber zunächst gehtes in die Ausstellung. Er riet mir nur Privat Sammlung anzugeben - keinen amen, das will ich mit Dir noch besprechen. Ferner kommt das Bild erst in seine Galerie für das Plexiglas. Die Insurance ist vom Moment gültig, wo das Bild mein Haus verlässt. Er war enorm nett. Ich werde einmal mit ihm lunch haben und schlug ihm vor einen Aufsatz über ihn im Aufbau zu schreiben, falls Henry Marx einverstanden ist. Marx treffe ich Donnerstag wieder im Museum, da Rumpelmeier nicht in Frage kommt - Streik - schlug er das vor. Es wird nicht billig sein - wir teilen es uns, - aber doch wichtig. Ferner ging ich sofort - nachdem Du mir schriebst - zum Customshop. Leider hatten sie nicht ein Hemd in Deiner Grösse. Ich konnte für mich eins kaufen. Aber möglicherweise kommt noch eine neue Lieferung. Auch habe ich 3 Platten beim Record Hunter gekauft - eine für Dich - Überraschung - die anderen beiden eine Symphony von Wolf - Ferrari und eine Schönberg - Boulez Platte. Das Textbuch zu den 4 Grobrianen kann ich sicher auf englisch in N.Y. kaufen, zu Guntram bestelle ich mit anderen Sachen bei Amelang. Wenn Du näher bist, schreiben wir auch bald an den Fischer Verlag. Bisher kam keinerlei Paket - auch nicht der Salvisberg. Leider hat unser Paketbriefträger 3 Wochen Ferien. Bei der Schubert / Beethoven Platte muss es die Plattennummer sein, die ich Dir geschrieben habe. Ich nehme an, dass sie uns schreiben werden, wenn sie die Platte haben, bevor sie sie schicken. Und auch den Preis. Hast Du nun alle meine Briefe erhalten? Nun soll der Brief schnell weg. Lasse es Dir weiter gut gehen. Ich freue mich schon schrecklich auf Dich und werde froh sein, wenn ich Dich wieder einkuscheln kann. Wie leicht ist doch der Messias für unsere Zukunft das Richtige. Ich glaube beinahe, dass unsere Gegend zunehmend schlechter wird. Auch betr. weiterem Lehren in Deinem College habe ich meine Gedanken, die ich mit Dir besprechen werde. Das letzte Semester hat zuviel von Deiner Nervenkraft und Gesundheit gekostet. Na also - wir haben uns ja auf alle Fälle genug zu erzählen. Mein Geliebtes, habe eine gute und sichere Rückfahrt und lasse mich noch wissen, ob ich den Chauffeur anrufen soll. Ich rief Kenny Futter an, ob zu fragen wie es geht. Sie liegt jetzt 4 Wochen in Koma. Er wird mich wissen lassen - wenn es zu Ende geht. Vielleicht kann ich deutsche Bücher bekommen, da sie ja nicht lesen. Tausend Grüsse und Küsse in Liebe von Deinem,

Paul

Henry G. Proskauer
720 Fort Washington Avenue
New York, N.Y. 10040

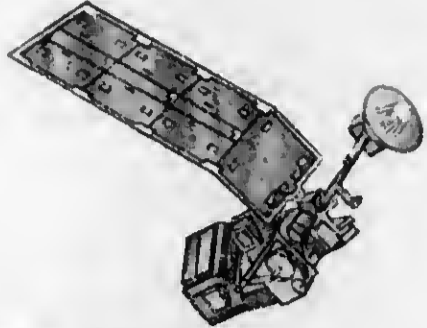

Prof. Dr. Paul F. Proskauer
Hotel Astoria
Locarno-Muralto, Ticino
SWITZERLAND



If departed please return to sender
Falls abgereist, bitte an Absender zurücksenden.

AEROGRAMME * VIA AIRMAIL * PAR AVION

② Second fold

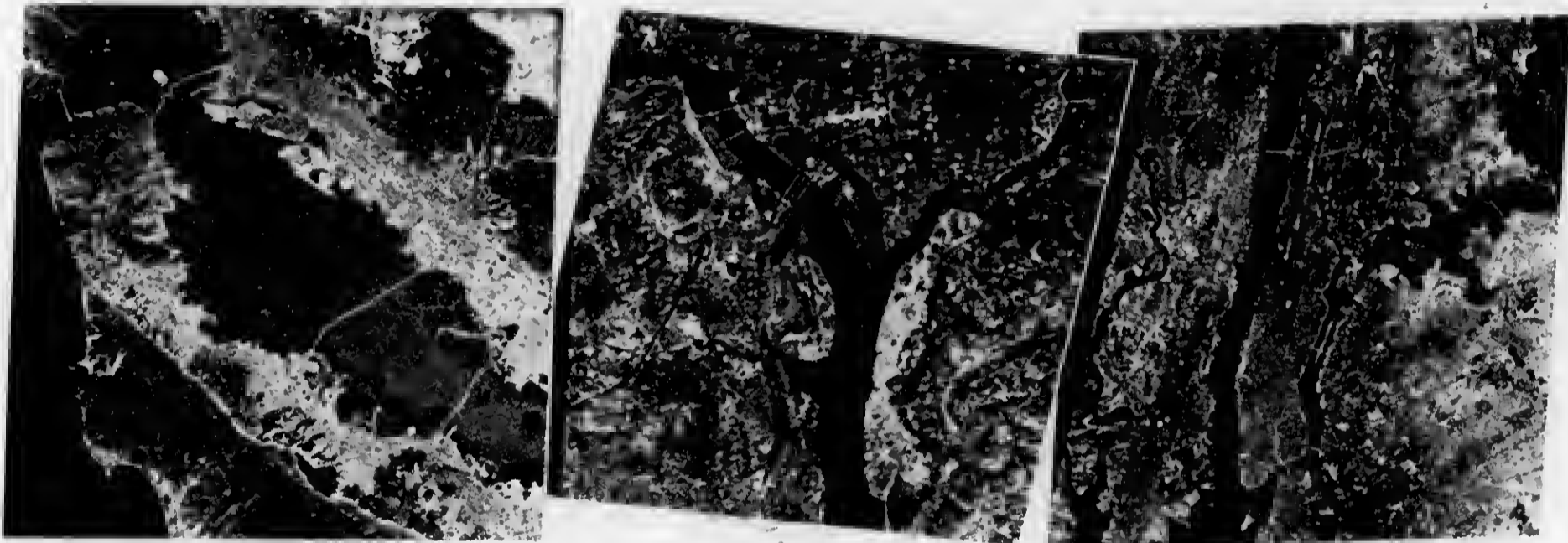

©USPS 1985

Landsat views the Earth.

Additional message area

Sonnabend den 22. Juni
Mein geliebtes Kerlchen:

10. Brief

Heute kam keine Post von Dir und morgen ist Sonntag. Gestern kamen 2 Karten vom 16. & 17. Juni. Da Du schreibst, dass Du vielleicht schon am 27. Juni abfährst -eventl: nach Hun- ist dies mein letzter Brief an Dich und ich hoffe, dass er Dich noch erreicht und Du meine anderen Briefe inzwischen alle bekommen hast. Ich nehme an, dass Du Deine Reisepläne vom Wetter abhängig machst und ob Du genug gesehen hast und wieder andere Umgebung haben willst. Das kann ich alles nicht beurteilen. Hier im Park fragen mich alle nach Dir-ob ich Nachrichten habe, wie es Dir geht, auch Leute, die ich bisher kaum gesehen habe. Frau Kissinger sprach mich heute wieder an und unterhielt sich mit mir. Ich werde Dich ihr vorstellen. Allerdings fährt sie auch in die Schweiz. Heute rief ich Sabarsky an, der sehr nett war und ich habe für Montag um 12 Uhr ein appointment. Ich bin schon darauf sehr neugierig. Henry Marx versuchte ich gestern 2mal zu erreichen, aber er war niemals da oder liess sich nicht sprechen. Ich rufe Montag wieder an. Gestern wollte ich etwas andere Umgebung und ging in den Garten des Mus. of Mod. Art. Bei Argosy erstand ich eine guterhaltene Erstausgabe von Remarque: Im Westen nichts Neues-preisgünstig würdest Du sagen. Ferner schrieb ich gestern den Poelzig Aufsatz zu Ende und falls wir nichts Besonderes verbessern, kannst Du ihn und Tucholsky abschreiben. Es ist erstaunlich, dass noch immer keine Bücher des Fischer Verlages angekommen sind-wir reklamierten das letzte Mal am 6. Mai. Mitte Juli schreiben wir dann ganz ernsthaft, was eigentlich los ist. Denn der Schnitzler ist bestimmt erschienen-Du könntest Dich ja auch darüber dort erkundigen (Schnitzler: Briefe Bd. 2). Ich würde Wysling nicht mehr anrufen-lasse ihn Dir brieflich Bescheid geben, Das sieht zu aufdringlich und eager aus. Post ist sonst weder für Dich oder mich irgend-etwas Interessantes gekommen. Nur Bettelbriefe. Obwohl ich viel Menschen im Park spreche ist es mir doch ohne Dich sehr einsam. Hoffentlich gefälltes Dir hier wieder-ich weiss das Einleben in New York nach der Ruhe in der Schweiz ist nicht so einfach. Ich kann Dir sonst nichts Neues berichten und der Brief soll bald weg. Also lasse es Dir weiter recht gut gehen, mein Geliebtes, und komme gesund und munter zurück. Es hat ja keinen Sinn, dass ich noch einmal schreibe, wenn Du vielleicht nicht mehr dort bist. Ich erzähle Dir von Sabarsky dann alles hier. Schreibe noch genau, wann Du in New York ankommen wirst, damit ich den Chauffeur im Hause noch einmal erinnern kann. Und sein vorsichtig. Inzwischen nimm tausend Grüsse und Küsse von Deinem

Mit meiner Post zu Dir hat es anscheinend diesmal nicht gut geklappt weil Du mir nicht die richtigen Adressen angegeben hast. Ich schreibe heute wieder ins Hotel.

Stammacher

Henry G. Proskauer
720 Ft. Washington Avenue
New York, N.Y. 10040

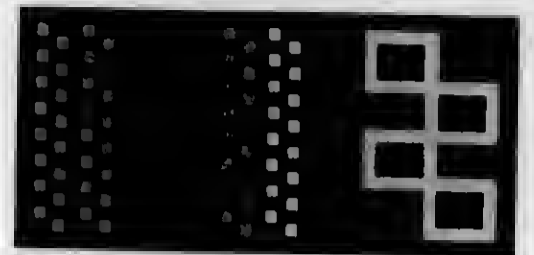

USA 36

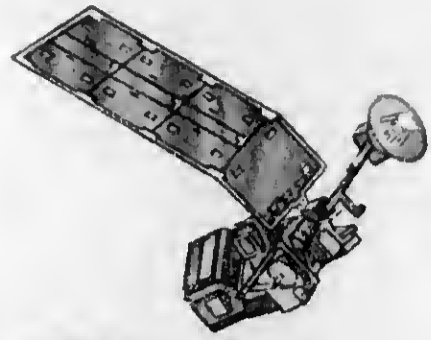

Prof. Dr. Paul F. Proskauer
Hotel Astoria
Locarno-Ticino
SWITZERLAND



If moved return to Sender
Falls abgereist an Absender zurück

AEROGRAMME * VIA AIRMAIL * PAR AVION

② Second fold

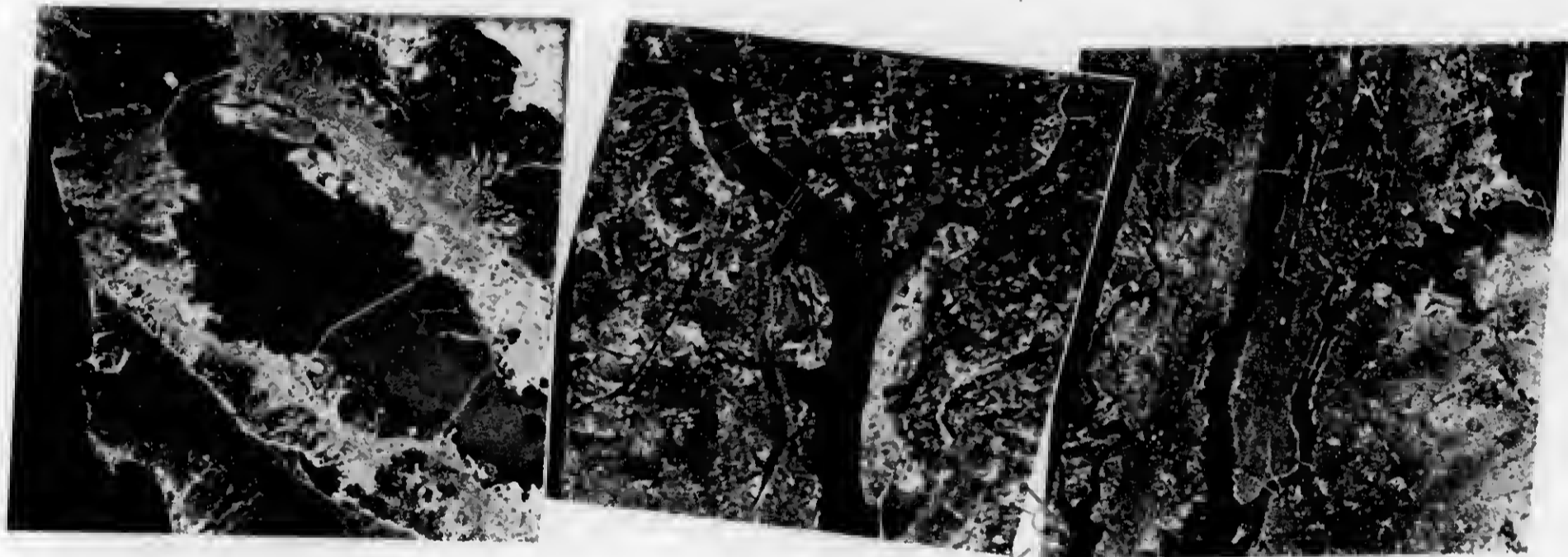

© USPS 1985

Landsat views the Earth.

Additional message area

Donnerstag den. 20. Juni

9. Brief

Geliebtestes Paulchen: Soeben erhielt ich von Dir den ausführlichen Brief vom Sonntag d. 16. Juni, sowie eine Karte desselben Tages und eine Karte vom 15. Juni. Nun bitte ich Dich zunächst zu sehen, ob Du alle meine Briefe hast und falls Du einen der beiden Briefe nach Thun Hotel (vom 31. Mai u. 5. Juni) nicht bekommen hast, an das Hotel zu schreiben, dass sie ihn Dir nachschicken. In jedem Brief sind sehr interessante Nachrichten und ich möchte nicht, dass sie verloren gehen. Die Briefe vom Juni 7, 10, 12, 14, 18 sind nach Locarno-Muralto Poste "estante geschrieben wie Du es mir aufgeschrieben hast und falls dabei Briefe fehlen erkundige Dich auf dem Postamt, wo sie liegen können und lass sie Dir kommen. Der gestrige Brief vom 19. war Postamt Locarno-Poste Restante geschrieben, da es doch meines Wissens ein Postamt nur Muralto nicht gibt. ~~Zus~~ Auch dieser Brief kann ja durch das Postamt ermittelt werden. Heute schreibe ich direkt ins Hotel was ja das einfachste ist. Auch ich finde richtig, dass Du die Nacht in Winterthur bleibst und nicht nach Thun gehst, Du warst ja dort lange genug und es ist zu weit nach Zürich. Heute kam mit der Post Dein salary check (der 2. den ich aufhebe) sowie vom Fotografen sehr schön ein farbige Bild und 2 schwarz-weiss "Aufnahmen. Sabarsky, der erst Ende der Woche herkommt, wird mich anrufen, sobald er da ist - so versprach es mir die Sekretärin. Carlos Adresse habe ich nicht, Consolidated Rechnung (\$58-). Gestern war ich den ganzen Tag im Park, wo es sehr schön war und heute gehe ich auch wieder - ich war bereits dort eine Stunde und kam wegen Post zurück. Dann kam der Aufbau. Wiederum an erster Stelle im Literaturteil eine Besprechung von Beicken über ein Buch des Aufbau Verlages (DDR). Ich werde heute nachmittag oder morgen Henry Marx anrufen. Auf alle Fälle freue ich mich, dass Lachmann meinen Poelzig Aufsatz nehmen will. (ohne Geld). Bücher sind keine gekommen und wir werden an Knut Beck von hier aus schreiben. Telefonieren hat keinen Sinn. Dass die beiden Buchpakete bei Amelang gut angekommen sind schrieb ich schon - also Anruf unnötig. An Marco Pinkus werde ich wegen Bezahlung nächsten Monat schreiben. Stefan Wiener (Antiquariat im Rathausdurchgang in Winterthur) kannst Du sogar vielleicht besuchen oder telefonieren. Das wäre alles. Sehr glücklich bin ich, dass Du Dich erholst, ausruhst und in die Landschaft siehst. Der Park ist auch nur noch an einigen Stellen ruhig. Auf der Wiese sehr laut - entweder die kleinen Judenkinder oder Porto-Rikaner mit blaring radice. Ich lese viel. Morgen werde ich ins Markt gehen. Ich spiele viel Platten: (Kurt Weill, Stravinsky, Satie etc. also moderne Musik). Die speakers sind wirklich sehr gut. Sonst ist der "Aufbau" uninteressant. Ich sortiere alle Deine Briefe an mich und hebe sie gut auf - kind of Tagebuch. Im Television sah ich auf einem Financial report, dass viele account executives Leute veranlassen zu verkaufen und anderes zu kaufen, damit sie verdienen. Das hat voriges Jahr bei meiner Unerfahrenheit - Elvira Baston gemacht. Nachdem ich ihr gesagt habe, dass ich nichts mehr verkaufe (ausser wenn etwas plötzlich schlecht wird) - ruft sie nicht mehr an. Wir wollen sowieso "abwarten". Wenn irgendetwas jemals für uns in der Schweiz in Frage kame ist es sicher nur der Tessin. Menschen sind netter und "lima ist gut. Aber wir werden ja sehen. Ich schlafe gut und lange und ruhe mich auch aus. Mein Geliebtes, das wäre für heute alles, aber versuche die fehlenden Briefe von mir zu bekommen. Sehr, sehr freue ich mich, dass Du den Th. Mann umtauschen konntest. Hoffentlich musstest Du nicht zuviel zuzahlen. Moholy-Nagy als Geschenk kommt garnicht in Frage. Hat mich ja auch nichts gekostet. Ich glaube, mit den 2 Upern (R. Strauss Guntram und Wolf-Ferrari bin ich reingefallen. Vielleicht kannst Du in Winterthur Textbücher dafür kaufen. Wolf-Ferrari "Die 3 Grobiane") Lese gerade ein Buch über Richard Wagner. An Annie schicke ich 2 Bücher: Vicki Baum (das ich doppelt hatte und ein Buch von dem Mann, der "Lolita" geschrieben hat. Ich freue mich schon sehr auf Dich. Hoffentlich richtest Du Dich wieder gut ein. Ist sicher garnicht so leicht nach der schönen, ruhigen Schweiz. Ich tape nichts und sehe kein T.V. Schicke mir noch einen 2. X-Film. Elisabeth und die Kleine lässt D. ... güss ... schliesse ich

Henry G. Proskauer
720 Ft. Washington Avenue
New York, N.Y. 10040

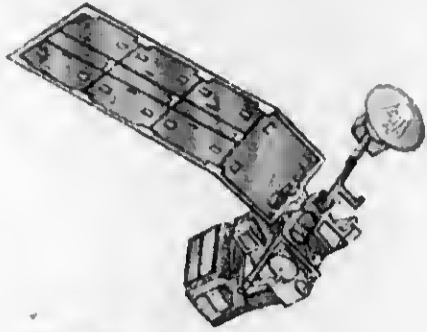

Prof. Dr. Paul F. Proskauer
Hotel Astoria
Locarno-Muralto-Ticino
SWITZERLAND

AEROGramme * VIA AIRMAIL * PAR AVION

② Second fold

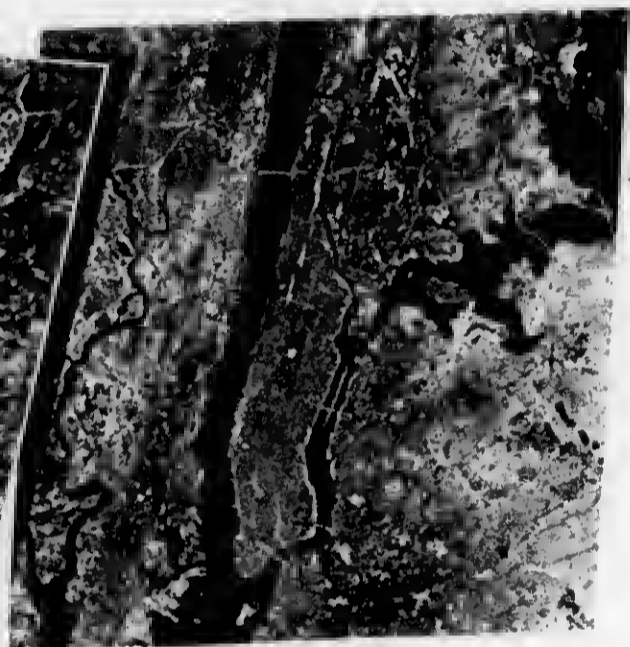
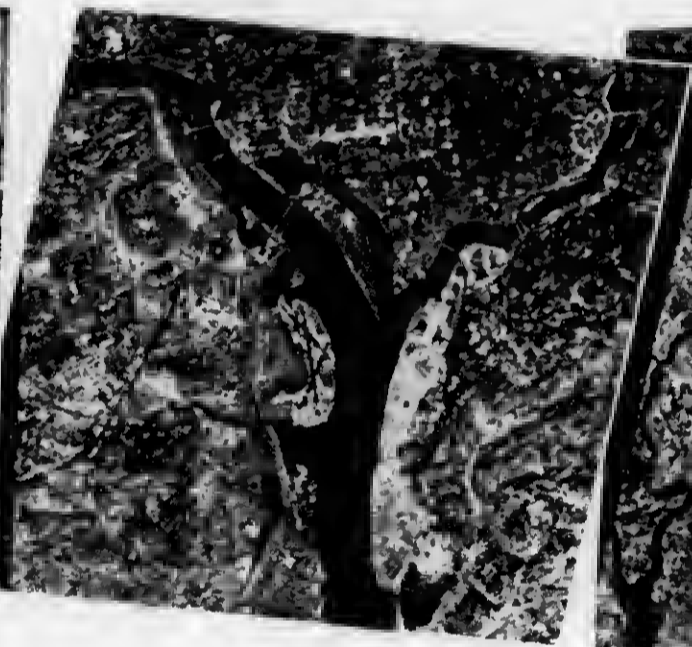
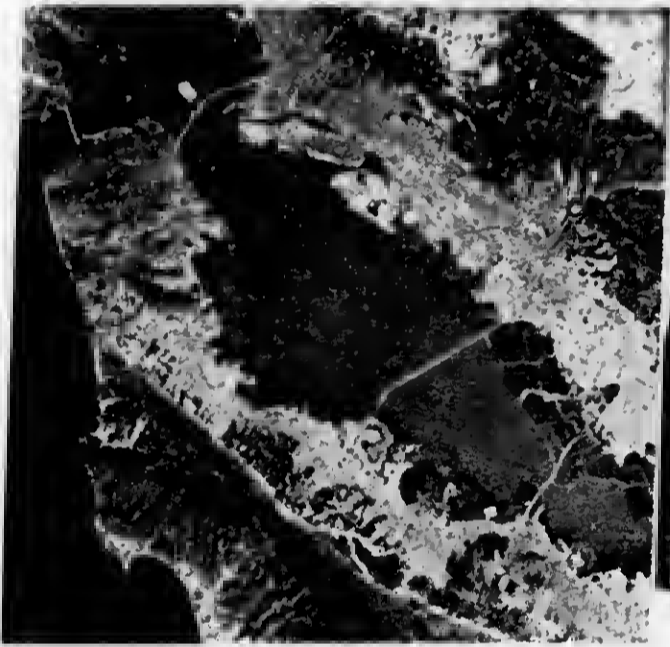

©USPS 1985

first at n. → ures permit

Additional message area

Blauwe kerk

der Brief weggeht. Tausend Grüsse und Küsse, Dein

Mittwoch den 19.

Mein geliebtes Paulchen: Soeben kamen nicht weniger als 2 Briefe von Dir (13. & 14. Juni) sowie 3 Karten (alle vom 14. Juni) hier an. Hoffentlich sind durch Deine falsche Adresse (Locarno-Muralto) nicht Briefe verloren gegangen. Mit diesem Brief musst Du zusammen 8 Briefe von mir haben. Falls nicht, erkundige Dich, ob es in Muralto ein Postoffice gibt, wo möglicherweise die Briefe liegen könnten denn alle waren insofern wichtig, als ich Dir genau alles berichtet habe. (Briefe waren: Mai 31, Juni 5 nach Thun Hoteladresse und Juni 7, 10, 12, 14, 18 und heute 19 an Locarno-Muralto poste restante).

Ich freue mich dass Du so viel schones siehst und ich sage ja auch immer, dass die Schweiz zum "Eisen das Beste ist". Hoffentlich erholst Du Dich gut auch mit den Nerven etc. Uebrigens wolltest Du einen Tag nach Ankunft in Locarno-also am 12. ausführlich schreiben- ein solcher Brief ist aber nicht angekommen. Natürlich ist es sehr schön, dass Du die Bücher in Askona umtauschen kannst und ich hoffe nur, dass es auch geklappt hat. Canetti ist sehr gut zu besitzen, da mir gestern die Bibliothekarin sagte, dass sie es nicht für mich hat, bzw. mehrere Kopien bekommt. Kurz über mich: Gestern war es sehr feucht hier und ich ging in die Bibliothek des Goethehauses, wo jetzt Fr. Jeschke sehr nett ist. Jedoch hat sie auch nicht den Band Zauberberg der Ges. Werke 1962, der verloren gegangen ist. Es ist lächerlich, dass Wysling darauf Bezug nehmen will, da auch diese Ausgabe vergriffen ist. Falls Du ihn nicht erreichst kannst Du ihm ja schreiben. Auf alle Fälle muss auf die "Frankfurter Ausgabe" die Konkordanz gemacht werden und eventl. ausserdem noch die von 1962. Na, das kann warten. Ich schrieb Dir schon, dass Du Frau Schultz erst Ende des Monats erreichen kannst, Du scheinst also meine Briefe nicht bekommen zu haben. Versuche Postamt Muralto-ob dort etwas liegt. Dann war ich in dem Restaurant "Mocca" zum lunch. Dasselbe, mit mir mit Steinitz einmal waren auf der 2nd Avenue. Sehr gutes Essen: Suppe, Wiener Schnitzel, Cappucino und gefüllten Eierkuchen (vergass den Namen) für nur 5.50. Dann ging ich die Bibliothek des Oesterr. Instituts-die grosse Wiener Ausstellung "Traum und Wirklichkeit" kommt nächstes Jahr ins Museum of Modern Art. Wird hochinteressant. Ich gab ihr noch einige alte xerox copien von unseren Arbeiten. Sie erzählte, dass Frau Hoffmann in ihrer Klasse "sogar Grillparzer Filme" zeigt. Na also-Heute gehe ich in den Park. Post ist sonst garnichts gekommen. Es hat keinen Sinn, Fischer Verlag anzurufen, wir schreiben lieber, wenn Du zu Hause bist. Marx rufe ich morgen oder Freitag für nächste Woche an. Gestern abend rief ich den Fotografen an, wie die Fotos von O.M. geworden sind. Er sagte sehr gut, hat sie bereits nach London geschickt-und ich bekomme auch eine farbige und 2 schwarz-weiss Fotos von ihm. Sehr, sehr nett. Hoffentlich kann ich Sakrsky bald sprechen. Rechnungen kamen bisher keine für Dich. Auch rief gestern ein Zahnarzt, der an der Columbia lehrt und eine Arbeit über Hans Sachs wegen Materials an. Weisst Du noch, wie seine Frau mit Vornamen heisst?

Was sagst Du zu den Terrorakten in Europa? Falls Du nach Winterthur kommst, rufe Stefan Wiener an, er soll mir bald schreiben, welche Bücher er will und seinen Preis. Vor 2 Monaten schrieb Marco Finkus, dass er das Geld überweist und bisher tat er es nicht. Ich warte, bis Du hier bist und frage dann an. Nun weiss ich leider garnicht, wie lange Du in Locarno bleibst, bzw. wann Du abfährst und bis wann ich Dir schreiben soll. Die Briefe gehen 5 bis 6 Tage. Den letzten Brief werde ich Dir am 21 oder 22. schreiben. Nun lasse es Dir recht gut gehen. Ich freue mich schon sehr auf Dich-hoffentlich wird es Dir hier wieder gefallen. Man muss verschiedenes unternehmen, denn jeden Tag kann man nicht in den Park gehen. Auch sprechen uns zu viele Leute. Brauchtest Du diesmal zu keinem Arzt zu gehen??? Tausend Grüsse und Küsse Dein Dich sehr liebendes,

Amadeo

Henry G. Proskauer
720 1/2 t. Washington Avenue
New York, N.Y. 10040

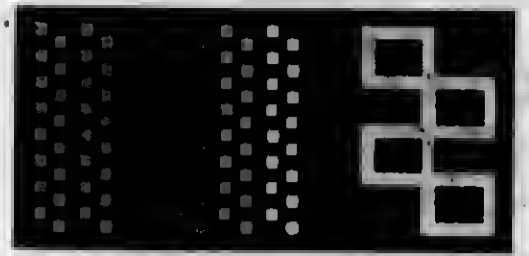
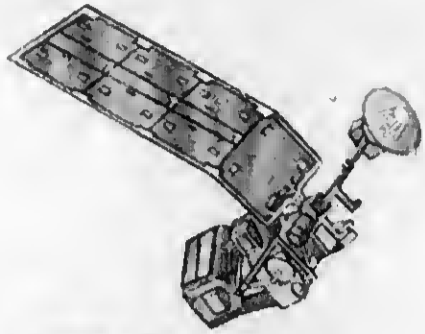

USA 36

Prof. Dr. Paul F. Proskauer
Locarno, Ticino
Poste Restante
SWITZERLAND

AEROGRAMME * VIA AIRMAIL * PAR AVION

② Second fold

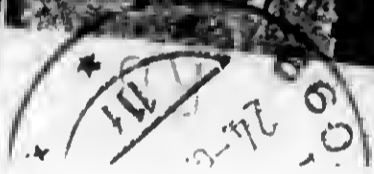
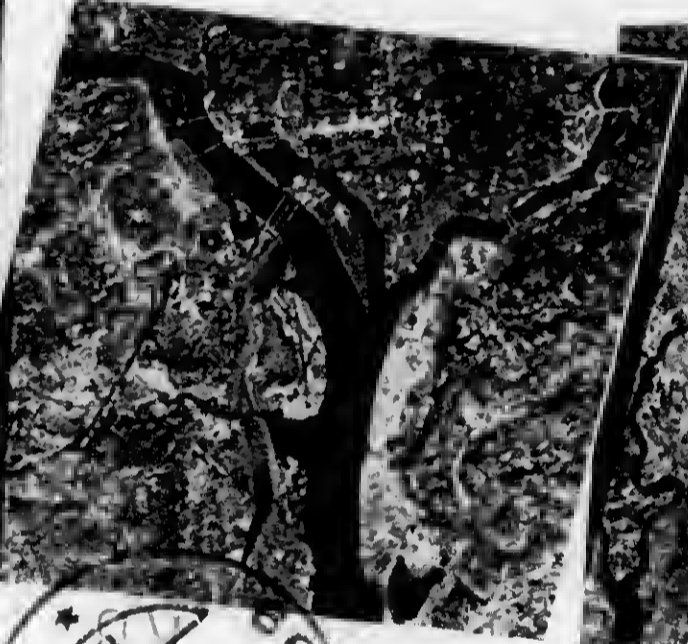
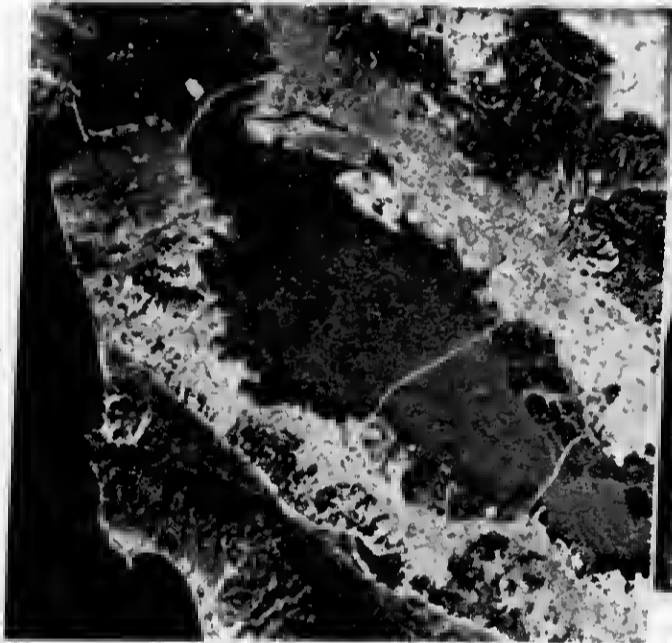

Additional message area

©USPS 1985

Mein geliebtes Paulinchen:

Sonntag d.16. 5.30PM

Ich schreibe Dir diesen Brief bei Uebertragung von First Hearing: Bach recordings. Leider erhielt ich Sonnabend keine Post von Dir, sodass ich noch nichts Näheres über Locarno weiss, nur dass Du gut in Ansonia untergekommen bist. Morgen warte ich die Post ab und schreibe den Brief weiter. Dann rufe ich auch Sabarsky an, um möglichst schnell ihn zu sprechen, wegen des Kontraktes. Gestern war ich viele Stunden im Park und sprach Frau Kissinger für ca. 20 Minuten. Sie fragte nach unserem Namen und was wir machen. Sie liest anscheinend nicht den "Aufbau". Sie war sehr nett und sprach mehrmals von ihrem "Henry". Heute ist es dagegen sehr feucht und ich war ohne Stuhl im Park vormittag und jetzt nachmittag eine Stunde. Herr u. Frau Kaiser, die ich vormittag sprach, lassen Dich herzlich grüssen. Alle fragen immer, wo Du bist - wir sind wie Zwillinge - und jeder wundert sich, wenn er mich allein sieht. Ich will morgen auch Lachmann von der Staatszeitung anrufen, da der Poelzig bestimmt für den 'Aufbau' ungeeignet ist. Damit ich weiss, ob ich daran weiter arbeiten soll. Die Hälfte ist geschrieben und die Notizen. Ich hoffe, dass Du weiter schönes Wetter hast. Falls Du nach Winterthur fährst, rufe doch Wiener (Antiquariat im Rathausdurchgang) - oder gehe hinan, ich habe ihm eine lange Liste von Buchangeboten geschickt, vielleicht sagt er Dir, welche Titel und zu welchem Preis er haben möchte. Auf alle Fälle soll er mir die Preise schreiben, damit ich etwas in der Hand habe. Frau Suhl rief mich an, dass sie gefallen ist, gerührt - aber kein Bruch - Ich sprach gestern auch Frau Hofmann, die sagte, dass das Herz von Frau Futter gut sein, sodass das Komalange dauern kann. Schrecklich für die Familie. Kenny soll jeden Tag dort sein.

Montag d.17. Geliebtes Paulchen: Ich bin sehr enttäuscht, dass heute wieder keine Post von Dir ankam. Aber vielleicht dauert es von Locarno länger. Sabarsky konnte ich noch nicht erreichen. Dagegen sprach ich Lachmann von der Staatszeitung. Er nimmt den Poelzig sehr gerne. Er fährt morgen in Ferien und will dann die Arbeit (mit Bild & ca. 2 Schreibmaschinenseiten) am 5. August im Büro haben. Dass passt sehr gut, dann kannst Du sie mir in Ruhe abschreiben. Auch der Tucholsky ist so gut wie fertig. Dagegen keinerlei Bücher vom Fischer Verlag. Vielleicht solltest Du am Ende deiner Reise im Fischer Verlag anrufen, Freund oder Knut Beck?? Aber warten wir noch damit ab. Siehe Dir in Locarno den Stadtpark mit den vielen Skulpturen von Hans Arp an - nach rechts von Deinem Hotel am Wasser und dann auch den Swimmingpool. Auch Askona hat einen Swimmingpool - vielleicht sehenswerte girls. Ich schlafe sehr gut und lange. Ich gehe jetzt in die Stadt und werde Sabarsky von unterwegs versuchen zu erreichen. Vielleicht ist er auch erst morgen im Laden, da er Montag allgemein geschlossen ist. Kommt ja auch auf einen Tag nicht an. Was sagst Du zum Highjacking?? Die Schweiz untersucht ja sehr gut am Flughafen

Dienstag d.18. Geliebtes Paulchen: Heute kam Deine Karte aus Brissago, aber bisher bekam ich nicht den versprochenen ausführlichen Brief vom 12. Deine Karte war vom 13. Ausserdem kam noch die Hochzeitsanzeige von Dr. Wegerhoff für den 19. Juli in der Kirche. Werden wir uns wohl aber schenken. Amelang brauchst Du nicht mehr anzurufen, da beide Pakete gut angekommen sind. Falls Du in Winterthur auf der Rückreise bist, kannst Du Stefan Wiener fragen, welche Bücher er haben möchte, aber er muss mir auf alle Fälle schreiben mit seinen Preisvorschlägen. Marco Pinkus hat bisher nicht bezahlt. Ich freue mich sehr, dass Du es so schön hast und anscheinend auch Wetterglück. Gestern war ich im Mart Garten und las. Sabarsky will ich heute anrufen, da er gestern wohl geschlossen hat. Ich gehe sobald als möglich hin um das zu erledigen. Mir geht es gut, aber mir ist sehr bange nach Dir und es ist ein wirkliches Glück, dass wir so liebevoll und auch mit denselben Interessen zusammen stehen. Henry Marx rufe ich Ende der Woche an. Princeton habe ich auf den Herbst verschoben. - am besten dann zusammen. Eventl. übernachteten wir in einem Hotel und sehen wie uns Princeton zum Leben gefallen wurde - für später. Post ist sonst nichts gekommen - nur Bettelbriefe en masse. Soeben sprach ich die Sekretärin von Sabarsky: Er kommt erst Ende der Woche und wird mich dann anrufen, wann ich ihn sehen kann. Also noch etwas Geduld. Ich glaube ich

*nein!

el

gehe heute in die Bibliothek des Goethehauses, da es regnerisch ist.
 Hoffentlich ist der Brief aus Locarno vom 12. Juni -der bestimmt ausführlich
 war, nicht verloren gegangen. Fischer Verlag anzurufen hat doch bei nochmaligem
 Nachden^{en} keinen Sinn. Wenn Du wieder hier bist schreiben wir^l lieber an Knut
 Beck, was das zu bed^{eu}ten hat und ausserdem könnte ja noch die Buchlieferung
 eintreffen. Der Brief soll nun weg, Ich habe nichts weiter zu erzählen und
 nimm tausend Grüsse und Küsse von Deinem Dich schrecklich liebenden,
 Bleibe gesund!!
 Dein Bruder

Additional message area

Sat Views the Earth.

70996
 21.-n.
 11e

75

©USPS 1985

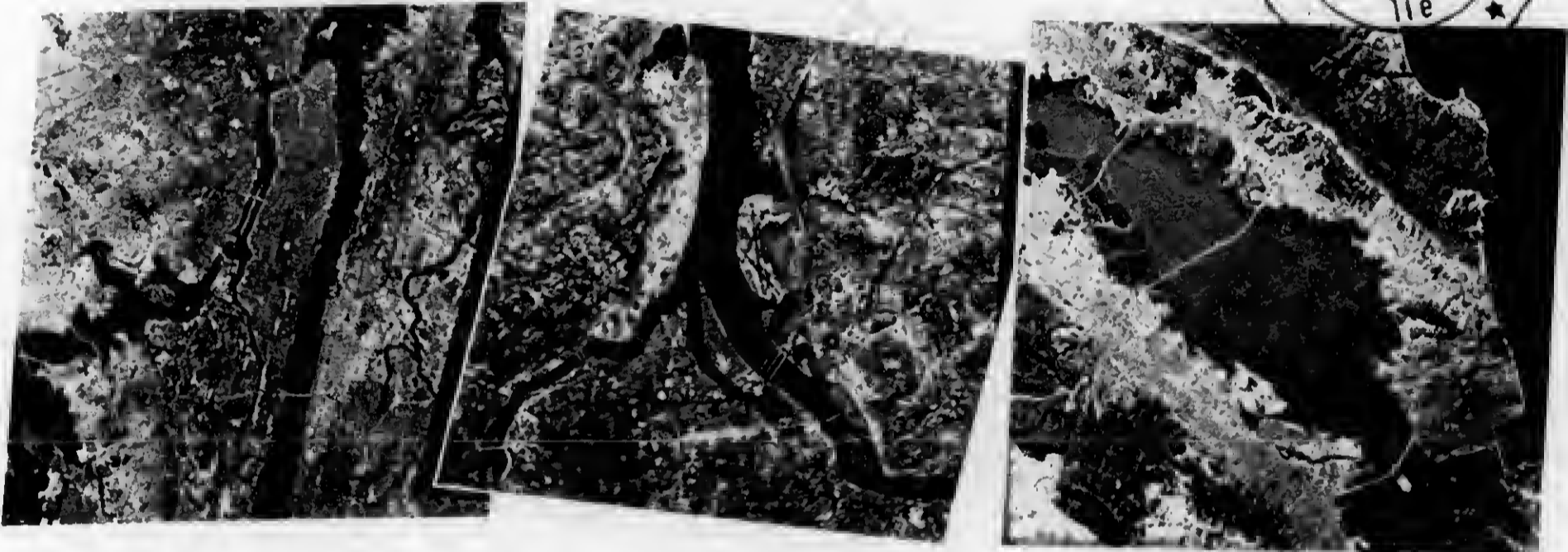

② Second fold

AEROGRAMME * VIA AIRMAIL * PAR AVION

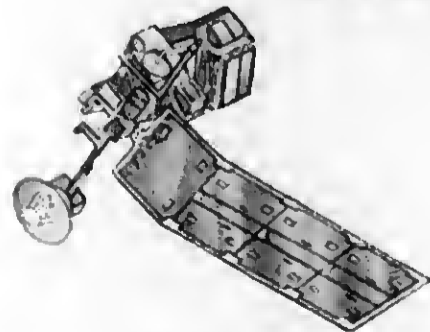

Henry G. Proskauer
 720 Ft. Washington Avenue
 New York, N.Y. 10010

Prof. Dr. Paul F. Proskauer
 Poste Restante
 Locarno-Muralto, Ticino
 SWITZERLAND

NEW YORK, NY 10010
 PM
 18 JUN 1985

USA 36

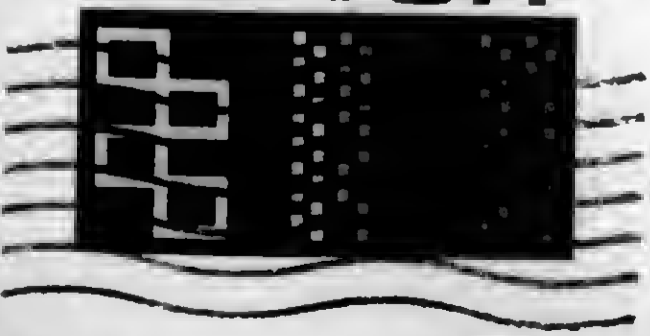

Donnerstag den 13. Juni

Mein geliebtestes Paulchen: Heute kamen 2 Karten und der Brief vom Freitag an. Mit den Daten bist Du mixed up, denn Freitag war nicht der 8. Juni sondern der 7. Juni etc. Aber das macht nichts. Ich freue mich, dass Du so viel schönes siehst, leider scheint das Wetter etwas umzuschlagen. Nun bist Du ja im Tessin und nachdem ich poste restante Locarno-Muralto geschrieben habe soll ich nun nach Astoria schreiben? Aber falls es Dir dort nicht gefällt ist es besser, wenn ich weiter p.r. schreibe und Du die Post abholst. Dass Du den Thomas Mann nicht umtauschen konntest ist schade, aber nicht zu ändern und auch nicht wichtig. Nun von heute: Gestern Abend kam die Frau Columbo (die die Eltern kannte und Vati immer die Uhren zur Reparatur gab) mit den 2 Töchtern des Super. Heute früh war wieder von der Union ein meeting und sie baten mich mitzugehen. Ich konnte kaum nein sagen. Also musste ich mich früh wecken, was schrecklich ist. Dann fuhren wir zusammen mit Caroline (der grauhaarigen Frau) und noch einem unangenehmen Oesterreicher aus 730 und der Familie nach der 40. Str. Dort warteten wir stundenlang, ich sagte bald dass ich um 11 Uhr ein appointment habe und schliesslich -genaues weiss ich noch nicht- kam der Lawyer von Efrem der sagte, dass er einen Vergleich sucht zu schliessen - aber dass er wohl gehen muss. Ich sagte dem lawyer, dass wir zufrieden waren und der Agent für alles verantwortlich ist (Simreich), aber er hörte kaum zu. Dann rief ich um 1/12 Uhr an, den ich endlich erreichte und lud ihn zum lunch in die Cafeteria im MMA ein. Ich wusste allerdings nicht, dass er sich für sage und schreibe \$10.- Essen aufladen würde: Cheese Hamburger, Pommes Frites, Strawberry Cheese Cake, Beer etc. Ich hatte nur mein Croissant und Chokoladenmilch. Ausserdem hatte ich noch freien Eintritt für ihn. Er wollte zwar bezahlen, aber das konnte ich doch nicht. Na das nächste Mal wird er mich einladen. O.K. Der Frau geht es etwas besser. Sie ist in einem Spezialkrankenhaus in Connecticut aber sehr depressed. Schreiben kannst Du nicht. Mit der Post kam heute ausser Deiner Post nur mein Merrill Lynch Abrechnung, die ich noch nicht durchgesehen habe. Der Mann aus 730 sagte dass er sehr viel Geld am Stockmarket gemacht hat (er war beruflich Zauberkünstler) und dass bonds "das Schlechteste seien". Er sagt man soll Stocks von allerersten Industrien kaufen und einen guten Berater haben und dann diese stocks behalten. Bristol Myers hätten wir heute mit knapp \$62 und verkauften es mit \$ 42. Immerhin bei 120 Stocks die wir zusammen hatten \$2400.- Na, das ist Wasser über den Damm. Aber da die Interests so herunter gehen müssen wir uns doch einmal beraten, was man mit neuer Anlage machen sollte. Was ich wegen Platte und Textbüchern im letzten Brief schrieb ist nicht wichtig, da ich das auch durch Amelang bekommen kann. Nur falls Du zufällig ein Geschäft hast. Uebriegens scheint der Guntram (leider mit einigen Gerauschen) gut zu sein, während "Die 4 Grobiane" ziemlich langweilig sind und ohne Textbuch nicht verständlich. Auch der Ton nicht besonders. Habe mich dabei vielleicht bekauft. Na nur \$3-pro Platte. Ich hoffe nur, dass Du schönes Wetter im Tessin hast. Morgen früh mehr. Ich habe soeben Abrechnung gemacht und diesen Monat 1800 mehr als voriges Jahr. Einschreiben lasse ich Dich. Uebriegens habe ich den Tucholsky fast fertig und den Poelzig angefangen, glaube aber nicht, dass für "Aufbau" in Frage kommt. werde Staatszeitung versuchen, wenn Du hier bist. Bob von Frank erzählte mir, dass Frau Futter ihm schon vor Jahren erzählt habe, dass sie 14 bis 15 Millionen hat und einen guten finanziellen Berater brauchte, da ihre Söhne anscheinend nicht soviel wissen. So eine Protze. Auch soll sie voriges Jahr beim Golfen in einen Fluss getreten sein. Freitag früh 8 Uhr. Soeben ruft mich Kenny Futter an, um mir mitzuteilen, dass seine Mutter einen schweren Schlaganfall hatte und es nicht mehr machen wird. Ist jedenfalls anständig von ihm es mich wissen zu lassen. Falls Du Wysling nicht telefonisch erreicht hast, schreibst Du ihm von N.Y. Es hat ja keine Eile. Soeben bekam ich die Post. Deine beiden Karten aus Locarno vom 10. & 11. Juni und Dein Brief vom 9. Juni aus Thun. Ich hatte Dir 2 Briefe ans Hotel in Thun hoffentlich hast Du neue Adresse angegeben,

damit er nachgeschickt wird. Sonst schreibe eine Karte an ~~den~~ Freinhof, mit Locarno Adresse. Ich bin sehr glücklich, da s es Dir so gut gefällt und Du Dich erholst. Du hast wohl diesmal keine Nasenbeschwerden gehabt? Ich glaube auch, dass Du im Astoria gut aufgehoben bist. Der Brief soll nun bald weg. Gehe immer aufs Postamt, da ich auf alle Fälle poste restante schreibe. Bisher habe ich folgende Briefe geschrieben: Am 31. Mai u. 5. Juni nach Thun, am 7., 10., 12. und heute nach Locarno Poste restante. Ich hoffe, dass Du alle bekommst. Gibt es in Askona oder Locarno Möglichkeit den Th. Mann umzutauschen??? Der Paketbriefträger geht auf 3 Wochen i. Ferien und ich sprach eben mit Sonny, dass er aufpassen soll. Bisher keinerlei Pakete angekommen. Erhole Dich gut, amüsiere Dich (toples girls in Brissago) und habe weiter recht schöne Ferien. Was ich heute machen werde, weiss ich noch nicht genau. Tausend Grüsse und Küsse, Dein
 Ich freue mich schon wenn ich Dich wieder einkuscheln kann.

Hansel

Additional message area

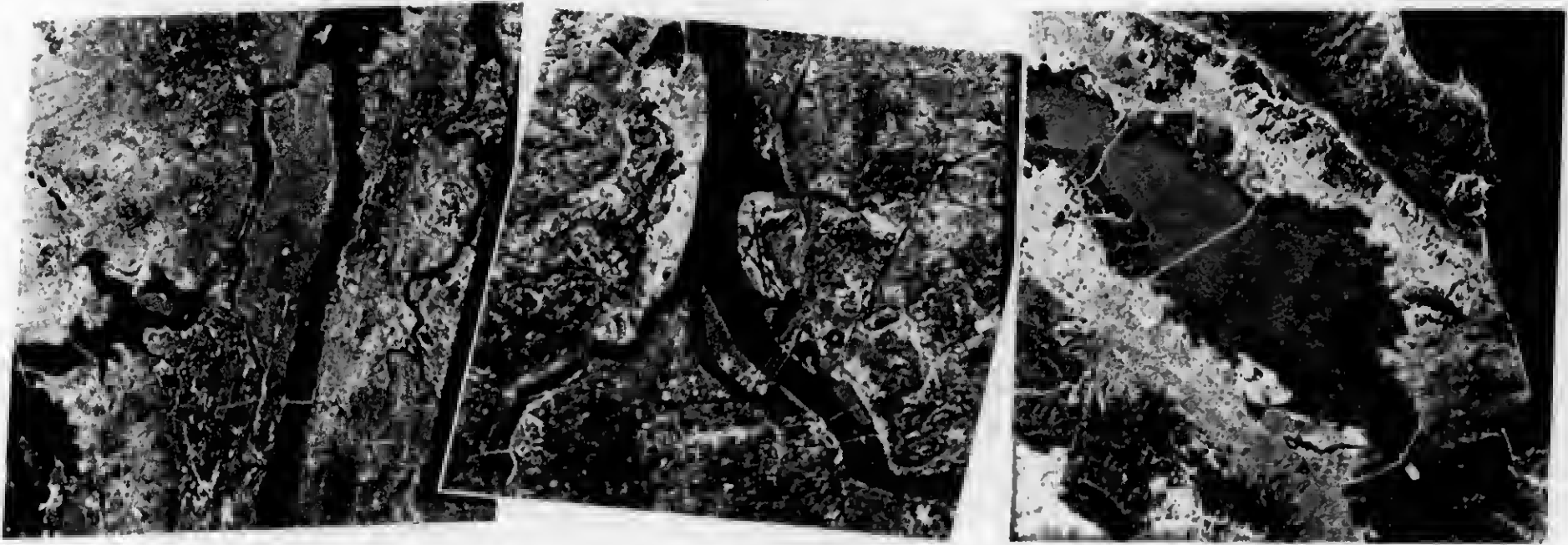
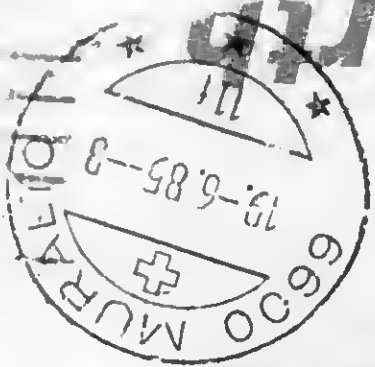

② Second fold

AEROGARME * VIA AIRMAIL * PAR AVION

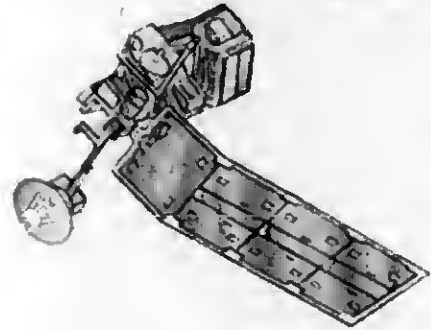

Prof. Dr. Paul F. Proskauer
 Poste restante
 Locarno-Muraltro, Ticino
 SWITZERLAND

Henry G. Proskauer
 720 Ft. Washington Avenue
 New York, N.Y. 10040

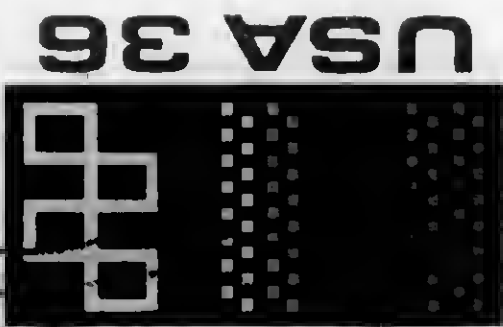

©USPS 1985

Intentional Second Exposure

damit er nachgeschickt wird. Sonst schreibe eine Karte an ~~den~~ Freinhof, mit Locarno Adresse. Ich bin sehr glücklich, da s es Dir so gut gefällt und Du Dich erholst. Du hast wohl diesmal keine Nasenbeschwerden gehabt? Ich glaube auch, dass Du im Astoria gut aufgehoben bist. Der Brief soll nun bald weg. Gehe immer aufs Postamt, da ich auf alle Fälle poste restante schreibe. Bisher habe ich folgende Briefe geschrieben: Am 31. Mai u. 5. Juni nach Thun, am 7., 10., 12. und heute nach Locarno Poste restante. Ich hoffe, dass Du alle bekommst. Gibt es in Askona oder Locarno Möglichkeit den Th. Mann umzutauschen??? Der Paketbriefträger geht auf 3 Wochen in Ferien und ich sprach eben mit Sonny, dass er aufpassen soll. Bisher keinerlei Pakete angekommen. Erhole Dich gut, amüsiere Dich (toples girls in Brissago) und habe weiter recht schöne Ferien. Was ich heute machen werde, weiss ich noch nicht genau. Tausend Grüsse und Küsse, Dein
 Ich freue mich schon wenn ich Dich wieder einkuscheln kann.

Hansel

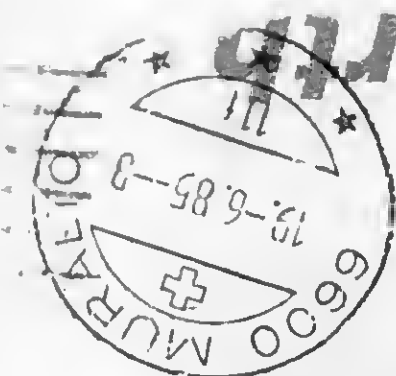

LandSAT views the Earth

Address

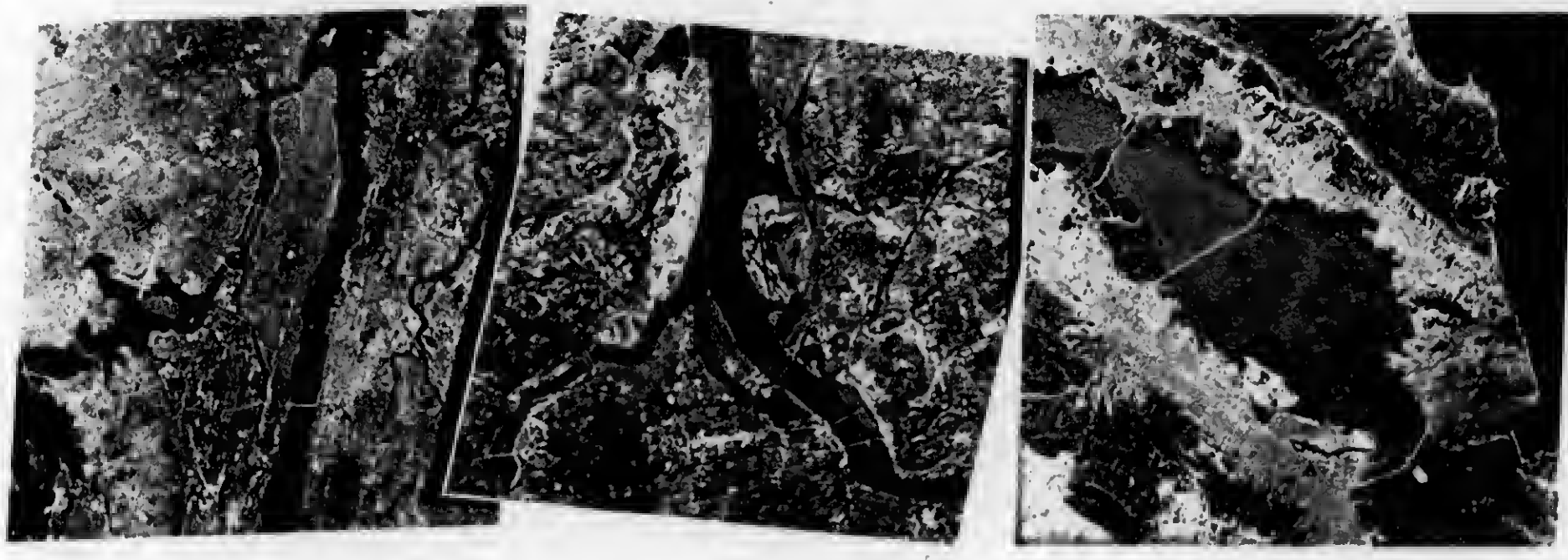

② Second fold

AEROGRAMME • VIA AIRMAIL • PAR AVION

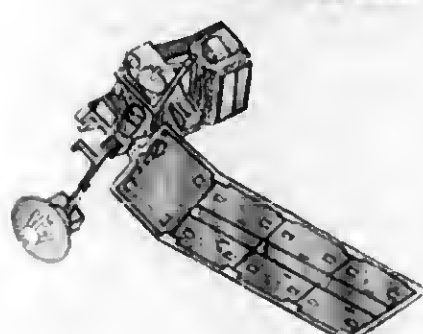

Prof. Dr. Paul F. Proskauer
 Poste restante
 Locarno-Muralto, Ticino
 SWITZERLAND

Henry G. Proskauer
 720 Ft. Washington Avenue
 New York, N.Y. 10070

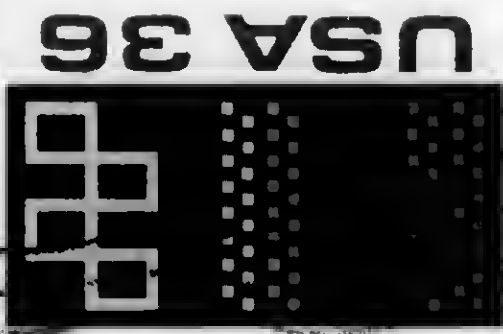

©USPS 1985

angefangen June 11, 12 noon

Mein allergeliebtestes Paulchen: Heute kam Dein Brief 5.&6. Juni in einem Kuvert. Die Karte vom 31. Mai ist 10 Tage gegangen, im allgemeinen dauert es 5 Tage. Ich freue mich sehr, dass Du Dich so gut erholst, Wetterglück hast und ausser der schönen Landschaft auch süsse Pops siehst. Gestern war ich in der Stadt. Kaufte etwas für Dich bei Tower Records und war dann im Museum of Modern Art Garten. Sehr neugierig bin ich was mit dem Th. Mann Buch geworden ist. Nun hast Du leider verschiedenes missverstanden: 1) fährt Grete Schultz erst am 16. nach Vevey Du kannst sie erst Ende des Monats anrufen. oder so um den 25. herum. 2) Will ich Wiener Else Lasker-Schüler verkaufen - nicht kaufen. Ich werde ihm schreiben. War er nett am Phone? Heute fährst Du - falls Deine Pläne sich nicht geändert haben, nach dem Tessin, wohin ich nach Locarno-Muralto poste restante bereits 2mal geschrieben habe. Was hat Wysling gesagt? Kommt aber nur in Frage falls versprochen wird, das es gedruckt wird. Heute oder morgen will ich etwas an Tucholsky oder Poelzig arbeiten. Auch bekam ich heute endlich Bestätigung, dass beide Pakete* gut angekommen sind. Ich habe Dir \$30 (95.-DM) für die Bücher, die Du ihm geschickt hast gutgeschrieben. Nicht schlecht, da es sich ja nur um kleinere Sachen gehandelt hat. Falls Du in Locarno oder auf dem Rückweg in Thun ein Platten-geschäft siehst erkundige Dich, ob sie folgende Platte haben:

RCA (Legendary Performer Series) digitally remastered analog Recording: Rubinstein-Heifetz-Feuermann: Beethoven Archduke Trio u. Schubert Trio Op. 99 Plattennummer GL/GK85257. Obwohl wir natürlich diese Musik haben, ist diese neu bearbeitete Platte viel besser im Ton - hier aber nicht zu haben. Es muss aber diese Nummer sein - beides auf einer Platte. Ferner kannst Du ja dann auf alle Fälle auch "Recommended Recordings" vom Gramophone - falls sie es haben - besorgen (Summer 1985) (kann nur höchstens \$2-kosten. Ich habe hier auch noch 2 Opern bestellt* (Verbotene Stadt), die schon gestern geliefert werden sollten, aber ich war weg und warte heute darauf. Schliesslich - wenn Du willst - kannst Du Marco Pinkus bitten, das Deutsche Theaterbuch für mich zu versuchen zu bekommen und gleichzeitig sagen, dass er noch nicht die 126.-SW Fr. eingezahlt hat und eventl. Dir schicken soll. Hier gibt es nicht, auf Television. Getaped habe ich nur Berlioz-Muti. Uebrigens ist von Bülow freigesprochen, was ich mir auch gedacht hatte. Der Verteidiger war zu gut - obwohl er bestimmt schuldig ist. Heute ist es wolkig und morgen Regen, sodass ich zu Hause bleibe.

Du fehlst mir wirklich sehr - und ist doch viel schöner wenn man alles zusammen machen kann. Aber ich bin sehr froh, dass Du Dich ausruhst und viel Schönes siehst. Mit der Post ist ausser vielen Bettelbriefen, Deinem Brief und von Amelang nichts gekommen. Auch noch keine Abrechnung Merrill Lynch - ich sprach soeben Elvira, sie hat sie auch noch nicht bekommen. Ich glaube nicht, dass Frau Futter durchkommt und sie hat eigentlich Glück, dass alles so schnell gekommen ist. Uebrigens wird die bekannte Transportfirma Keating den Mueller versenden. Mit Salvisberg - auf das ich neugierig bin - freue mich natürlich. Wusste nicht, dass sie eine Adoptivtochter hatten. Ich schlafe von 10 immer bis ca. 3 Uhr nachts, lese dann eine halbe Stunde und schlafe wieder bis 8 oder 9 Uhr früh. Ich habe heute bis

3 Uhr nachmittags auf Parcel Post gewartet und dann hat es sich herausgestellt dass die Platten im Mail Room waren. Nun brauche ich noch 2 Textbücher, wenn Du sie dort bekommen kannst: Wolf-Ferrari: Die 4 Grobiane (die Aufnahme ist von 1954 der Scala - im Ton nicht besonders) und für Richard Strauss "Guntram". Wenn Du es nicht dort bekommst, schreibe ich an Amelang. Ausserdem habe ich mir heute zum ersten Mal einen adult Film geliehen, da morgen Regenwetter ist. Hübsche girls etc. etc. Nun warte ich bis morgen die Post kommt.

Geliebtes Paulinchen; Mittwoch 11 Uhr vormittags June 12
Soeben kam die Post und ich will Dir kurz berichten: Ein sehr lieber Brief von Fr. Obst, wie mit glühenden Farben die Vorzüge bei ihr schildert. Mieten, Krankenpflege (ein Herr erzählte mir gestern im Park er hätte eine Operation in Long Island Hospital gehabt, da dort seine Tochter lebt) und die schwarze nurse hat sich geweigert ihn zu füttern, obwohl er sich nicht bewegen durfte.

*
bli
Amelang

buch

Es entwickelt sich ein enormer Haß auf die Weissen. Dann kam Deine Karte (Franz Marc) aus Bern. Es schadet ja nichts, wenn Du den Th. Mann nicht umtauschen kannst. Deine (nicht meine) Abrechnung von Merrill Lynch, die ich erst studieren muss. Und schliesslich ein sehr netter Brief von Frau Koch-Exilzeitung-. Sie schreibt u.a. "Als Rezensent im Aufbau sind Sie mir sehr gut bekannt.... Ihre Rezensionen, die mir ausgezeichnet gefallen..." hat sie in ihrem Archiv. Ich würde mich freuen, wenn Sie auch für meine Zeitschrift Buchbesprechungen der Exil-Autoren schreiben würden. Nun also: da hätten wir ja ein outlet, wenn es mit dem Aufbau nicht mehr so klappen sollte. Niers stellt sich doch nicht freundlich und ich habe erst ein Bild, wenn ich Henry Marx gesprochen habe. Heute werde ich etwas am Tucholsky arbeiten, da das Wetter nicht gut ist. Uebrigens will ich Frau Koch im nächsten Frühjahr, da sie herkommt, kennen lernen. Das wäre also alles was ich zu berichten habe. Und nun soll der Brief weg. Sehr neugierig bin ich wo Du in Locarno wohnst, und wie es Dir dort gefällt. Du scheinst ja unberufen Wetterglück zu haben, Nun bleibe gesund und nimm tausend Grüsse und Küsse von Deinem Dich liebenden,

Henry G. Proskauer

Additional message area

Landsat views the Earth.



©USPS 1985

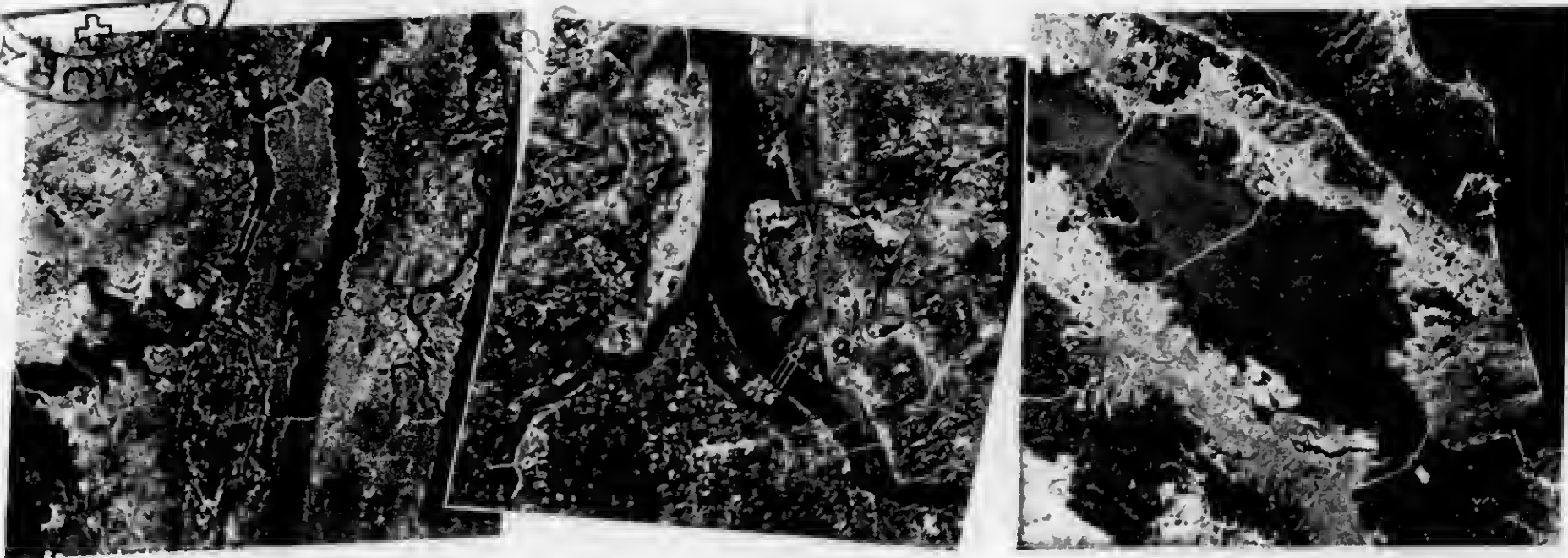

② Second fold

AEROGRAMME • VIA AIRMAIL • PAR AVION

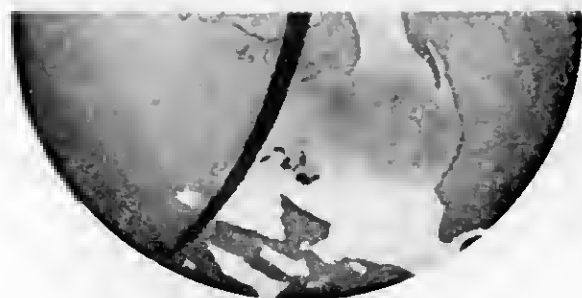

Prof. Dr. Paul F. Proskauer
 Poste Restante
 Locarno-Muralto, Ticino
 SWITZERLAND

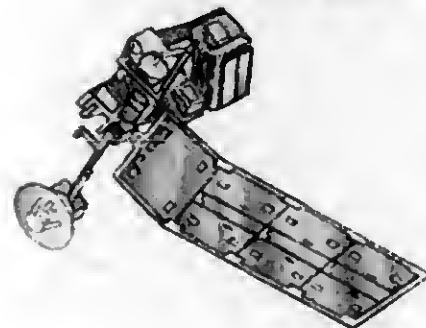

USA 36

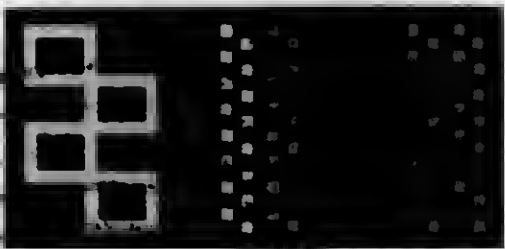

Henry G. Proskauer
 720 Fort Washington Avenue
 New York, N.Y. 10070

begonnen 8. Juni

Mein allergeliebtestes Paulchen: Ich habe gestern früh einen Brief an Dich nach Locorna in den Kasten geworfen (bisher schrieb ich am 31. 6/5. nach Thun und am 7. nach Locarno. Jedoch sende ich diesen Brief erst Montag früh ab, wenn die Post da war, denn heute kam kein Brief von Dir. Das einzige was heute kam war ein booklet des Bundesverbandes über Eröffnung ihres Gebäudes und auch ein Aufsatz über die zahnärztliche Sammlung mit Vatis Namen etc. Hoffentlich hast Du schönes Wetter. Heute hat es hier sehr geregnet früh und jetzt ist es etwas heller. Gestern war ich im Park und traf Dr. Hofmann und Frau, mit denen ich ca 2 Stunden sass. Frau Futter liegt im Koma und wird es nicht mehr machen. An dem Tag, wo das passierte, hatte sie früh noch Golf gespielt und wollte abends zum Ballett. Sam fand sie ca. 5 Uhr im Bett und rief gleich Kenny an etc. Sie kennen Blanks sehr gut: Es ist Doris die an Krebs gestorben ist. Entweder ist das Bild in Deiner Zeitung alt oder nicht dieselbe. Inge hatte ebenfalls Brustkrebs und die Brust ist entfernt worden und es geht ihr schon seit längerer Zeit gut. Frau Blank soll seit dem Tode von Doris ganz erleichtert sein. Ihr Mann, ist im Alter von 91 Jahren vor ca. 2 Jahren gestorben. Heute schrieb ich nach Princeton, dass ich eventl. für einen Tag am 26. oder 27. Juni kommen würde, sie aber noch wissen lassen möchte. Ich habe auch Annie gesprochen, der es anscheinend ganz gut geht. Sie hat jetzt ein Einzelzimmer und ist sehr zufrieden. Sehr neugierig bin ich, wie Dir die Schweiz gefällt. Alle fragen mich, was wir mit der Bibliothek später machen wollen (Hofmanns, Helfer etc.) Am 16. kommt Sabarsky nach N.Y. und ich will ihn dann bald sprechen. Heute rief auch Carlos an, der privat sehr viel zu tun hat und enorme Preise nimmt. Er hat 4 Videostores zu entwerfen und zeichnen. Hat sich ein Auto gekauft, mit dem er uns auch rumfahren will. Sehr neugierig bin ich auch, wo Du nun in Locarno wohnst und ob Du mit der Wahl zufrieden bist. Konntest Du den Th. Mann umtauschen?? Besorgt bin ich wegen Buchpaket an Amelang, der es sofort bestätigen sollte und bisher nicht tat. Es ist über 2 Monate her, dass ich es geschickt hatte. Hast Du Wiener angerufen? Ubrigens hat Pinkus mir noch nicht bezahlt. Sprichst Du viel Leute? Wenn man so wie heute den ganzen Tag zu Hause ist, wird es schon sehr einsam. Die neue Aufbaunummer ist sehr schlecht - Schaber schreibt über Arnold Zweig und Niers über den Jazzsinger Lenny (daran sind natürlich alle Aufgees interessiert). Ich glaube, er hat nicht alle im Oberstübchen. Eigentlich war Henry Marx kurz am Telefon, aber vielleicht ass er gerade Abendbrot, denn ich rief zu Hause an. Ich wollte wegen Koelzigbesprechung fragen, kam aber nicht dazu. Hat ja auch Zeit. Ich vergass noch zu erwähnen, dass Kaisers mich heute früh anriefen um mich zum Abendbrot einzuladen. Nett, aber ich sagte natürlich ab. Honey Banin brachte etwas Kuchen und Frau Feige Kartoffelstumpfen, die ich aber nur teilweise ass. Ferner: Ich rief vor paar Tagen auch Wellershof an, um ihr wegen des apt. meine Meinung zu sagen. Sie hatten sich auch entschlossen es nicht zu nehmen. Und dann sagte sie, sie sähe "wie gut ich es mit ihr meine, dass ich nicht zum Kauf zurede." Verrückter Ausdruck, vielleicht hat sie nicht alles im Oberstübchen. Ich hatte den Eindruck, dass sie sich mit Michael und mir verabredet wollte. Ich wimmelte ab. Was macht übrigens Deine Verdauung - ohne Reis? Heute am Sonntag (d. 9.) werde ich in den Park gehen und morgen in die Stadt ins Museum of Modern Art. Carlos sagte, dass Tower Records wieder 2 tapes für \$2.50 gibt. Ich warte erst noch morgige Post ab, falls es nicht zu spät wird.

Montag den 10. 10 AM. Geliebtestes Paulchen. Soeben kam die Post mit nicht weniger als 5 Karten und einem Brief von Dir. Jetzt erst die Karte über Dein Flug vom 31. Mai. Ich freue mich, dass Du so schönes Wetter hast, Dir alles gefällt und Du Dich gut ausruhest und erholst. Zusammen hätten wir doch nicht die innere Ruhe gehabt. Nun schnell zu Deinen Fragen: 1) Ich brauche und will keinen braunen oder schwarzen Gürtel. 2) Buch von Winston über Th. Mann habe ich doch auf englisch - sogar schon gelesen. 3) Freue mich schon auf Salvisberg buch. Ubrigens kamen heute wieder keine Bücher von Fischer oder Locker Verlag.

oder auch von Amelang. Heute kam vom "Aufbau" für Dich ein Check von \$25.- für Hauptmann Aufsatz. Wiener will ich den Lasker-Schüler verkaufen und nichts kaufen. Jedoch liegt mir sehr viel am Deutschen Theater buch. Und schliesslich kam ein Brief aus London von der Royal Academy. Das Bild soll Anfang September abgeholt werden und ist versichert von "nail to Nail" d.h. wenn es von meiner Wand genommen wird bis es wieder hängt. Ich werde ja Sabarsky nächste Woche sprechen. Bin sehr zufrieden, dass ich mich so entschlossen habe. Gewinnt enorm an Wert und macht ja auch Spass. Princeton Einladung habe ich auf Herbst verschoben. Hüste noch immer etwas und bin auch müde, obwohl ich viel schlafe und mich gut ausruhe. Bleibe vor allem gesund. Diesmal scheinst Du ja keine Nasenbeschwerden gehabt zu haben. Lässt Du Dich in Locarno untersuchen? Du bist ein fleissiger Schreiber und ich freue mich immer von Dir zu hören. Es ist ohne Dich zu Hause einsam, habe keine Lust zu T.V. spiele hin und wieder einmal eine Platte. Jetzt gehe ich in die Stadt, damit die Briefe direkt vom Postamt weggehen. Bleibe gesund, mein Geliebtestes und wir werden ja hier auch noch Erholung haben-wenn auch nicht alles so schön ist, wie in der Schweiz. Denkst Du dass man sie später in Betracht ziehen soll. Der Brief ist zu Ende. Tausend Grüsse und Kusse von Deinem alten Bruderle,

Hansel

Additional message area

① Fold first at notches

Do not use tape or stickers to close

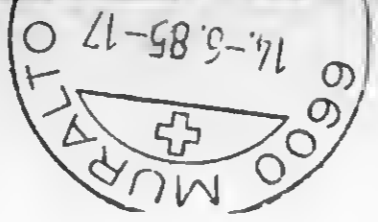
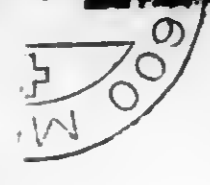

② Second fold

AEROGARME * VIA AIRMAIL * PAR AVION

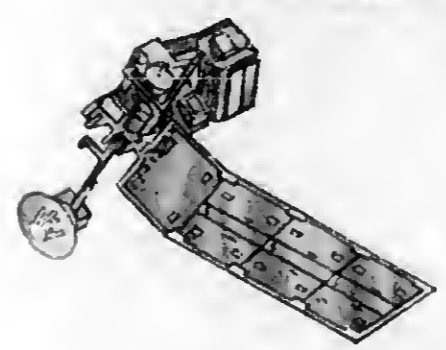

Prof. Dr. Paul F. Proskauer
 Poste Restante
 Locarno-Murato, Ticino
 SWITZERLAND



Henry G. Proskauer
 720 Port Washington Avenue
 New York, N.Y. 10010

USA 36

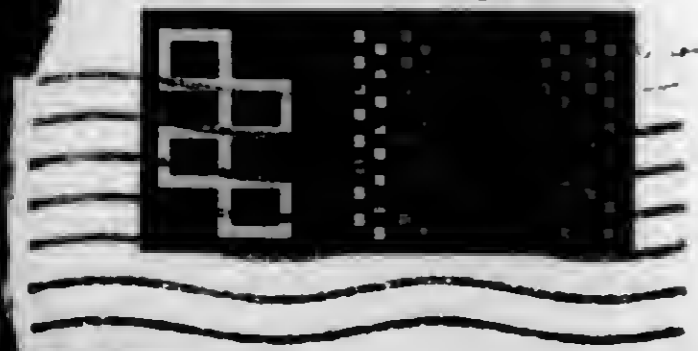

Donnerstag d.6. Juni 1985

Geliebtestes Paulchen: Heute kam Dein erster Brief vom Sonnabend früh. Du schreibst garnicht wie der Flug war-ist ein Brief verloren oder war dies Dein erster Brief? Dieser Brief ist jedenfalls der 2. von mir, den ich nun bereits nach Locarno sende. Heute kam für Dich nur ein Brief von Rosemore Rioto-Dobbina(?) Bronx. Nun will ich Dir über gestern und heute berichten: Ich war mit Judith Helfer im Museum of Modern Art bei der Schwitters presseeröffnung. Sehr gute Ausstellung. Der Zufall wollte es, dass gleichzeitig eine grössere Gruppe aus Düsseldorf da war, die geführt wurde von Werner Schmalenbach-einem Schwitters Spezialisten, von dem ich auch ein grosses Buch habe- das waren alles begeisterte Kunstmüszene, die paar Tage in Amerika (Chicago, N.Y. etc) Privatsammlungen etc. sich ansahen. Ich sprach mit einem Rechtsanwalt und seiner Frau, die mir auch ihren amen gaben und sagten, wenn ich einmal rüber komme, sollte ich mich melden. * Die Frau hatte auch einmal angefangen Architektur zu studieren, bevor sie heiratete. Nun zum Aufbau: Helfer sagte mir, dass Niers sich ganz im Wesen geändert hat-sie furt es auf Drugs zurück-ich glaube eher Alkohol-dass er einen Tobsuchtsanfall im Büro hatte und ich rollte heute mit Henry Marx eine Verabredung treffen, da wurde mir gesagt, dass er die ganze Woche inc. nächste nicht im Büro ist. * In der Literaturecke hat Beicken wieder einen ganz langen Aufsatz über einen gedicht-band und ausserdem ein unbekannter p.e.eigene kurze Besprechung über Kischs Buch, das Du schon vor 2 Jahren besprochen hast. * Es handelt sich also nur um eine Neuauflage desselben Buches.

Ich werde Henry Marx versuchen zu Hause zu erreichen falls er nicht verreist ist. Dein Check ist heute noch nicht gekommen-bestimmt kommt er morgen und ich warte mit dem Abschicken des Briefes bis ich die morgige Post habe. Heute war ich wieder in der Stadt. Erst bei Rizzoli, wo ich ein herrliches Buch über Moholy-Nagy abholte (ich habe ja mehr als genug Guthaben dort und bin froh, dass ich sie gebrauchen kann). Dann im Garten des Museum, wo ich das neue Gramophoneheft studierte. Nichts Neues. Heute rief ich Merrill Lynch an. Ich habe auf meinem CMA nun 28 Th., so dass ich doch diesen Monat eine grössere Summer bekommen haben muss. Schade, dass man es nicht gut anlegen kann. Die Interessen gehen weiter runter und man muss warten. Politisch sieht es so aus, dass hier nun doch die Militärmacht gegen Nicaragua gebraucht werden wird- psychologisch und propagandistisch wird nun full blast alles vorbereitet. Und je mehr man über die neue taxreform hört, desto mehr sieht man, dass sie nur die Reichen etwas davon haben werden. Zu dieser Gruppe gehören wir leider nicht. Dann kam die Rechnung für unser Guard Service. Auch Deine Wäsche habe gestern abgeholt. Du siehst, es geht alles seinen Gang, aber Du fehlst mir sehr! Es ist einsam zu Hause. Gestern tapte ich ein Konzert des Philadelphia Orchesters: Berlioz: symphony Fantastique mit Muti auf demselben tape, auf dem ich auch Bernsteins Mahler habe. Ganz interessant-ob wir es behalten werden wir sehen. Ich rief auch Sam-den Chauffeur-gestern an: Frau Futter erkennt niemanden und kann auch nicht sprechen-scheint wohl eine Art Koma zu sein und ist gelahmt. Kenny kommt jdenen Tag zu ihr. Er muss ihn im Auto abholen etc. Heute hatte ich wieder Fisch-schmeckte mir aber nicht besonders.. Neugierig bin ich, ob Du das Th. Mann Buch umtauschen kannst und eventl. auch das Theaterbuch noch auftreibst. Ich glaube aber kaum, dass es in der Schweiz zu haben ist. Hast Du bei der Salvisberg Gruppe angerufen? Der Fotograf des O.M. Bildes war ausnehmend nett und zuvorkomend. Er wird mir auch eine Kopie senden. Also damit ist kein Problem. Was ich wegen Princeton mache weiss ich noch garnicht. Ich möchte nicht über Nacht bleiben und sonst wird es vielleicht zu spät. Uebrigens soll der Swimming pool in Locarno sehr schön sein-siehe ihn Dir nur an, denn es sind sicher auch hübsche girls dort.

* Ich sprach ihn selber zu Hause. Er fährt weg - er ist erst am der 20. Juni heim

Freitag d.7. Juni

Geliebtestes Paulchen: Soeben bekam ich die heutige Post: * Deinen salary check sowie einen Brief aus Belgien, den ich nicht aufgemacht habe und Absender nicht kann. Ich sah soeben auf Channel 24 die Charge des Judges zur van Bülow

* und Dein Bild von Monty dem 3 Juni

* Sie sind aus Dämelschweif.

case. Interessanter als ein mystery movie. Heute ist schönes Wetter und ich werde in den Park gehen. Ich freue mich, dass Du Dich anscheinend gut erholst und es schön hast. Mir ist wirklich behr bange und es ist schöner, wenn wir alles zusammen machen könnten. Aber unter den gegebenen Umständen, ist es besser, dass ich zu Hause bin. Immerhin habe ich diese Woche züelliche Abwechslung gehabt. Schade, dass Henry Marx keine Zeit hat, bezw. weg ist. Allerdings haben alle Hotels einen Streik, sodass wir nicht zu Kumpeleyer hatten gehen können. Keine Pakete vom Fischer Verlag und auch keine Bestätigung, dass Amelang mein erstes Paket bekommen hat, was schon lange fällig ist und worum ich ausdrücklich bat. Du hast sehr recht keine Zeitungen zu lesen, das trägt nicht zur Erholung bei. Ruhe Dich weiter gut aus. Heute habe ich wieder bis 1/9 Uhr geschlafen. Der Brief soll jetzt weg. Ich habe Dich schrecklich lieb.

Falls bis zum Ende ^{Dein,} ^{Deiner} Reise nichts von Amelang betr. Paket und Fischer Verlag geht habe, so fest Du dann einmal anrufen, falls nicht zu teuer. Aber das würde ich Dir noch genau schreiben. Sehr schön wäre es, wenn es mit dem Th. Mam Umtausch klappen würde.

Additional message area

Handwritten numbers:
 4.00
 0.50
 1.60
 4.00
 1.20
 2.00
 2.50
 12.80
 20.00
 25.00
 4.00
 3.80
 10.00
 1.20
 2.40
 1.80
 4.00
 23.40

©USPS 1985



② Second fold

AEROGARME * VIA AIRMAIL * PAR AVION



Prof. Dr. Paul F. Proskauer
 Poste Restante
 Locarno-Muralto, Ticino
 SWITZERLAND

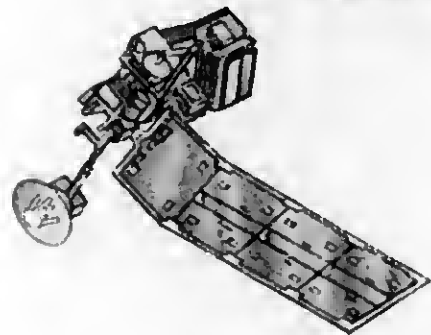

Henry G. Proskauer
 720 Ft. Washington Avenue
 New York, N.Y. 10010

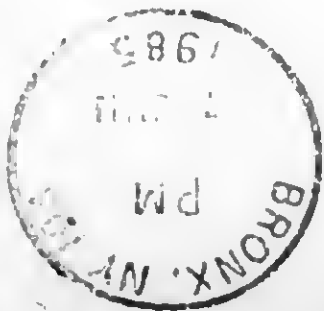
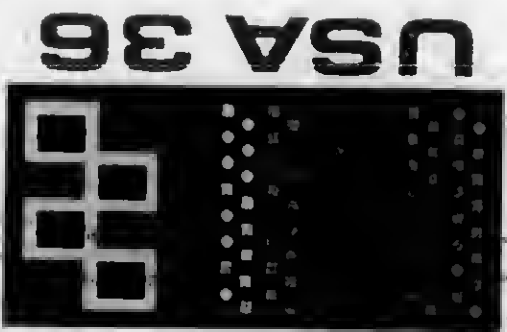

Handwritten numbers: 4, 6, 9

Donnerstag - 27. Juni - 185 - 6¹⁵ AM

Wunderbares Hausmahl: Wir saßen auf dem BALCON, redete
auf See + Berg - hörte Vögel zwitschern - Es saame ich
recht: wieder ein schöner Tag. IM VORDECK ist es
schöner Wetter: ich sprach Frau (hübsch) gestern Abend noch -
langi - sie klagte über a) schlechtes Wetter, b.) Krankheit
von FREUNDIN (2), (.) über Unhöflichkeit von
Leuten in STORES in Vevy (hier sind sie sehr
freundlich - wader es auch in Thom!), fragte mich,
wieso du nicht auch weggehst warum ich nicht
länger bleibe etc. (NIVIDE ET IMPERA!) erzählte
eine lange GESCHICHTE - VÖLLIG uninteressant -
über MARTINUS. Aber sehr nett - SONST. - Wenn du willst ich
noch einen Brief heute Abend ODER morgen früh - den
lebst du vor der Abreise, so ja Brief 5 Tage gehen - von
Dienstag bin ich bei dir. Kaufe dir ein Wieder Abende-
Kleid für die Fahrt auf Lago Maggiore: es LÖHNT SICH!
Du bin nicht nach Lugano gefahren da dort nur
BANDRIT schön ist (MONTA GENÈVE KOSO - BAITA soll
jetzt ART + schön sein, weil NZZ über es). Hier ist
es schön: so viele Blumen, PALMEN, eigenartige
Bäume (AFFEN - Bäume?). Habe dich gut erst 10¹⁵
gelesen. Wenn wir jemals nach dem FESSIV
gehen wollen, muss du es dir vorher ansehen.
Auch lohnt es sich über zur Erholung + Abwech-
seltung. Gehen die Krankenschwestern aus Land was
interessant: ich fing an, mit dir auf BOOT zu
sprechen. Nur gut, dass alle die 3 letzten
BRIEFE (AN 3 VERSCHIEDENE ADRESSEN) gesamt,
gut AN KAMER. Es ist besser, keine Briefe im
Hotel zu senden. MAN lernt. Wenn auf
alles baldiges, glückliches Wiedersehen

Dein reisendes Pauline ^{Du finde}
das dich sehr liebt ^{und ich}

Am 5. Juli KAMST Du 3 Checks, die
mit Zahlen + die ARTIKEL ablesen!



31. Mai '85

Thunersee mit Blümlisalp

4 PM.

PAR AVION LUFTPOST
VIA AEREA

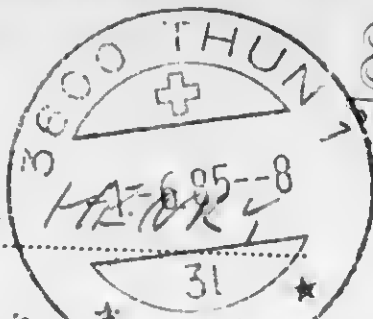

MR.

HEINRICH
31

PROSKAUER

720 FORT WASHINGTON

AVENUE

NEW YORK, NY 10040

USA

liebster Mann: Ich bin
 sehr gut angekommen:
 Das Fröhen war nicht sonder-
 lich, das Essen GUT: SEHR! -
 1987 aber neben dem ALTEWE!
 Mann - BEKAM UM 1202 einen
 DIREKTEN ZUG NACH THUN -
 LAND HERRLICH, SAUBER, KLEBE-
 WEHM, KAM IM HOTEL AN -
 SEHR, SEHR GUT - DIESES ZIMMER
 LUXURIÖS, SEHR NETTER DIREKTOR
 KAUFTE HOFFENTLICH BÜRTEL FÜR
 DICH. DU FÜHLEST MICH FABEL-
 HAFT - KREIER DU FENLST HIER
 SEHR!! ALL DIE
 SCHÖNNHEITEN DER EISENBAN-
 FAHRT OHNE DICH! LASS DICH
 NICHT BANGÉ WERDEN! WERDE
 JETZT POSTKARTE AUF'S AMT
 BRINGEN SITZ AN FLUSS - MIT
 MINERAL WASSER. MIT GROSSER
 LIEBE AN PAPPEN ZEITIG
 ES GIBT KEIN GELD IBER



Dienstag abends 3/4 8 Uhr

Mein geliebtestes Paulchen: Dies ist nun der 2. Brief und ich habe Dir soviel zu berichten, dass ich hoffe, nichts zu vergehen. Am Sonnabend war ich im Park. Sonntag fuhr ich zu Grete Schultz, wo es sehr angenehm war. Wir sassen im Garten, assen in der Küche Huhn und Potatoesalat und Strawberries. Sie war sehr nett und meinte wir sollten später eventl. einmal nach Princeton gehen. Der Zufall will es, dass ich den nächsten Tag von dem Ehepaar aus dem Konzert eine Einladung dorthin erhalte, ich soll früh hinkommen, er will mich mit Auto herumfahren und ich soll bei ihnen übernachten. Ich habe noch nicht geantwortet, da ich es mir noch etwas überlegen will. Aber es ist doch nett. Am Montag war ich zu Hause, es war sehr feucht. Und abends kam der Fotograf, der ausgezeichnet zu sein scheint. Er arbeitete 2 Stunden und heute nachmittag holte er sich die Apparate ab und ich rief Miles an. Er schickt die Bilder und Rechnung direkt nach London, sodass ich damit garnichts zu tun habe. Heute war ich in der Stadt, zunächst im Goethehaus, las das Buchh. Börsenblatt - nicht zuviel Neues- und Zeitungen (aber nichts über Schnitzler etc.). Den Rheinischen Merkur haben sie nicht mehr, werden aber in einem anderen Goethehaus anfragen, ob etwas über Vatis Ausstellung stand. Wie ich weggehen-wer kommt. Der schreckliche Regensteiner - aber ich bin ihm entgangen. Da ich bei Tumarkin 2 Bücher gekauft und abgeholt habe (Joachim Massas und Annette Kolb) ging ich auch zu EX LIBRIS. Shehee sagte mir, dass ich sehr bald das Geld für die arch. files bekommen werde und dass Cohen auch Rolf Wagners Lithos gern hat, sodass wohl alles verkauft werden wird. Ob ich jetzt den Brief zu Ende schreiben kann, weiss ich nicht, da wir um 8.30 Tenants meeting haben. Mit der Post kam für dich von der GHI ein Check über ca. \$55.- Ferner ein Taschenbuch (Billy Budd) von Glückmanns als Dank (aber war für eine Idee). Und ich bekam ausser 2 Reclam Büchern von Harassowitz (Beckmann und Benjamin) auch das grosse Poelzigbuch von Theodor Heuss. Allerdings lag eine Karte dabei, dass es zur Besprechung ist, was ich ja garnicht geschrieben hatte. Ich werde aber mit Henry Marx darüber sprechen, -den ich morgen oder Donnerstag anrufen will- was er dazu sagt. Heute sprach ich Hermann Heier telefonisch -win war wieder nicht im office- er erzählte, dass das office unerträglich geworden ist. Paul übernimmt aus Geldhunger zu viel Arbeit, die er nicht leisten kann. Das Girl ist sehr schlecht und das office mit viel Getöbe und Geschrei untraglich, sodass er sich auch Anfang nächsten Jahres zurückziehen will. Wins Frau scheint es sehr schlecht zu gehen, ich habe ihn niemals erreichen können. Dann war ich heute auch bei Sabarsky, der eine herrliche Schiele Ausstellung hat. Das sehr nette girl -die auch den Fotografen erledigt hatte- sagte mir, dass ich Sabarsky sofort nach Ankunft sprechen kann und zeigte mir wie das Plexiglas aussieht -sehr gut und schützt vor allem. Es wird in seinem office angebracht werden. Aber vorher natürlich die Kontrakte. Der Super machte mir heute das Badezimmerfenster auf -das doch geklebt hatte. Er weiss nicht was aus ihm werden wird. Vielleicht höre ich etwas heute abend. Dass Frau Futter sehr schwerkrank ist, schrieb ich schon. Neues hatte Bob vom Frank auch nicht mehr gehört. Morgen gehe ich zur Eröffnung der Schwitters Ausstellung ins Mus. of Modern Art. Nun zu Dir:

Ich hoffe, dass Du gutes Wetter hast, Dich gut erholst und viel Schönes siehst. Hier fehlst Du mir schrecklich -es ist wirklich sehr einsam- vor 2 Jahren hatte ich in der Woche gearbeitet -sodass ich es nicht so merkte. Früh schlafe ich allerdings ungestört immer bis ~~11~~ 9 Uhr, dafür lese ich abends bis 11. Mir ist wirklich bange und das Essen allein macht keinen Spass. 2 Tage machte ich Fisch und 2 Tage kaltes Buffet mit Salat, Turkeybreast, Tomaten etc. Es geht auch so. Du isst hoffentlich und bestimmt besser. Sehr neugierig bin ich auf Deinen ersten Brief -wie der Flug war, etc. etc. Uebrigens will man hier in verschiedenen Staaten die Verleiherung von adult tapes verbieten -bisher nicht in N.Y. oder New Jersey. Elisabeth lässt dich grüssen. Ich ging heute hinein, aber borgte nichts. Ich schreibe noch kurz nach tenants meeting, was los war. Weisst Du -ohne Deine Anwesenheit habe ich gar keine Lust zu schreiben. Uebrigens sind sonst keine Bücher von Fischer etc. angekommen. Auch betreffs Wysling-Th. Mann Archiv überstürze nichts und nur wenn es auch gedruckt wird in den Thomas Mann Blättern und Du denkst, dass es einfach zu machen ist. Allerdings schliesst das Goethehaus im Juli-August, sodass ich den Zauberberg vorher bringen müsste über die Ferien -falls Du willst. Ich gehe jetzt in die Lobby. Gerade aus der Judenschule unten zurück. Die Rentstreiker

bekommen vom landlord 30% Rabatt für die Monate, die zurückgehalten wurden/
Also ein "Sieg" für Fraidstern. Aber der service-wie ich sagte- ist schlechter
anstatt besser geworden. Ein handyman weniger. etc. Aber ich bekam keine Antwort.
Ich glaube nun Dir alles berichtet zu haben. werde jetzt etwas Television
sehen. Aber ohne mit Dir ist das auch nicht das richtige. Vor allem bleibe gesund -oder
noch gesünder und erholter. Was macht das Backe, wo Du sagtest, Du glaubst, dass es
wieder blutet? Ich bin re Princeton noch ganz unentschlossen, werde aber bald antworten
müssen. Konntest Du das Buch umtauschen?? Und kaufe bitte ja nicht zu viel ein.
Ich brauche nur den grauen Gürtel und sonst garnichts.
Tausend Grüsse und Küsse von Deinem Bruderle,

Dein Harry.

Freitag den 31. Mai 3 PM

Mein allergeliebtestes Paulchen. Es sind noch nicht 24 Stunden, dass Du abgereist bist und ich schreibe Dir schon um zu berichten. Ich hoffe, dass Du einen schönen und guten Flug hattest und nun schon am Thuner See gut eingerichtet bist und auch schönes Wetter hattest. Ich habe die Nacht sehr gut geschlafen. Da es heute sehr feucht war, wollte ich eigentlich erst in der Stadt einiges erledigen und dann ins Goethehaus gehen. Letzteres habe ich mir aber geschenkt, da zu anstrengend. Nun ich erzähle der Reihe nach: Mit der Post kam ein Brief an Dich von Wysling, den ich beilege. Ich schlage Dir-falls Du Lust hast-vor, dass Du ihn anrufst oder schreibst und ihm vorschlägst, dass Du im Sommer hier die Konkordanz mit der 1960/74 Th. M. Ausgabe machen würdest, falls sie in den Thomas Mann Heften der Th. M. Gesellschaft abgedruckt würden. Den Band der Ausgabe kann ich Dir ohne weiteres im Goethehaus borgen und die Konkordanz ist dann nur das Manuskript mit dieser Ausgabe (ohne Berücksichtigung der 1950 Ausgabe, die man ja sowieso kaum irgendwo bekommen kann-oder er müsste Dir eine Ausgabe 1950 leihen). Aber dies nur, falls die Th. Mann Gesellschaft das abdruckt und Du wirklich dazu Lust hast. Ich glaube nicht, dass viel Arbeit damit verbunden wäre. Aber überleg es Dir gut.

Dann kamen die beiden Rechnungen von Hilltop (für Dich ca. \$80-) und Franks Meat Market (diesmal höch ca. \$ 60.) Ich habe beide bereits bezahlt und Frank fragte mich wie es Frau Futter ginge. Als ich ihm sagte, dass wir nicht mehr zusammen sprechen erzählte er mir, dass sie gestern einen anscheinend schweren Schlaganfall hatte. Wie war ja auch schon so senil. Ich schicke eine vorgedruckte get well card nur mit meinem Namen-ohne Zusatz. Das ist wohl richtig? Dann rief für der Fotograf an. Er kommt Montag abends um 1/2 8 Uhr. In der Stadt bekam ich die 2 Platten, die ich bestellt hatte: Kodaly und Faure Kammermusik und spiele beim Schreiben. Im Postoffice besorgte ich Marken. Ich cashete etwas Geld. Deinen Check in der Bowery konnte ich leider nicht einzahlen, da eine ungeheure Menschenmasse dort war. Also ein anderes Mal. Schliesslich ging ich zur Borgenicht Gallery, wo ich Caroline lange sprach. Sie war sehr nett, aber enorm dick geworden. Ich holte 2 Kataloge ab, und werde wohl doch Sonntag zu Grete fahren. Dann habe ich etwas vor.

Deine Wäsche habe ich auch abgetragen und werde später noch einmal etwas zum Essen kaufen. In der Zeitung nichts Neues. Ich bin schon sehr neugierig auf Deine ersten Nachrichten. Lasse es Dir recht gut gehen, erhole Dich gut. Kaufe für mich nur einen grauen Gürtel.-bitte keinen braunen, da ich einen sehr guten gefunden habe und ihn nicht brauche.

Nun mein Geliebtes, das wäre für heute alles-eigentlich eine ganze Menge. Tausend Küsse,

Dein,

Hansel

WONNESTADT gibt in Vicky, das an ihm in: 555E POPS!

DONNERSTAG 27 (?) Juni - 640 pm.
 Geliebte BUREAU. Aber kann ich aus Birmago zurück -
 leider kein Brief von Dir: sicher morgen - auch wenn ich
 sowohl Postamt Isarova wie Postamt MURATO nachhaken.
 Dies ist wohl der letzte Brief, der mich vor meine
 ANKUNFT trostlichen wird: ich schicke ihn nach heute
 ab. 140 IV Tag gegen 1 PM bin ich in THOU VAN
 Dienstag gegen 15³⁰ kommt kein Swissair von N.Y. Aber
 ich fahre mich 120 auf Dich. Ich denke, wir sollen
 in N.Y. SA & bzw. N.Y. jedenfalls ca 3 Jahre
 bleiben: Vielleicht gefällt UNS Princeton oder
 Connecticut. Termin wäre wunderbar zum Leben
 aber auch 4 1/2 Zimmer Wohnung würden ^{noch}
 unser Teil unserer Platten Bücher aufnehmen -
 Das Leben wäre angenehmer als in N.Y. Wir müssen
 aber tun. Die PLATTE ist noch nicht hier in
 LOLLAND. Wenn es die richtig sein sollte,
 bestellen wir sie durch diese MUSIKHAND-
 LUNG in Isarova - und bezahlen die durch
 Schweizer Bank. WILNER was wieder nicht
 zu erledigen. Es war paradoxisch schön:
 Apfelkuchen konnte absolut nicht zutreffen -
 Während es in Zürich etc. bewilligt ist.
 Sprach einen Filialgegnert in Birmago - hab
 von alligen Spiel. Ich netzt - aber die meisten
 Deutschen hängen hier nicht. Schweizer sind die
 Termini - angenehmer - glaube ich. Ich an Himmels-
 Röhre in Villa CEHART am SWIMMING POOL:
 Ich liebe it up! Aber es wird herzlich leer:
 Bis hin. Ich schicke den Brief jetzt ab.
 Bleib gesund mein geliebte:
 Ich bringe dich ab 250 zurück
 VORSCHLAG: Schreibe auf einen Zettel auf
 100 ABGEBUNDNET, WAS DU DENKST, das ich
 mitbringen - Wenn du wichtig RA "TST -
 sprangst 20: Deal? Ich - allergischster?
 und ich bringe dich: den Paulus

Mittwoch 26. Juni (26. 6. 1944) 6457.44.

bell.letter to Hausarzt.

Köln Home ist aus BRISSAGO zurück, Anne Perre brief vom
20. 6. 44. GUT Mann ich mach die ASTORIA Wäsche - wegen
Vergiftung habe ich Ihnen ausgezogen - aber es geht -
UND ich schlaf hier so gut! Ich fühl mich sehr, von die
D.M. Bilder so gut geworden S: UN. Fragt aber
"AUFBAU" - falls von schwierig WIRD - MARX wird O.K. SEIN
Fühlhaft für die ich, das, POELZIK in Staats Zeitung
getruht WIRD. Ich habe ALLE Briefe von Mir -
"Bin auf 2. BRIEF an Hotel in THUN. FL GIBT
"POSTA MURALTO" DIREKT WERBEN AN. "LOCARNO-
MURALTO" BRACHTE die POST von "MURALTO" UND
VORBESTERN BEKANNT den Brief von 19. im POST-
AMT in "LOCARNO" - 10 Minuten oder weniger
von hier! - Mit geht es sehr gut. Die Schweiz ist
ein Paradies - aber wir haben es - VORLÄUFIG -
auch schon zu Hand. im Tis, im MULLS MAN
Nachricht können - was nicht schwer ist. - Ich
ÜBERWACHTE in THUN - weil ich in Wundstaus
WILDER sprechen MÜSSTE - UND in THUN fühl ich
mich "zu Hause" (Ich konnte PROIETTI - W. W.
Abend zu erreichen wegen Hotel - konnte ich aber 4
Tage lang nicht erreichen: BAHNFAHRTEN in
S.W. Ausland sind nur ERHÖHUNG keine ANSTRE-
BUNG: THUN IS FINE: ich wollte nicht
FÜR 15 STUNDEN in fremde Umgebung - habe
heutigen Tag in BRISSAGO. ASS ERDBÄREN CON
PANVA im Hotel CESARE am SWIMMING POOL:
just great. Es se um 8 Uhr heute abend im
140' SWIMM. Sprache Deutsch - SWISS NUR aus
BENT auf Schiff oben: Von Kenhänser können
operativ sein: PREIS: Maximum 150-200
Franken pro Tag - Pristulenden UNWÖTIG
HIER: ALSO: ERSCHWINGBAR - VAY SIE
FAND, von 150 Fr. SCHON VIEL SEIER.
(heute da Tag wieder - heute)!

SOLAWOK AUF BAU besteht können W. S. BESTIMMT Papi-
"über" W. P. IST 60

Ich bekomme gegen \$ 16-17.000 später PENSION. Von Ausl.
IST GENUG für uns; VON ALLEM ABGEGEHEN.
Man muss aber warten, wie leben + CONDITIONS in U.S.
bleiben. Schwebt alle Ausgaben auf. Vom 1. Juli
bekomme ich \$ 170 - Von Mir pro 14 DAT!! Im
VORRATEN der Schwarz unterhalten ich KÜHLER
weiter jähzt - auch Regen - ich habe GLÜCK, hier
zu sein. Mit dem 2. Brief Nach THUR. N. CHTS zu
MACHEN - KANN NICHT GEÄNDERT WERDEN.
POSTE RESTANTE IST IMMER besser. Es war
GLÜCK, dass ich im ASTORIA geblieben bin,
sonst hätte ich den Brief vom 20. NICHT
erhalten!! Versprochen, dem Taxibruiser AF WER-
ODER ähnlich - im VORRATHAUS - zu sagen, dass
ich am 2. Juli ankomme. Ich rufe dich an,
SOBALD ich durch ZOLL BIN. Hier ist die
FEUCHT. DIE MEISTEN HIER SIND HÖFLICH -
soll zwar kommen. Ich bleibe wegen nach einmal
+ Vol. tag - später hat keinen Willk. Ich will
dich aber MOND - WAOU denken! Mein Hausel-
VIECH! Ich bemühte WIEWER + Schully
habe wieder - kein Erfolg - Versuche es
später nach Lima. Ich schreibe, dass ich
Textbücher an dich, die 2 Bücher gehen von ASCOAT
Bied wahr ab - ob die PLATTIE noch rechtzei-
tig nach Lima kommt, ist UNSICHER. ES
SIE EINE neue, sagte mir Klefau. Ich bin
dann von in LOCARNO. Ich werde zu sehen!
Wie du siehst, tut ich mein Möglichstes.
Kenne jetzt eine ältere Dame in Br. sage +
4 benn girls! Will. Telle Luft auf
Schiff. net!

Ich freue mich sehr auf dich!
Ich schicke den Brief jetzt schon ab. Vielleicht
MAST BRITAN MONTAG.

Alles Gute + auf glückliches
Wiedersehen Mein Paulinchen
das dich sehr liebt

25. Juni - Montag 7 P.M. -
Gedächtnis-Hauswurzeln: über bin ich von BR. USA 61 glänzend
was für 4 \$ 50 A.M. - frische Luft: fabelhaftes Wetter:
auch several normal-water, lap-mat, an, nur wasser,
das macht einen Unterschied: da braucht man sich nicht
zu Sorgen zu machen. Das wird es wieder sehr gut bei der
Zukunft: wir haben nur noch 70 Tret. Ich gäme mit
all die Schönheit hier kann: "MURATO" 1370: e Bessere
ADRESSE - AN + für ich: 5 Schritte von Hotel - "LODARNO"
ist auch o.k.: NUR 5 MINUTEN - also: ist das net
Hoch. Nur der 2. Brief nach THUN muss von FREIEN
1000 Verlesen werden sein. Ich will 2 + dort an.
Scharf. Ich schlafe Nacht und Tag - Was sehr gut -
VERDAUUNG: unregelmäßig. Ich benutze viel
SUN LOTION: jede 1/2 Stunde bei starker SO. WIND +
WIND - auch bei WOLKEN. HRP schickte mir
Ihrer. Sehr geringig bin ich auf Henry 14141
Da das Boethianer die gewünschte Ausgabe von TH.
kann nicht hat, wird es sehr sehr UNSTÄNDLICH!
In der Zukunft kann ich jede Ausgabe bekommen -
aber es kostet mich ja \$ 60 - \$ 70 eine Ausgabe nach
HAUSE zu nehmen. - Ich habe mir VOR GRIVON 14141
28 wenig Will möglich für College zu ARBEITEN -
In der "LITERATURE - WORLD CLASS" Course - will ich
3 STUDENTEN während jeder 5 STUNDE gelesen
zusammenlassen LASSEN: da brauche ich nicht
Viel zu reden: HIER - IN TICINO - WIRD 14141
FAUL. Ein absolut idealer PLATZ - THUN
mit der AUSFLÜGEN auch WUNDERBAR:
majestätische, überwältigende Berg - hier
liebliche Landschaft SWISS WINE + PURUS
LB's jetzt habe ich GANZEN TAG nach Venen
VINO gekannt - B.UTAN DRUCK WITH
SUNSHINE + Landschaft. Ich traf früh 2
Deutsche Mädchen: eine Hochseim: ca. 16-17:
UNTERSCH KUNDA, KÖLN - mit ADLIGER
Familie. sehr nett. So hatte ich - wenn auch
kurz - ABWECHSLUNG betrifft Menschen. - im Park
Müssen wir SCHWÄTZERIN aus dem Wege gehen.

Ich bin mich auf 140 MA, von auf den, M/Brv -
von VCR + neue PLATTEN !!! (7. 12). Die hat zur
Aussicht bestellt Platte - UNVERBUNDEN SOLL WOHLE
DOMKRISTAG Da sind sie erwarten SIE für heute.
Hoffentlich KLAIPTE. I will check with book-
STORE IN ASCONA, when THEY SELL THE 2 BOOKS.
I WAS so proud. Hast du dich nicht offen?
Dein Brief brückte es noch nicht an. Ich hast aber
recht: man soll sich erst freuen, wenn die Bücher
gut angekommen sind. Ich habe für Post + REGISTERED
Bezahlt. Eine sehr gute Beschreibung. Kleinschrieb
10-20 Minuten verschiedene Sender: interessant - aber
von allen Sender! Propaganda. Jetzt wo so viel
offiziell, Kaufe, da hat die Neue nicht gleich-
aber erst seit 3 Tagen oder so. GANZ GUT. - Herrliche
Aussicht vom BALKON. Habe auch CONFIRMATION
Bei SWISSAIR für Rückflug gemacht. -
Hoffentlich wirst du nicht zu langsam. WIRST
du noch STUTTGART folgen? Sehr gerne: ich mich,
von die O. M. Bilder wohl so gut geworden sind.
Was AUSTRALIAN INSTITUTE ist halt, ich von Frau
hoffentlich beinhalten. Solange man nicht mit
ich arbeite. ...

6:45 Am - Wochenende: Guten Morgen: Von 10¹⁵ - bis 3 Uhr
10 Min. auf - bis 6 geschlafen! Herrliche Sonne - fahre
wieder nach BR. 2 SA 6 P. - 3 kleine Inseln im
Badzimmer - TROTZ "PULVERS DES HOTELS" - total -
macht !! - "LOCARNO-MURALTO" IST IMMER NIER IN
MURALTO angekommen. I will check always both
post-offices. MITTHUN wäre wohl auch "POSTLAGERVO"
besetzt gewesen. Vermutlich gehen aber nach Wien + Schilky
ausgerufen: keine Antwort. MITTH. MARIN WÜRDIG
DOLL sehr unheimlich sein. Ist es weit + see!
Herrliche, beinhaltenster Friede hier - in unserer
Welt - in schön um wahr zu sein.
Du solltest dir auch gönnen! - Bleibe sel
gesund (immer gesund!). Heute in 1 Woche bin
ich über 1 Tag bei dir! I GABE! Dem dich
der liebsten Partitur

DIENSTAG - 6⁴⁷ Aug - 185 - 25 JUNI (I HAD TO CHECK THE DATE!!)
belibbendes Hauswangel: Fabelhafte konnte jetzt über-
sehen was es auch wunderbar. Man ist so "relaxed" bio-
Klants ging. I find untable bis 3/11! spazieren: wunder-
deber - viele Leute - aber beson. schöne Beleuchtung
Licht ist zu VERMÄHRER MOIVD: Wolken auf Bergen:
STÄNDIG auch Fortan zusammenhang: Linnatig
schön: TILBIN gilt als eins der schönsten Teile Europas:
Heute werde ich nachsehen, ob die zur ANSICHT erbe-
hene Platte gekommen ist. Ich las gestern eine KRIMI
zu Ende - wunderbar! Zu Hause lese ich PROUST!
Ich sprach die Mutter der sehr schönen Dame aus
Hamburg, die von "WEIBLICHEN" CRACKER hatte:
ich habe mich gleich normals in den MOIVD verliert.
Dane ist abgefahren: Ihr Mann MAT auch KIBEN'S
Klungung: Mutter STROTZEN hat GELD! Die Mutter
kommt aus Schlessien: sehr nett: Was Kranken -
schwerer, im Krieg: Die Familie ist angenehm - in
Ponzoys Dichte Mutter mit 2 Töchtern - die fast
nichts haben - LAUT - PRÖTZIG - REICH: Bild-
büchle gibt in ASCONA - ich "SITZE AUF DEN
STÜCKEN" - WIRKLICH - UND SEHE MIR DIE
HÄSSERST KURTEN BIKINIS an. (besser als
Nachrichten - Ich bin heute in 1 Woche zu Hause -
bei dir: erinnere Taxi-Mann, bitte: es HEISST
ATIVER - ODER so. Er wollte mich abholen - wenn
nicht, rufe ich MILES AN. geradenfalls alle Familie ich
mit dir, sobald ich ankomme. - Es ist sehr schön
hier - und ich gönne es nur FAST nicht - aber
dir. Ich habe Sekretär - von Manuel 2 HAIVD-
KRECHIEFS IN THUN besagt - UND dir einen
Gütel (was noch etwas für dich ??) -
Vollrecht! ... Mein geliebter Bruder: Wie
gibst du so zusammen - ich wünsche, du
würdest auch diese schöne Landschaft sehen -
nicht immer nur N.V. - Aber FT. TRUDON IS 4
BOIVS. Mein Paradies.

MONTAG 6 45 AM - 23. Juni '85

lebhaftes Mangel. Gestern war ein fabelhaft sonniger
Tag - ich war den ganzen Tag in BRISSAGO - OBERO GROS
in Ticino - eine ganz junge TOPLEN, bekam eine
CRIMI geborgt, die ich bringen las. übrigens sah ich
JEAN ARP Collection schon vor 12 Tagen im CASLINO - eine
archologische Museum zugleich - sehr interessant - aber
nicht mehr besuchbar. Vorgesamte frühmals es nach Walky
was (Das Wetter ändert sich schnell!), was ich in ein
ganz alten ROMANISCHEN KIRCHE: SAN FRANCESCO:
als ich in 2 SWISS gibt: eine von KUNSTWERK(!!)
gingen mit mir 1 Stunde. Ich traf am selben Tag ein
am Tenniselet mit mir ich abends Wein trank: sehr nett -
früh aber nächsten Tag nach Venedig. Gestern Abend -
hatte ich Wein mit einer 19 jährigen GOVERNESS aus
BASIL: ca. 1 STUNDE. Das Verhalten ist die Zeit: alles
ist so ruhig + friedlich hier: INDIVIDUEN - Wenn man
in sich hier wohnt - Nachrichten re TWA + AIR: WART
schlecht - aber SWISS AIR ist gut + SORGFÄLTIG. -
jetzt ist es etwas Walky: Da ich Partei habe, bin ich
genau über Wetter etc. orientiert: WIRD sonnig
werden. WIE ist es furcht: es ist kühl wenn die
Sonne nicht scheint: ich sitze auf dem BALKON - mit
DER AUSSICHT, die im Venedig. Ich habe TWENTY
JACKET AN: CLIMA IDEAL. Man könnte hier wohnen.
Wenn man nicht alle Bücher bei sich hat: aber wir
wollen in UNSERER Wohnung so lange wie
möglich bleiben. Mir WÜSSTE man UNBEPANDET
auch. Solange ich sprechen können. Die GOVERNESS - mit
19 Jahren - spricht 3 Sprachen FLIESSEND (Das gilt aus
Tenniselet was Englisch). Heute in 1 Woche in THUN +
nächsten Tag bei mir. Ich schlafe MEHRERLEICH: Wache
FAST NIE in der Nacht auf: ERSTAUENLICH.
WÜRDIGST Du mir die.

PHENOBARBITAL 100 mg. C-939869 - 5/22/85
(DR. MC CONNELL) bestellen. Ich brauche welche
vor July 4th - HARRIE Jenny hier - jetzt.

Auch: PHENOBARBITAL - 30 mg. - C 939870 - 5/22/85

Ich habe LIBRUM viel gebraucht!
Gestern Abend versuchte ich Wiener anzurufen. Tue es
Heute noch einmal + bitte ihn, die PRÄSIDI anzugehen.
MORGEN werde ich Wahl wegen der Platte hören.

Ingo Moog ist LIEBLICH UND auch ungestört. Die Orte - wie PORTO RUWLO (REMARQUE!) sehr sehr malerisch auss. Die Zeit verging hier so schnell - ich fühl mich aber riesig auf Dich + auf meine Wohnung. Am 3. oder 5. Juli kommt die kleine checks von College einzahlen + ich kleine TRAVEL-checks!!!
 Vorgerden abend hörte ich auf Balkon auf 50m Brahms Violin + Piano Sonate 104(?) + Bach Piano + Violin Sonate. Wunderbar in dieser Umgebung.
 Der letzte Brief vom 18. vom hier am 22. Au.
 ENORM schnell; in N.V. muss UNSER Verdacht sehr schlecht sein. Ich weiß nicht, was mit dem 2. Brief nach TIV geschehen ist. Ich soll dort 2x an - HATTE ein Brief von Dir, wenn geliebter BODERLE, hier ist so relaxing; and das hat made to worry ABOUT MURKIN (obwohl ich vorsichtig bin - gehe abends bis 10-11 am See - aber nur so lange kenne das sind abends in cafe'!!). Ja, wir werden an dem ABECK schreiben. Kann ich schon neugierig auf SABARSKY + Henry MARX Da Fieber ja nur 14 Millionen hatte, konnte sie ja auch nicht in die Over einlocken; Wirklich: es ist zum LACHEN: BLÖD ist sie. Hier denke ich nicht an Schule, kann an Pol. d. d. will nach 4-5 Jahre leben - vielleicht in 1 oder 2 Jahren: ABBATICAL - aber nicht UNBEKANNT. Fabel nach STITTART im Frühling, Hausel: + dann nach COLARIVO.

TURVE!!! ISS!!!

Bleibe gesund!

Ich auf Schutz noch einmal an.

Dein Dich sehr liebender
 Pauline

Donnerstag oder Freitag werden ich wohl Vorher in
 kein von letzte mal haben. Der 4 Tage geht
 in ein BRIEF auf jeder Fall.

Sonntag, 22. Juni - 75 H4. -

Beliebtestes Muesli: gestern war ein herrlicher Tag im
Brisings - zum Glück fühlte ich mich in einem TRAFO-FLÜGEL-
SCHIFF: schnell - aber ich ziehe mit langsamem Vor-
schritt: Wollig und es hat gegnet - aber es klärt
sich auf: ich werde im nächsten noch ASCONA fahren -
Ich habe ja das 14-tägige Schiff abgemietet - das geht
es sehr gut, fühlte mich sehr erholt - Helge ist wohl
W. V. l. h. tot - aber W. R. hat im 40 oder 35 Jahre
geschickt. Brasilien. Tiber Bonato geht oft nach
Kleine Wohnung hier Väntse 10 GROSS UND FÜR UNS
60 bequem sein wie W. R. in N. Y. - W. R.
können nicht alle unsere Sachen in einer 4 1/2
Zimmer Wohnung unterbringen. Nun leben wir
stärker hier - zum REISEN wird besser. Wir wollen
nur die Wohnung 10 Tage mit möglichen behalten -
übrigens der HELGE MERK'S STRUMPF - soll schon in
nicht für sich - hatte eine grosse Pack nach 9 Tagen! -
Ich schlaf sehr gut - wache in der Nacht nur ganz
selten auf: heute Nacht schlief ich von 11 bis 6 Uhr
DURCHgehend - sonst geht auf kleine (DEINER)
Terrasse - Balkon von 1/2 9 - 10! Geruch. Wenn auch die
nicht hier wohnt. Hoffentlich kommt heute ein
Brief von Dr. W. R. Morgen gibt es keine Post - UND geht
auch keine ab: SONNAB. Ich schreibe vor dem Frühstück
weil das Schiff um 8:50 abfährt. Hoffentlich geht es
mit HUSTEN gut. Hast du BETURNT 2? Ich werde
am 4. Juli den TUCHO schreiben, wo es ja nachher
zu voll ist. Hast du W. R. in W. R. - in W. R. -
beim W. R. Deutsche Touristen: Kibitz ST. R. R.
Auf gehen eine Familie aus HIRSCHBERG! Beise
alles älter Leute. In Interlaken - beim W. R.
Amerikaner + Engländer - sehr viel junge Leute.
Hilft es Wunderbar. Ich schreibe wieder eine Karte -
von ASCONA über Brissago - je Wohler.

Bleibe gesund - UND Vergiss nicht
m'WA - Du musst mit zur Harz zu N. V. USA-HEIM.
Den Dir die Liebende (sehr)!

Pauline

Freitag, 21. Juni 185 - 7A4

Unsern Thesen, geliebte Mamsel: Gestern hatte ich einen
herrlichen Tag in ASCONA, sah Villa-bäcker über den, dann auf
den ruhigen erweiterten Promenade-Weg von Anst-
Keller, ein solches, tappe Kinn, Koffee, etwas Wein! Wunder-
bar Lamm, während des Vorgesetzten Kuchens, welche war.
Sah mich in der Wunderboden Bruchkahlung in ASCONA
UM, mit der Th. Mann umgeben, hat die Bücher werden
in zwei Tagen hingeschrieben abgeben. Wolf-Frosch
libretto gibt es überhaupt nicht - Es ist besser, die
besten bei KARL V. Die "neue" Oper
WABER soll sehr gut sein, hörte ich. Gestern Abend kam
ich um 3/8 in Locarno an, an gut (besonders aber
bei Chef Henry I!!) Jung zeitig ins Bett. Wenn
Wetter morgen schön ist: BRISSAGO oder alle BRISSAGO
Wo ich vor 3 Tagen den ganzen Tag hinah war.
ganz besonders schön. Es liest sich gut in ASCONA
Wahnen - 4 1/2 Zimmer 1400 FR. Gingen - aber mit
Kämpfen mit einem Teil unserer Sache mitteilbar
und ich glaube dennoch, wie Winter vor nicht
Wollen - Unziehen in ein feinstes Land wird nicht
leicht - dagegen werde ich mich dort an Neger, Pulo-
Kinn + Schmutz in N.Y. gewöhnen müssen - Doch
fene ich mich Wahrscheinlich auf EIN KUSCHÉLIN
+ KÜSSÉ: MINIMUM 3-4!! ASTORIA bringt sich
jetzt mit uns um, da ich Sanberkeit etc. Verlangte.
Der BRUS der Deutschen - + man hört hier fast
kein Deutsch, gefällt mir gar nicht! In 2
Jahren kann ich um 100% Reise-Billett - besser!
Schönste Aussicht bis jetzt: MÜRREN, AMEL BODEN
Centovalli, das BRISSAGO - + alle Schlafboten
auf THUNER - + tags Maggiasell. Von Furt
15 Milli. sind hat, wird aber nicht in Minnen
Künzen: da hätte ich schon eine Villa in
Schweiz gekauft: sah gestern feilhaftes COUDO:
85000 Franken - mit Thron 4 1/2 Zimmer -
Systemat: 20-30% sind nur anzuzahlen.
Willst du Sie werden aus MASSE der Zimmer schicken.
Im Juli ist das COUDO fertig - mit AUSBLICK
EINMALIG. Ich denke, ich lebe noch 3-4 Jahre
Kinnlesens - nächsten Sommer auch - vielleicht
nehme ich ein mal ein Jahr mit HILF-Pay. Was nicht.
Denk auch nicht nach.

REAGAN ist jetzt genauso wie CARTER in der
 KÜCHE - ich würde mich aber nicht wundern,
 wenn der Flugzeug BESTÜRMT WIRD: TOSKANE
 FACE - NOT LIVES () best of T. - US currency!
 B. l. h. b. h. e. j. u. n. g. e. F. r. e. n. d. - s. w. i. s. s. g. i. t. s. u. n. f. s. c. h. i. f. f. v. a. r.
 B. l. o. g. e. n. - H. i. e. r. M. U. S. K. a. n. n. o. t. s. i. n. i. s. h. K. ö. n. i. g. e. n.
 Die EINWOHNER werden nicht zum Dienst -
 Können es auch nicht + Dienst - Schweizer sind nicht
 so formalistisch, glaube ich. ABSOLUT KEIN Papier
 aufstossen, alle Toiletten - auch auf Tüngen +
 Schiffen BLITZSAUBER - Gapsch KAM VORHER -
 LOLARNO HIN TRAINS DO RUN ON TIME - SO DO
 STIPS (without MESS OVI!) Parkanlagen: HEUR, STERN
 Können lernen - aber es liegt ja an den Menschen in
 New York. Was werden es nur selbst hier machen.
 Park, MUSEUM, MUSIC absol all AND VCR!
 Hier gibt es ein Buch von RINGS: "RAUBGOLD AUS
 Deutschland", was beschreibt, wie Nazis hier gekauft
 haben mit GELD + gestohlenen GOLD. AUBER SPIEL
 liegt überall AUS. Da wir "EXIL" haben, werden wir
 jedenfalls ein OUTLET haben. WYSLING war
 nicht, bis hier zurückhaltend: I DO NOT love:
 if he wants: I will do it. Am 3. Spätersten, 4.
 WIRD TOCHO getippt. (Es werden noch keine
 haben auf SWISS AIR sein....!!) Da not worry! -
 Thosw... so careful. REAGAN versucht alles
 auf Griechenland abzuschieben (weil es ANTI-NATO
 ist!), aber TWA was ja RESPONSIBLE. Der Flug war
 nicht besonnen - aber für 7 STUNDEN: ist aber erst
 Markt. Tell Taxi - Preise, man ich AM 2. Juli -
 zurückkomme:
 FLIGHT SR 100 - FAHRT UM 1245 Von ZURICH ab.
 Ich schlafe sehr gut. Esse viel. Aber keine Milch auf
 UNSER gleichnamiges ESSEN: viel Protein im Park
 werden mit jetzt DIREKT LIBERA - vor kommen:
 Ich würde es SCHWARZES Schaf hier angesehen! Schaf bei
 ich ja!! Ich würde VERZASCA unbedingt besuchen -
 Würde aber alle SONNEN TAGE FÜR Sie sein! -
 besten - kein Brief - aber per wird schon kommen. Re
 Freundhof verstehe ich nicht - hilft aber nichts -
 ich gab poste restante - LOLARNO - HURACANO A. A.
 ich 155 BUT + VIEL + TURN, 1. Den
 Pauline

Gekochtes, Kessel: jetzt um 1/2 ^{AM} 11 Uhr ich verfuhr nach BALKON /
 frische Luft, heische Luft, oben SOUVRE - gestern regnete es ziemlich.
 aber ich war in ASCONA - sah nur 5 Geschäfte an etc. etc. etc. MATRISCH.
 Fuhr mit Schiff hin + zurück - auf Rütteln - wegen Regen - was ich
 der einzige Passagier auf dem Schiff glücklich. Ich gewöhnte mich
 Aufenthalt. Gestern regnete es, was ich besser aufgeräumt um
 ZIMMER haben will, bekam einen neuen SITZ-STUHL -
 alles SPIL + GIVIV: gut! - Ich freute mich so mit dem 2
 Bildern - die eine abgemalt - 12. Juni als am 14. Juni -
 beide kamen gestern früh an - ich schnell. Der eine nur 5 Tage!
 Was sagt du mit mir bei Tourer Records gekauft haben?
 Ich bin schon sehr neugierig. Übrigens ist die neue Wase
 THAVILLON. Meine Verfassung wunderbarlich, aber nicht
 gesund. Ich schlafe best die besten ablauf - ich von 11 bis
 7 Uhr AM - Durchgehend: erstamlich. Ich habe WITIVIR
 das geht nicht ankommen. Wenn es aber fun. WUSILVO
 hat nichts versprochen - ich betante aber, es MUSS - MÜSSTIE -
 in TH.M. helfen abgedruckt werden. Ich werde das
 Abreise noch einmal anrufen. Danke für Enthalten bei
 AMELIA. Das ist die Lieb von dir. Trichs. über beide an
 3. oder 4. ab - so kam es am 5. abgehen. Ich werde eine
 Karte an Niers schreiben. Gestern war ich in LOCARNO in
 ganz feierlichem PLATTE Geschäft - nur klassische MUSIK.
 bestellt - D.H. - sie bestellen es und falls nicht die richtige
 Platte - beste zusammen - Schubert + Beethoven - brandet ich
 es nicht zu kaufen - ES WÄRE DIGITALE REMASTERED. Sie
 sagte, dass die besten PRESSUNGEN jetzt französische
 deutsche SIEGEN - japanische an 3. Stelle. AMERIKANISCHE
 sehr schlecht. Sie gab mir 2 KATALOGE: TELDEL DIGITAL
 und "REFERENCES" - Phantomische Platten - zum
 Verzicht - werden gibt es von GRÖNBÖCKEN hatten sie nicht.
 De-Textbücher. WERDE Versuchen. "Relamented" von GRAFO-
 PHONE gibt es nicht - auch nicht RATSIA, so englische
 Platten bezeugt werden - von GRAFOPHONE. Bielefeld
 Katalog können Sie von AMELIA bestellen - zu Dick zum
 Mitnehmen! 17 Franken - es hier alles teuer - espreis: 1.80 -
 2 Fr, Cappuccino: 3. Fr. Abendkost bei MÖVEMICK. Gehalt
 Madras 30 Franken - was andere nicht billiger - es
 an ich. Waschen: Dillolter UND auch so teuer. Dort ist
 beste Aufenthalt: 10 Stunden von ASTORIA. RECHTS VORIN
 VON MEINEM (DEIVEM!) BALKON. Was STOCKS anbelangt.
 MAN WEISS ja NIE, WANN man verkaufen soll.
 NICHT GUT. Bei PENNY, LVANIA Power was ich

Jahreskurort



ASCONA

TESSIN • LAGO MAGGIORE • SCHWEIZ

© 1914 & 1915

19. Sept. 18. Juni - 3.30 p.m.
 Otto Ernst
 Plakat für Ascona, 1934
 Plakatsammlung des Kunstgewerbemuseums Zürich

Montag 17

bei Hassel. Der ganze Tag
 bei BR. S. SABO: M. VITEL-
 BARE (ich wähle aber eine
 ASCOIRA Karte). WUSLINO sagte,
 es sei inkonsequent - in Übereinstimmung
 HAZIA FRAU OPRECHT fragen
 Es wird noch W. y. ankommen
 Vielleicht rufe ich nochmal
 für Abreise an. Es ist nett -
 ABER ZÖBERIE. ITIUSSE,
 1. Woche der Sommer hier,
 gibt leider nicht oben
 "DAME" in der Schweiz in
 öffentlichen Stellen mehr als
 wenn es verboten ist. Es geht
 mir sehr gut. Heute früh
 nach Klein 4. Bald von der
 Vielleicht wegen. Alles gut
 bleibe gesund. RUF HÜBSCHE
 AN! Der Pith liebteste
 Hanschen

Kollektion Biregg - Printed in Switzerland



MR. HENRY
 PROSKAUER
 720 FORT WASHINGTON
 AVENUE
 NEW YORK, N.Y. 10040
 MSA

Nr 1480 Verlag Photoglob AG, 8045 Zürich



**PAR AVION LUFTPOST
 VIA AEREA**

glücklich über PAPIER PROFIT - Mann KIEL es - UND es
war zu spät. Briefe Meyer KAMM bis auf 80 gehen. Ich los
NOW Jones mag auf 1400 steigen. Aber BONDS sind sicher
UND man lebt nicht in UNBEWISSTHEIT. Was habe ich
PENSION meiner Mutter HILFUS KAMM nicht Theaterbuch
besorgen - damals wurde ich noch nicht, dann er über 100 Fr.
Ich schuldig ist. Es ist auch besetzt, es zahlt es auf BAA
zu. Die Buchhaltung. - ASCONA WIKO DEFINITIV
Kommen, es zu bekommen. Mit Frau Schütz habe ich wohl
die verstanden, nur nächste Woche noch einmal an me
was ich weiß. Vielleicht inkompatibel ich nach in THUR
Wo was ich, wo ich bin komme. Worte sehen. Nicht wichtig.
Bleibe wohl bis 1. Juli früh hier. - REHOBOTH geht. - in
alleen sage wie CARTIER & TIV. geschickter! Hier in
Schweiz gibt es auch eine TÜRKISCHE TERROR GRUPPE -
strebt eine Richtung - zu vermeiden - RECHTS EXTREMIL
habe ich gleich - wohl nicht TERROR - aber FASCHISTISCH
Auf Obsteles Brief bin ich neugierig. Paulson von dort sehr
TENDENTIOS! Hier auch ALBANIER - KURZ - UND
VATIKAN Paulson: UNKLE WELT! Menges Keffe über hat
Sport Artikel - aber SOHN - in exklusivem MACH ZIL -
Paulson aber nicht - sicher betet lebt wer hat auch -
Sukkur. Dass die jordan wieder so gehen - über von haben,
Mogami in USA etc. Aber: A & notwendig in Kaffan +
Kopp + langer BÄRTEN in Westeurop. Schweiz -
heimgelanden. Die Welt ist nächste Jahr auf jeder
Fall nach Deutschland fahren: STUTTGART wegen O.M., KÖLN:
Reichserband, München wegen sehen - hier keine
Kleine Geburt! Hast du LIBOLÉTT O M! angerehen?
Tul es. TURKE, ISL GUT WUNIV. allerhand: "US &
MAN ALSO auch VERBILIT dem ich freue mich sehr.
ben stolz auf dich se "EXIL": fabelhaft. Beside sind
als Aufbau - in Tranche HINSICHT - natürlich. Gerade - A
s nicht oft genug: In A 1800 - mehr als Vorges Jahr: gross-
artig - Henry was sehr, dass es angerehen hat - UND es, w-
gut, dass du geschrieben hast. Ist sie im Hospital? Auch nett
Van der was es, dass sie wegen SUPER gegangen bist - aber
eine BEHÄSTIGUNG. Du fehlst - was - aber VOR nicht. -
hier fühlt man sich sehr sicher, geborgen - UND lebt ohne
ANXIÉTÉ - Man kann bis 1/2 an See spazieren - viele
Kette mit me: aber es ist sehr freundlich. Für heute genug.
In 2 Wochen bin ich über 2 Tage bei dir. Hier geliebe,
FRANKUSCHEN DE'S Stammbell. Der Paul - über!
zu liebe Hil sehr!

solange ich was Geld bekomme. Ich will am liebsten noch 3-4 Jahre leben - bis 68 oder so. Dann werden wir auch ohne Steuer, was politische + ökonomische Lage ist.
MONTAG - 17. Juli - 645 Am. Cel. Travel: Heute ist es wieder Sonntag - aber auch gestern war ich auf dem See, im BRILSA 00 - sie weiß ich bewilligt - gestern Tag war ich auf dem See - bis auf die Fahrt ins LIANT OVA. Ich gehtes sehr gut. Hoffe wieder auf den Brief von der Mutter - gestern Abend sprach ich Frau SCHULZ - sie weiß, dass grade am Morgen erst angekommen. Sie sagte, dass der gute STIMMUNG am Samstag war - aber dass VOU WÜRDE. Ich rufe Ende viele Wache wieder an. Sie ist sehr nett. Hier, hier war viele Prinsen. Mir sind, ich bin am Radio Ort - Kurbelhaus + Prag nur sagen Alban in: Feilweise sehr beliebt - + abmoral. Das Schicksal - Treffen gestern waren ja toll gewesen sein. Ich werde mir heute viel von Kuba kaufen. Falls am 1. Juli Verkauf bei LUSTONS Shop von LANOKN ARBEITEN. Ich habe, Kauf mir: nach Bitte von Blonds + ein TAN - kurze habe ich nicht so genug. Ich habe hier nur 3 lange Hemden - (von einem Stock, ich es wird lang - aber was kurz - in TIVU brauchte ich sie!) - Wie ist dein HUSTEN? Worte mit mir 28. September. Hier im Terrain, werden die meisten Holzwisch. Die Tiere - wird angenehmer zum Leben als die Deutsche Schweiz. Hast du VLK gesehen? Die Karte NASE ist toll. Ich freue mich schon auf den Essen, tschüchli - und auf dich - sehr. Ich schicke alle immer am Postamt ab, auch in TIVU - verstehe nicht die Kräftegrünge - was an N.V. liegt. Was schrieb BUKM'S verbant über Vat. 1 Wahl nicht viel!! Kenny hofft, dass die Mutter sterben wird, kommt sind Ferienpläne nicht gestartet werden - aber sie ist TOUGH. Schreibe mir Carol + Wynn's Adresse + Vollen NANNEN - wie heißt WVWV's Frau? Hier ist die Pension sehr angenehm. Money ist LIBERAL im Vergleich zu den Brüdern hier. Es läuft im TARLAR AM Sonntagabend! Mit ihr mit langen Röcken: mittelalterlich. Schenke mir wegen Annelang + FISCHER, bitte. Ich lese nur Newagen nicht viel, weil ich die Konstante gemessen will: sie ist HIMMLISCH auf mich KROK. Grüsse KAISER'S Kommit, A. Th. And. Dr. Hoffmann. Wir gehen bald wieder ins MOHA: hast du es über dich alles unten - + besser! Ich habe den R. CHITEN GÜTE für dich, wenn gel. eben. Das ist Wary abantue. Die werden denken, wie ich hier reche (nicht alle) sind mir UNSYMPATHISCH. Küsst + grüßt! Mit liebe - den Paul und. Ich für dich und sehr wohl.



Isole di BRISSAGO



D. EWSTAB, 18. Juni '85 - 1.23⁰ pm.

6614 ISOLE di BRISAGO

Lago Maggiore

661. Handl. Hier bin ich jetzt:
 plant die Räume, Blumen,
 PFLANZEN - in der Nähe hier,
 wo ich schreibe EIN AUF EIN -
 BAUW. VATI WÜRDE HABEN,
 DA DIE MURÉ ich bin. Merke
 dich was klein BRIEF von
 Bis. Werk aus 1. Juli nach
 WINTERTHUR Wahl fallen -
 Aber es WIEBER NICHT
 SAHEN. SONST MUSS ich mit
 VINTERTHUR. Merke in
 2 Wochen bei Bis. Was ca. 50
 oben, was gibt es in BRISAGO
 So schön + friedlich hier.
 WUNDERBAR! SO IN DIE:
 DIE INSIELE IST MARVELOUS.
 DU MÜSSTEST hier sein -
 RUNDHÜBSCH AN! Ich freue
 mich schon auf Dich - schon!
 Dein Nachbarin

Foto Garbani - Locarno

577/9512



PAR AVION LUFTPOST
VIA AEREA

MR. HEIVR V

PROSKAUER
 720 FORT
 WASHINGTON AVENUE
 NEW YORK, N.Y. 10040

USA





20. Juni 1978

6614 BRISSAGO (Lago Maggiore)
Cipressi e chiesa-Parrocchiale

Alle Handl. Ich bin zu
um 9 AM in ASCO
sitzt in einem wunden
BARTEN Restaurant mit
Blick auf Kocht Berg-1715
Sonne-Richte 2. Schiffe
Waldberg. Aber sonst gut
für sehr gut! Brief für
FREIHEIT an Ken 2. Brief
von bis Port. Wenn aber
in THUR am 1. Juli sein
DORT für nach Flughafen am
2. Oktober zum Br. - Mark
hier: TESSIN - Maler ich
ziemlich familiäre Kunst
best zum Fenster zum
Klein wenn ich nicht. Ist
auch nach Port. Ben Dick
beim alten Port und

N. 730 - Foto Kuchler, Brissago

Couleurs Naturelles

Printed in France

ASCOMA
POSTALE
GARTOLI



PAR AVION LUF
VIA T. 11

Mr. HENRY

PROSKAUER

120 FORT WASHINGTON
AVENUE
NEW YORK, N.Y. 10040

USA

1928 - 1978 "50 anni FOTO KUCHLER-BRISSAGO"



VON VERSTA - 630 pm. - 20. Juni

6612 ASCONA
Lago Maggiore

gel. Anmel. Was heute den
ganzen Tag auf Promenade
ASCONA: CIVILIAO VERBA
ÖRT. ERWEIT + PHANTASTISCH
AUSLICHT. VOR GÜTERW. OBER
TAG beinahe auf der Höhe
"BUNTRAM" gibt es in 50m
bestell es bei AMELAWO -
bis mitte es erst bestell
WATERW - SEPARATES PORTO!
4 6 ROBIANE GIRT ES NICHT ALS
LIBREMO! - Habe erfahren
Wunderbar WOHNVUNGEN IN
ASCONA in herrlicher Lage -
4te Zimmer ca 1200-1400
Franken. Salzkristalle - CONDO HW.
FRANZ. 20 TO VER. - Bis jetzt nur
2 volle Tage schlechtes Wetter
nach 21 Tage. Die Dunkelheit soll an
Mittwoch bleiben. Auf
baldiges Wiedersehen!
173m
den Paulinchen

Foto Garbani - Locarno

ASCONA



VACANZE
PAR AVION LUFTPOST
VIA AEREA

MR HENRY,

PROSKAUER

720 FORT WASHINGTON
AVENUE

NEW YORK, N.Y. 10040

MSA



FRIDAY - BR. 55A60 - 1235 - 6/21
6612 - ASCONA di notte
Lago Maggiore

ber. Himmel: Heute wieder wunder-
bares sonniges Tag: Wie ich es
fürchte. - I M M I E R fürchte aber
keine Luft. Wieder gestern noch
heute Fort von der - über
Wagen: Ruhe auch ich gut
mit - AS TORIK. A. E. gentile
gemütlich + ruhig. Gern
Freizeit hier - sehr auf
Vandulung - gemütsvoll,
was ich sehr viel bekommen
haben es auch - V. D.
s. mit nicht mehr. Helfen
was es nicht zu einem
für die Red. Am 2. Juli
bis in die w. w. w. w. w. w.
Bin am 1. Juli in F. d. w. w. w.
- T. H. W. K. B. M. P. w. w. w.
Habe mitwundern in gut
G. H. W. K. B. M. P. w. w. w.

Foto Gabani - Locarno



PAR AVION LUFTPOST
VIA AEREA

Mrs. HEINRICH

PROSKAUER

720 FORT WASHINGTON

AVENUE

NEW YORK, N. Y. 10040

USA

Intentional Second Exposure

FRIDAY - BRISAK60-1235-6/21
 6612 - ASCONA di notte
 Lago Maggiore

bel. Himmel! Heute war der wund-
 erbar sonnige Tag. Wie ist es
 schnell. - I M M E R für die er-
 lebnis lust. Wieder gestern noch
 heisse Post von der - über
 Wagen! Heute war ich mit
 aus - AS TOR: A. A. gutlich
 gemüthlich + ruhig. Grosse
 Frieden hier - sehr auf
 Vandschaft - gewisse alle,
 was ich sehr viel bekommen
 haben es auch - V. A.
 sind nicht mehr. Helfen
 was es nicht zu einem
 für mich. Aber am 2. Juli
 bin ich wieder bei dir.
 Bin am 1. Juli in Frieden.
 - T. H. K. Klein. Heute haben
 habe mitbrachten - gutlich
 Götter - ganz gut!

Foto Gabani - Locarno



**PAR AVION LUFTPOST
 VIA AEREA**

Mrs. HELEN
 PROSKAUER
 720 FORT WASHINGTON
 AVENUE
 NEW YORK, N. Y. 10040
 USA

422/9909



Freitag - 530 P.M. 21. Juni

6614 BRISSAGO
Lago Maggiore

all. Hannel: Habe eben
Falschmünzger von Kroll
gelbren. HABE MITTS-ANWON-
LEIN FÜR WOHNUMBEN
ZÜRCHER & lang ausge-
schritten (DAMIT WIR BILD
IDIE haben) HABE SISTER
of CRACKER! Paul & seine elter-
HAMBARBER FAMILIE GEBÜRT-
GESTRE. WELT. Reche Rentele
SIND hier. Wundbar SOWAS
DU FÜRST. GIRLS nicht
ORBE OHAIVE-ABIER IS
BEMT HUCH SO. Denke an
Mich. Bleibe gesund. -
Alles Gute - Dein CAPUCCINO
TR: WENNDES PAULINCHEN
letztes Schiff geht um
1830 - IN 15 STUNDEN NACH
LOCCARNO! Dein
Paul - der

Foto Garbani - Locarno

496/8987

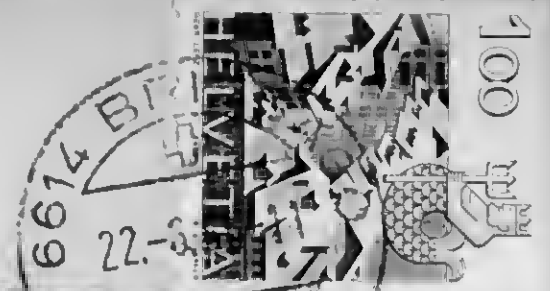

PAR AVION LUFTPOST
VIA AEEEA

MR. HENRY
PROSKAUER
720 FORT
WASHINGTON AVENUE

NEW YORK, N.Y. 10040

USA



SONNABEND - 22. Juni - 8:30 AM.

BRISSAGO (Lago Maggiore)

Gel-BÜCKERLE: ich liebe
dich SOO LIEB - eben ~~so~~ ^{so} sehr

deinen Brief vom 18. ~~Sept~~ ^{Sept}

SCHEIN - ich bin noch

LÖCAREO: fahrt nach ~~mit~~

ASCONA oder BRISSAGO. ~~mit~~

geht es gut - aber OHNE dich

nicht so richtig - auch bei
Frühstück mit 2 SWISS girls.

CHARMING - fühlen aber heute

ab - leider nur 1 Woche + 3

Tage bei Bis. TESSIN: FÜR

REISEN: 2-3 Wochen - OBER

wenn wir nicht in USA leben

können. Aber UM 206 wird

SCHWER. Ich denke an dich +

fiere mich auf dich, auf dich.

MOMA Platten - auf VCR.

DIENSTAG Ab bei Karne. - in die Platte

ZUR ANS. MIT! ~~den~~ ^{den} ~~Panline~~

Ufficio postale per l'estero.
Rapido e vantaggioso

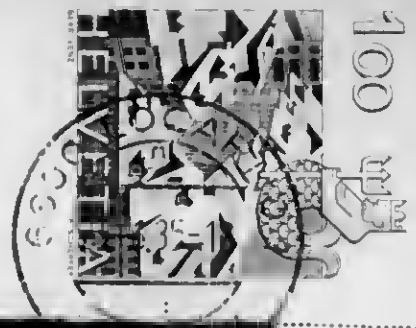

PAR AVION LUFTPOST
VIA AEREA

ME-MENRU

PROSKAUER

720 FORT WASHINGTON

AVENUE

NEW YORK, N.Y. 10040

Riproduzione vietata

USA



BRISSAGO
Lago Maggiore

SONNABEND - 405 P.M.
22. Juni

Bel. Hanel. Bin nun wieder
in BRISSAGO - zwar nicht
aber schön - nicht
selbst, wenn es möglich
Das Wetter soll sehr
werden. Bis jetzt 3 -
davon 2 wirklich schlechte
Wetter-Tage. Bin sehr
neugierig, was STAESER
& H. MARK sagen. Beide
beide Artikel an July 4 set
Freud mich immer
auf Dich - Du Dich auch?
Freud auf Schiff geht from
Temeser, mit in April
6 Wochen, stehst hier w. m.
Nun: alles best, wenn
BUDOLE!

Dein Paulinchen

Parco postale per l'esterno.
Rapid

PAR AVION LUFTPOST
VIA AEREA

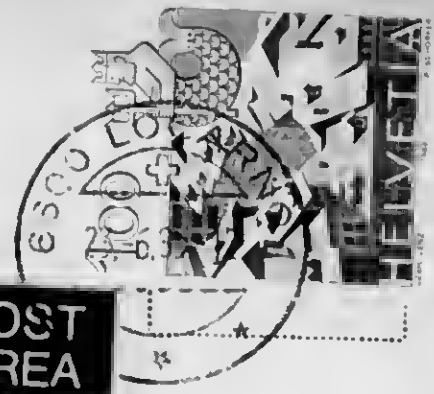

MR. HENRY
PROSKAUER
720 FORT
WASHINGTON
AVENUE
NEW YORK N.Y.
10040

MSA

Foto Barbanti - Locarno



IRIS

SONNTAG, 23. Juni - 3 05 pm.

SAH EBEN: OBJEV DIVE " (5 10 PM) !!
6614 BRISSAGO (Lago Maggiore)

Bel. Mandl: Sent 10 AM 23 Jun.

BRISSAGO - 2 broken camera

Kege, sel, girls in Bikinis

Kurz, was es sich nur nicht

kennt, hier geborgene Schwimk, hatte

von geben Abent und 20-jährige

viel von Kamera, die heute noch

ständig abfuhrt (my luck!). Aber

erst unterhalb hier. Im feiert-

we: ein Mann - großer Mann große

WAZZE in Baden: stopeben

people! - Aber es ist nicht so.

Hoffe, dass morgen Brief von ihm

Da: ist. Am 1. Juli bin ich in

THUN. Dem Brief die besten
Pauline

N. 757 - Foto Kuchler, Brissago

MEXICHRONE
COULEURS NATURELLES
Printed in France



PAR AVION LUFTPOST
VIA AEREA

MR. MEYER

PROSKAUER

720 FORT WASHINGTON
AVENUE

NEW YORK, N.Y. 10040

USA



BRISSAGO - *Lago Maggiore*

6614 BRISSAGO
Lago Maggiore

MONDAY, 24. Juni '85 10.45 A.M.

Old-Times: Heute früh kein
Brief von Mrs. Hoffmann & Co.
Schri. & BESPRIETUNG VON "D.A.A.
ZÜR. LIT" VON BOLLIGER - ARCHE
VERLAG FÜR NICHT AUS: INTERA
SSANT. WUNDERBARE SONNE -
MÄR - NOCH KEINE GIRLS
Aufge - las "ZÜR. LIT" ZER
TOMB" DAN SCHNÖCKER!
FÜHLE MICH SCHONUT -
TRANK LAPUCCINO IN BR. SSTA
ca. DORT - WO B. L. D. - LINKS
UNTEN: Schlafen sehr gut +
gut - NASE GUT - VERMAN -
UND MASSIG - MAL SO - MAL SO
MACHT NICHTS - ASTOR. A:
BEMÜHT LIT ABER ERZ -
ORIMONOX: KAITAN, INSEKTEN
VLKIO! Ich denke an den
404/9033 BÜDREGE! Dan

ELLEN ORLANDI
ORLANDI FORMAGGIO! RIVIE!



PAR AVION LUFTPOST
VIA AEREA

Mrs. HEWRY,
PROSKAUER
720 FORT WASHINGTON
AVENUE
NEW YORK, N.Y. 10040
USA

Foto Garbani - Socarno



LAUFPLATZ AUF B. COI. WÄRDIGUNG WIRD REINIGT

DIENSTAG: 3 15 P.M. 25. JUNI
BRISSAGO
Lago Maggiore
Gel. Hannel: A.D. '85

WOLCH same - aber es bewirkt
S. U: Das Wetter. Nach 11 22
Dieser Juni UNBESTÄNDIG. 6-5 oim
Wohlt mit WOLKEN ab. - B. S
Nicht 3 Regenstage - aber das 14 U 25
HAW ER WARTEN. ARP IST IN
EINEM MUSEUM: EINEM OLD
CASTLE. - Freie mich, das sind
DIE SCHNITZEL AM 1. Hant
wende ich nur leicht ESSEN.
RÜHREIER + Italien BREAD.
O.K. 2 LICH I DIE LUKE!
Schön. ALLES - NIE IST
S FEUCHTE LUFT - auch
nicht bei Regen. PLATTE
NOCH NICHT DA. KOMMT
MORGEN ODER ÜBERMORGEN
WIENER: 4x Vornicht -
Kleine Antwort. 152, 70 RIV
Kauf HÜBSCHEN. Dein
Pankuchen.

Edithone Karl Engelberger, Stansstad
No. 10590

BRISSAGO

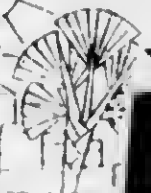

PAR AVION LUFTPOST
VIA AEREA

MR. HENRY
PROSKAUER
720 FORT
WASHINGTON AVENUE
NEW YORK, N.Y. 10040
USA



25. Juni - 12¹⁰ BRASSAGO - VIEL SONNE
Bel. Hausl. Danke für WIEDER
6614 BRISSAGO (Lago Maggiore) (POPOSI)
Lungolago

Edith u. Rainer Brief vom 19.
NACH LOCARNO: ich gehe zu
BEIDEN OFFIZIEN: LOCARNO
UND MURATO (MURATO IST
NÄHER!) Was geht es sehr
gut: Tom hat 2 STUNDEN 2
16 jährige Deutschk. - FR. WA
ADRIEN: NUN! Ich habe PLATZ
BIL: WIS! Heut ich hier - Platte
noch nicht na. - Gelb Ball
bin ich be. meinem geliebten
BUDARU - wir werden es
uns schreiben Wochen -
Ich freue mich RIESIG AU,
MIL - Bin glücklich hier -
aber bin auch glücklich bli.
NIR zu Haus - Danke
N 742 - Foto Kuchler, Brissago
Nicht liebes, sondern
2. BR: LF Nach THUN: Verloren!

55 anni FOIUCHE KUCHLER BRISSAGO

GARIBOLDI
POSTALE

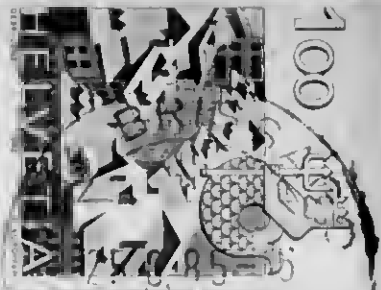

PAR AVION LUFTPOST
VIA AEREA

Mr. HENRY

PROSKAUER

720 FORT
WASHINGTON

AVENUE
NEW YORK, N.Y.

10040

USA



Printed in France



MITTWOCH, 20. Juni 1935

6614 BRISSAGO TI

Chiesa parrocchiale Santi Pietro e Paolo (1526-1610)

Lago Maggiore *Ell. Handmadel: No. 1*

Ein herrlicher Tag in BRISSAGO
RUHR 850 Am abt bin der
in frische, wunderbare Luft
Spott fröhlich wie der 2 ANDERER
Oblen b. RLS - von DUSSELDORF
Vllm haben MEIER LOWDUS!
Kider fröhliche Keme Post von Br.
Haffentich Hagen - Frühl. Nacht
SAD WOHLE - fröhlich mit sehr
auf dem BUDERLE! - Eine
jocht: M. NESTROVE, FORMHO
d. ESSIG in HÖVENRICH
in Lalona: sehr gut, sehr
sanfter. bringe aber nicht ab
250! 1. grüß...! Also! -
Mit dir wäre es so viel
interessanter! B. KIWIS - wie in
JAHRE IN FILMEN - BASSA!
Bin Paul

BÜCHER GEBEN DIESE WOCHEN ABIL



PAR AVION LUFTPOST
VIA AEREA

M. HENRY
PROSKAUER
720 FORT
WASHINGTON AVENUE
NEW YORK, N.Y.
10040
USA

Edizione Karl Engelberger, Stan. No. 1532





27. Juni 1240 P.M.

LOCARNO - Muraltà
Il lungolago

Ob. Hansontal

BEI WIR BRISSAGO - WUNDERBAR
BARE SONNE - SEHR SCHÖN -
RUMIG - WUR LAUT AER
WELLEN - IN FERNE
SCHWEE AUF BERGEN -



VIelleicht MEINE ABEND POST
VON DIR. IN VEREIN: SCHLECH
YES W FAPS: Schütz Klage
selbst!! THESE WOMEN!
Nun bin ich BALD MIT DIR -
WIRD SEHR SCHÖN +
GEMÜTLICH SEIN. Freundlich
and MUSIK, MOMA VER-
GRÜSSE Elizabeth!
HAT MAJOR MEDICAL VON
ALLSTATE BILL GESCHICKT?
ZU HOFFEN! MACH ABRECHN-
UNG FERTIG FÜR MILCH-BILLEN
BRINGE MIT als Freundin

EDIZIONI ALFA S.A. LOCARNO

145. HENRY
PROSKAUER

720 FORT
WASHINGTON AVENUE

NEW YORK, N.Y.
10040
USA

PAR AVION LUFTPOST
VIA AEREA



Intentional Second Exposure



MONTE SASSO CORAN? SASSO -
 14. Juni 10 AM: Bin bisher auf
 gefahren - Kabelhaken Kumblich
 VON HÖLE AUF LOCARNO - (Cecame)
 TRINKE LAPUCCINO IM
 DRSELINA Hotel - auf Terrasse.
 Essen bestellt jetzt - Natur
 und nicht auf See gefahren.
 In WIEV BRÜSSE ZUBEMSTIL -
 AUSSTELLUNG HÖRTEIL - keine
 POST von DIR heute - aber ich
 bekomme ja geben eine Leber
 Brief von Dir. BILDO aus
 BRONT FRÜHERE STUDENTIN -
 VOR ca. 12 Jahren - W. L.
 S. LÄßT ETWAS - KLARE LUFT
 ABER KEINE SONNE - AB DIENS
 TAG SOLL ES SEHR SONNIG
 WERDEN - WENN DU MIT DIR
 Buch zu Hause - PRINZEL
 oder auch 2 Eltern - VERLOBUNG
 TAG 30. Juni - Alle Liebe
 Dein Paulchen + IV KURZIER 885
 LEINE - BRÜSSE WENN!

Stampato in Italia - Importe D'Italie - Printed in Italy



PAR AVION LUFTPOST
VIA AEREA

MR. HENRY
 PROSKAUER
 720 FORT
 WASHINGTON AVENUE
 NEW YORK N.Y. 10040
 Riproduzione vietata
 MSA



6612 ASCONA
Lago Maggiore

FREITAG 130 P IV.
ASCONA 6/14/85

Ged. Hamel. Klein in ASCONA
bei Wolk. bém Wetter
angekommen - W. ...
in BUCHHANDLUNG: ...
GGER FRIOLG: ...
in R Th. MANU ...
Hess ab - wird Hess
UND AUFENP. EL ...
IV. V. E. IV. BESLHRIBEN
SEINDEN. BRIVDE MURGEN
DAS BUCH HIERHER. ?
IST DAS NICHT MÖGLICH.
Hauptk. de Klapp es auch
Sehr schön hier. Es
belet sich auf. Mein
glücklicher B. U. L. A.
P. ...

ASCONA

PAR AVION LUFTPOST
VIA AEREA



Foto Garbani - Locarno

MR. MIENR,
PROSKAUER
720 FORT
WASHINGTON AVENUE
NEW YORK, N.Y.
10040
USA



FRÉITAG : 4¹⁰ PM - 6/14/85

6614 BRISSAGO
Lago Maggiore

bel. Monnetzel - geht auf
bevorzugte Sonne - Roman
Schiff begleitet - Vor ASCA
MORGEN FRÜH fange

in Buch um + Last 2
BÜCHER SCHICKEN -

Elek. Kopf: d. 2 AHER. CAUL -
W. P. SISTER LIVIA Va

5. 11. 11 - V. 11. 11. 11
Pasquale als gut -

V. 11. 11. 11 - bleibe ich
am 1. Juli in Winterthur

(näher zum Zürich) W. V. -
L. V. 11. 11. 11 - 8 AM Montag

zu 11. 11. 11 - Schutz
Was 3 PM nicht zu

Hand - Handlich hier -
Lester hat! Am nicht

h. v. Reiny
Parlamente

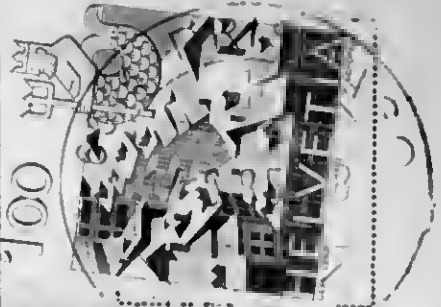

PAR AVION LUFTPOST
VIA AEREA

Mrs. HENRY
PRÜSKAUER

720 FORT
WASHINGTON AVENUE
NEW YORK, N. Y.

10040
USA

Foto Garbani - Locarno

506/9379



ASCONA

LACOMACCIORE
JAHRESKURORT

© 1937 AMATEGG



SOMMARBREM. 930 AM. 6/15

Sepp Andereg
Plakat für Ascona, 1939
Plakatsammlung des Kunstgewerbemuseums Zürich

bet. Hommel: fallen

TH. MANU UM 6 FTAUSCHT: MÄSSE
+ AUGEN SPIEL beher in th...
eingeschrieben AB: BRAYH...

NUR etwas zugehört...
Schreibt sich Neuen...
Brot von 1 v. (gestempelt...)

behe für MC DONNELL UNBEDI...
Wann Hungen bleibt. Hent...
bestenfalls some. - Was bleib...

Vorlesung in N.Y. - 5/24...
Vollständigung: Schreib...
ADRESSE von CARLOS + WILVIV,

bet. bleibe über entmach...
Jan 27. + Don THUN, ab 6/31.

Don THUN ab Winter...
Herrlich hier. Paul. die fülle...
Ihrich L man... st... B. d.

Horch die... R... e...
erhalten, folgen. - mit DDR'S ne...

fragt - behe. Doch e...
Kino oder VER - ISS + TURNA...
Stolzer

Nr. 1481 Verlag Photoglob AG, 8045 Zürich

BUCH MTAUSLIER Bonheur



Kollektion Biregg - Printed in Switzerland



PAR AVION LUFTPOST
VIA AEREA

MR. HENRY
PRUSKAUER

720 FORT
WASHINGTON AVENUE

NEW YORK, N.Y. 10040
MSA

50 R 6 W BEHT KEINE POST AB

BRISSAGO



SUISSE ITALIENNE

SATURDAY 6/15-1230 P.M.

Bölet
Plakat Brissago, Suisse Italienne, 1936
Plakatsammlung des Kunstgewerbemuseums Zürich

bel-fanell. bin wieder
BRISSAGO. HEISSE SONNEN.
WUNDERBARE AUSSICHT. HEISSE
GANZ KLARE NACHMITTAGS
BERG. Bin sehr stolz
UMTAUSCH: HATTE ES SCHON
HUT BEGEBEN. Royal Academy
Bald: sehr gut + günstig
FÜR DICH. WIR FÄHREN
ZUSAMMEN WACH PRINCE
TON - WÄLTERSBERG, N. F. H. S.
Vermutl. Vielleicht bleibe
ich hier bis 1. Juli + über-
wache in THUR über
WINTERFÜR. SCHÖNE D. L. H.
FAHRE NACH STUTTG. W. D. H.
DES + ZWISCHEN LOCARNO
HIER. FREUNDLICH, SAUBER
ORIENTLICH. POLITIK: EIT-
FERNT. Ich hoffe gut: NACH
GUT. VERDAUUNG "U. D. T. R.
SCHIEDLICH. Inbelle
das ist wohl. Du überhau

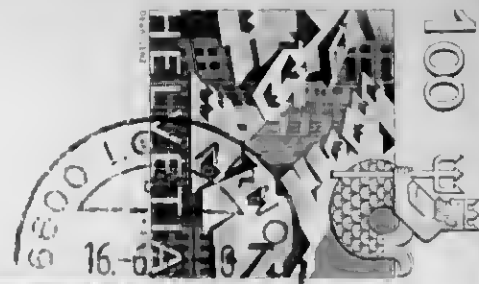
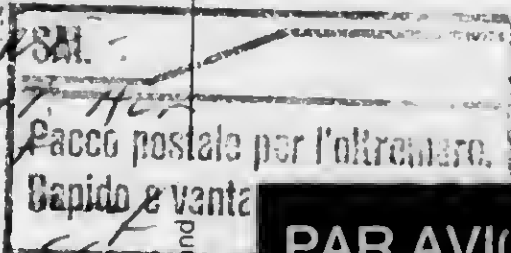

PAR AVION LUFTPOST
VIA AEREA

Mr. HENRY,
PROSKAJER

720 FORT
WASHINGTON AVENUE

NEW YORK, N.Y. 10040

USA

Kollektion Biregg - Printed in Switzerland

Nr. 1463 Verlag Photoglob AG, 8045 Zürich



Brissago



SUNDAY June 16 - 12⁵⁰ P.M.

BRISSAGO

Lago Maggiore

Bel. abt. Hansel: Heute früh

was zu viel Wollig - geht

kommt aber nie Sonne

vielleicht in BR. SSAGO -

Viel Deutsche in LOCAR

Trübsalsten boursische

Englisch + Amerikan. 17. 12

klüger + richtig hier - 12 von

fühlt sich nicht + gelassen

12 Tage - früh kommt v. ell. d.

am 4. Brief von Dir. sehr

vergnügend auf SAKITSKY -

von W. W. W. W. W. W. W.

am 1. Juli in Winterthur

in Bern oder - 1100 bis 1200

hier bleiben - Wolke nicht

mit Dir wird es so viel

üblicher. Ich solle mit der

Handlung an - grüßelhaft

Hell - + sehr Pauline

ST.
 Parco postale per l'itinerario.
 Rapido e vantaggioso.

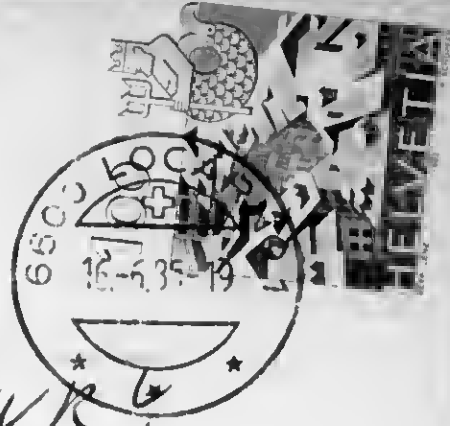

Edizione Karl Engelberger Stansstad No. 10689

123. HEINRICH

PROSKAUER

720 FORT WASHINGTON

AVENUE

NEW YORK, N. Y.

10040

USA

PAR AVION LUFTPOST VIA AEREA

Freitag, 14. Juni '85 - 725 A.M.

belichtetes Morsel: heute bew. durch Sonne: gehen frühzeitig
bewölkt, dann kleine Sonne. Der grossen + grossen Will Glück
mit Wetter - bis auf letzten Sonntag in THUN. - Ich
habe mich 2000 mit diesem Brief (Dm 2. - DU FAULTIER!)
gefordert. Auf das O. M. BILD bin ich sehr gespannt. W. v.
beholden es - aber es wirkt interessanter durch
Anordnungen. Der TESSIN. A Wunderbar zum Reisen.
aber ich kann mit Leben hier nicht richtig vorstellen.
Besten Abend was ich bis 34 10 auf Promenade, ging um
1/2 11 Uhr schlafen, wachte 2 Uhr auf (wegen Traum), schlief
bis 1 Uhr 1 Stunde, gehe gleich frühstücken - + von BR. 35A60
ich habe 2 Wochen Starnesent - auf Schiff! Erst eine
Wunderbar begeben hier. Besten los ich wenig - sah
nichts auf Wahrheit (Verantwortung von PIVS XI in PORNO-
film, los ich, Polzeichel von ASCONA wegen Corruption
Verhaftet, alle möglichen Skandalgeschichten liest dem)
Ich höre interessante Sender: gehen über LIDICI
Sender es wird zu artifiziellen. them Praktiken
bei Schlüsser - Treffen Morgen kommen, hörte ich -
KOMM ist bei Hausenw. sehr beliebt: "WIEHT"
log auf Schiff: PRO-REAGAN. Schlechte Zeitung.
Hier braucht man auf Promenade nicht von 19066:1005
Angst haben - auch gehen viele Leute spazieren -
Besten Abend viel ich beste Schutz an - keine
Antwort: ich werde heute wieder versuchen WUSLIVE
zu erleben: 2x schon konnte ich, bin nicht verliebt.
ISS VILL - auch ohne mich! Der feiert mit -
Lohnverhältnisse nicht VLR.

In Liebe Dein Paulinchen.

Ich gehe jetzt essen: ich trinke Tee-Kaffee
schlecht. Ich sah ein sehr gutes Hotel für Dich:
HR (AD)A - sah es mit Garten an 94 SWFR. mit
Balkon - am See - wie ASTORIA - ganz nah.
mit 1/2 Preis 30 Franken mehr - auch gut!

DIENSTAG, 13. Juni, 85 -

7 AM.

Gelächter der Haasel: Bis gestern Abend 7 PM war keine Post von dir da - Postlagernd LOCARNO - MURALTO - Das liegt vielleicht daran, dass es nur MURALTO - POSTE RESTANTE - SEIN MÜSSE: Das war MEIN Fehler. Hoffentlich bin ich recht bald von dir. - Mir geht es sehr gut. Heute früh Same - folle nach BRISAGO, gestern: CANTOVALLI: INTRACONA: MÖCHST herzlich. Herold GASSER, Wäubege, HUSSIMMEN auf Berge, wunderschöne BLUMEN. Ich schlafe sehr gut, gehe 10:30 im Bittli schlaf bis ca. 5:30 - 6. Ich esse gut, trinke viel Mineralwasser. - Vergessen auf Mauerwerk im LOCARNO - großes FARRAD KENNEN spirituelle - Weg. PENSION ist bequem, nicht besser geworden, macht aber nichts. Am Sonntag war ein besunderer Rhein Anflug NACH MÖCKEN nach. - Ich kauf eine deutsche Familie in THUN aus KULT - ich gab ihm seine Adresse - um seiner Frau, schon schreibt er Briefe, ich will mit dementsprechend später ziehen - RÜTTEN - aber KOMMT für uns nicht in Frage. Hier gross Aufregung in der Schweiz. EIN GERMAN TV TEAM sagte in BASEL: MITLER hätte Schweiz "EINWEMMEN UND alle SCHWEIZER VERBASSEN sollen". Stelle dir vor, wie wären in BRD! - Schweiz wunderbar zum Reisen - zum Leben KAUM. - Ich lese Zeitung ganz lieblich (sah Brutal Tages: ca. 62! v. Bilder frei REAGAN kann Truppen nach Nicaragua versenden: "Du machst recht - weil immer -) manche Berichte ist recht, andere gefallen mir nicht). - Ich bin schon so neugierig auf deine POST: ich hoffe nur, dass keine Briefe verloren gegangen sind: ich fürchte es sehr! Ich lass den Brief nach offen - bis 7:30 - wenn die Post öffnet. Aber die Hauptsache ist Wahl, von der wir mir hört. Ich schreibe ja jeden Tag. Ich fühle mich nicht wohl über dir selbst vor.

Mit grosser Liebe
Pauline

In 4 Stunden gibt es Frühstück!

Allen Bekannten ich Deine sehr lieben 2 Briefe 7. Juni: ich bin so froh, dass es dir gut geht sehr liebend mit MIERS- Das Mädchen aus BELGIEN überstoft. Langweilig. - Ich will jetzt noch HSCONA fahren. Du fehlst mir sehr! Das Frau Friseur so dank ist. int. interessiert. Bitte sehr schnell, ich schreibe dir ASLOPP. Der Brief soll schnell fort.

SOMMATHO - 9. Juni - 8 pm.

beliebtes Mädel: Ich habe nun heute Abend, da
ich wegen der Briefzeit bei einwerfen will. Ich werde
auf der HILLY WELT FLUCH folgen. Heute war ein
besonderes herrliches Tag: 14 ÜRREN - in 1 3/4 Stunden
mehr als WELT. Die Sicht war überaus
KATH - normaler. Die FRIED, KEINE AUTOS, ich
so gut. Die Höhe ist uns auch gut bekannt
5300 FT. hoch. Ich sah auch den FERNRUHR
WANDERER AUF DEM MÖNCH-Berg! Ein Zug
auf dem Rückweg war ein Hoch moderner Zug -
von HINTERLAKEN OST nach TITON. Vorher: Fahrzeit
Bahn + reguläre REGULÄRE Eisenbahn. Ich habe
von - der Schweiz linear als - fahrscheine
PARTI als REBE + FRIED BREIT SEI! "NEUE
AKTION": HEUTE WAR eine ABSTIMMUNG über
"RECHT AUF LEBEN (RIGHT FOR LIFE!) -
NEO-CONSERVATIVES à la REAGAN. Alles ist
dabei hier + als gegelt - aber zum Leben 22
Zusammen in der Deutschen Schweiz - sehr hoch
Haft. Wir haben UNS - UND WIR MARIEN
60, in NY. ZUSAMMEN

Falls der Wetter wegen benützt ist, folge ich
den Wegen nach COLEADO. Heute war es RESOURCES
SCHÖN. ÜBERBORDEN in 3 WOCHEN bin ich
wieder bei Dir. Ich verlaße immer sehr gut!
Bleibe sehr gesund! Was macht der VCR?
Ich bin sehr neugierig auf den 2. Brief.

Dem Bild sehr liebend

Postkarte

Freitag, 8. Juni - 6 P.M. '85

Erleichterter Handel: Heute + gestern keine Post von Bern -
Vollständig ausgehen. Mein 1. Brief KAS ist ebenfalls an. Ich
denke viel an dich. Gull hat ich bereits besorgt (Händler) in
Paris - während ich schreibe. Heute war ich im BRUNNEN-
WALD - bewaldet - schnell auch etwas - aber viel
Vanduskraft + Talot was für zivilisiert. Von allen 3
Bergwerken, die ich bis jetzt sah (Höllbarten, GSTAAN
BRUNNENWALD) gefiel mir das bestes am wenigsten -
Höllbarten am besten. Morgen - falls die Sonne nicht -
fahre ich auf den See nach Melanen - dort nach
MÜRREN (DENN die Taloten allein sind schon
Heldisch + erhaben! In Brunnwald war ich auf
einer offenen Terrasse mit "KRÄUTERGARTEN BLICH
auf Berge. Ich will besser mit einem GART-
ABWANDERNT wegkommen. Fahrt nach BERN: 8.50
FR. Nach Brunnenwald, Ortzeit ca. 15 - 21 FR. (auch 1)
Wenn kommt nach die Talot nach Locarno. Auf See
kondet die Talot 8.60 FR. out für viel nicht teuer!
Ich trinke viel Mineralwasser + auch etwas Wein.
Das Schmelz gehen wir definitiv nicht besser
als Mund KILKE: in 4 Wochen bis in den 3
Tage zu Hause! - Die TH. von Götting nicht
VORTAUSGANG weil a) die LÄNDEN die Frankreich
Ausgabe nicht FÜHREN: "ZOTEVER": 2 grünen
Länder in Bern + hier in TH. Aber ich ich nach eine
Bruchhandlung: ich werde es versuchen. - Vom Neben
2 der 3 Länder nur Bücher zurück, die bei ihnen
gekauft sind. - WILSON's Berichte ich früh zu
trinken - Was aber nicht ins Büro. Montag - oder
von Locarno aus soll ich ihn an. Hier bin ich
sehr gut angekommen. Alle sehr nett. - Ich habe viel
in die Handlung - keine mit aber sehr gut GIDE:
herausgeht: ich will nur in den BUND: N. Langen +
SALT II werden jetzt wohl BESPROCHEN. Die TEMPE-
RATUREN in LOCARNO - gemessen dem "BUND" NIEPR. GER
als hier: besten 28 !! CÉLUS hier! Ich war
heute früh bewölkt, etwas Regen - in den Tagen
WIKER hell. Ich fahre entweder Montag 10. Juni
oder Dienstag 11. Juni - aber es gefällt mir hier sehr
gut.

SONNABEND 9 Juni 8 AM.

Geliebtes Kammerjungel: Lieber sagt es jetzt; es bleibt bei der
Veränderung zu Hause. Ich möchte diesen Abend - LOCARINO
bei ASTORIA für Dienstag: auch dort war es sehr bewölkt,
wie Mrs. Van der ... sagte: in ganz Europa ist es so. A
gerne bleibt's weiter. Halten wir auf Berlin! Bis jetzt
hatte ich einen blühenden Abend am ich FÉLIX
K. ... gut: aber eine hübsche deutsche Kerzengesell-
schaft war da. Laut etc. Höflich - aber Mrs nicht
angenehm. Deutschland wird nichts für uns.
Die Presse ist eben mehr als Leute wie HAUB oder
Rehberg oder HUMMEL: sind viel mehr 50, sind
viel mehr ... sympathisch. Ich bin aber
so neugierig zu hören, wie es dir geht, wie die
Photographie von D. M. wurde. I S S + TURKE,
BITTE! - Morgen - SONNABEND - geht keine Post ab,
dann du es wirst. Ich schlafe sehr gut,
gehe jetzt ins Bett. Die Schwiz ist zum
REIZEN herzlich - Kern gleich wie wir EIER
nicht. Das Kunstmuseum ist tollhaft: auch
sehr schön (MONTIER), CARRICO, MATISSE-BILDER.
Ich glaube, es klärt sich auf.

Bitte sehr genau. Ich werde versuchen,
ob ich Montag W. S. I. V. B. erreichen kann

Alle Liebe, von geliebter

Bräutlein

Dein Pauline
GRÖßTE WUNNE von mir:

Schreibe mir deine ADRESSE

Nach Wohnort - und auch

dein VORNAME und Frau
ist!

DONERSTAG, 6. Juni 7 30 114.

GUTEN Morgen, Hornmazel: ich habe eben gefürchtet, dass
ich gut, aber nicht bis zum Ende, auch besser! Das Brot
ist fabelhaft hier. Frisch: Wolkig; will nach Lindebach
Warten, um zu sehen, ob es sich aufhellt, wenn es
SONNIG. Überhaupt las ich in der Zürcher Zeitung, dass es
Dienstag in Bern 25 GRAD, LOCARNO NUR 21 Grad sei -
aber falls das Wetter schlecht wird, fahre ich eher nach
LOCARNO (Samstag oder Sonntag). Vorläufig habe ich
keine große Wetterglück gehabt (in der Partie - Nach-
richten kenne ich von Amerika re BERLIN + SALT II hebt.
Hier beruht es eben - ich Augenblicke wenig. Ich habe
mieser sehr gut + fest geschlafen - eben eben. Ich habe
schlecht! Hast du VLR gespielt - UND WAS ? ? ? Also
gerade in INTERLAKEN. Unser SCHLAWIERER wird das
Hotel Metropole kennen: 14 oder 15 Stockwerke hoch.
"RAIVORAMA-AUSBLICK": ASS dort - mit Ausblick auf
EWIGER JUNGFRAU (DIE ARME!) EIS! DANN FÜR
ICH MIT LIFT ZUM SWITZERLAND-POUL-OUTDOOR Terrasse -
UND DA LAG EIN BIRL 95% NACH. Ich brauche
Winterräder, aber über etwa 28 oder 28
Pickle Brüste - WIL X - RATED!! Nach 5 Minuten geht
ich zu BIDE + las. Dann ging ich an den KURPARK + sah
auf die Berge + las. Ich fühle mich oben als erdet!
Man braucht sich nicht auf Neger etc. aufpassen!
Inseln hantieren fort von England: HIER IN THUN
KAUF: habe ich hier viel mehr. - Nun sollte ich
den Blick ab. Bleibe ich gesund, wenn ich sollte ich

BÜDLE. (Die Spool - nur heute ich viel
MINERALWASSER + eine Kleinigkeit während des Tages -
an nur einmal richtig - AUSSER HAER - Das war im
ADEL BÜCKEN. Fische ist in der Deutschen Schweiz nicht
BESONDERS. Sei stolz, 4-STAR CHEF!

Das wird lieblich - sehr lieblich
Postkarten kaufen müssen!!
Pauline

Es klärt sich auf! 8. Juni:
Spätestens SONNABEND:
BERN!

Mittwoch 5. Juni, 6:30 p.m.

belebter Raum. Vor 20km rüber kam ich von unterhalten an und
sah dann so lieben Brief vom Freitag, 31. Mai was - dass du
DOLM so schnell SCHRIBST: you are good!! Verallum: dass
du wenigstens mal 1. Nacht ohne mich gut BESCHLAFEN
HAST. you see, you can do without me! Aber: DU
SCHREIBST NOCH NICHTS RICHTIGES ZUMS ELLEN BESORGT
HABEN. DU MUSST REBELHÄSSIG ESSEN. FISCH ODER
REAL LUTLET & FERNER TURNE 11 MINUTEN JEDEN
MORGEN: MOST IMPORTANT. Ich fürle mich, dass du
zu dem Schulz Sonntag gingst: ich werde in 2 Tagen
oder so anrufen. Heute war es HEISSE, SOMMIGES
SOMMERWETTER. ich nahm EINEN SWEATER auf Boot
nach Inselorten + schätzte schenlich. Ich SCHMIEBE
trich gut an! MERKE DIR BITTE, welche 2 PLATTEN du
BESORGT HAST, damit ich sie auch hören kann (schicke
sie bitte auf). Heute früh, als ich mich aus dem Hotel
ich teil eines 140 ZART QUARTETS im ZIMMER der
MARE RADIO MIR (VOM HOTEL!). FEUCHT ist es hier
NIE: DER SEE UND ORTE SIND ganz, ganz herrlich - SO
FRIEDLICH, SAUBER UND SO SCHÖNE AUSSICHTEN - IMMER
VERSCHIEDEN - AUF BERG! WUNDERFUL. - Ich werde
Morgen WUSLING ANRUFEN. Ja, ich will es GERN
MACHEN, WENN mein m. Th. Mann helfen abgemacht
werden. Ich werde eben schreiben KAMU ich von hier aus
nicht: meine HANDSCHRIFT IST UNMÖGLICH. Ich bin
sehr nervös, wie Montag Abend 10:00. Photographieren
ABLIEF. Ich fragte heute früh bei POSTLAGERIN ob
POST DA "SEI": ich DACHTE, DU SCHREIBST AN "POST-
LAGERIN" - aber WOHL nicht. GRÜßES FÄLLT FORT,
DA ZUSCHWIER ZU ERREICHEN. Hojezen will. d
vielleicht nach MONTREUX folgen, falls nicht nach
VÉVEY: ES DAUERT NUR 2 STUNDEN und WAI
SPÄTESTENS SONNABEND FARE ich NACH BERG. DA DU
EINEN GRAVEN GÜRTEL WOLLST HATTE. d SOWIESO der
richtigen GEKAUFT (PREISBÜNSTIG!!). Ich bin hier 2 MINUTEN
RUND ODER NEUE ZÜRICHEN. IM AUGENBLICK KANN ich
ganz OHNE Zehnung + Pol. k. u. leben. ERSTAUNLICH.
Zwei DEUTSCHE SAGTEN MIR WÄRENDE der letzten Tage,
WIE GUTES + REINES Deutsch ich spreche, ohne englischen
AKZENT oder ET PRESSIONS. SIEHST DU! HEUTE: 7-10
FRANZÖSISCH - mechemle 16-17 jährige fabelhaft
aussehende GIRLS auf Schiff: DOPO nicht! Ich BOCHTE
auf die PLUS AUF SEE - PLUS auf BERG.
Was Kombination. - RE FRAU FUTTER: FÜR RUMIL
ABGESCHLOSSENES KAPITEL - DU HAST sehr recht
ESTAN: WIR WOLLTEN ANSTÄMMIG SEIN. Die Sabine
würde Wimmeln, dass wir sie besuchen - falls sie
inlebt - denn sie, die SchwiegerTÖCHTER + ERKELE. WÄRE
wird nicht gern zu ihr gehen, wenn sie krank ist -
and nicht from KAISER. A FRIEND IN WERDEN, IS A
FRIEND IN DEED:



Interlaken 2 10 P.M. MITTWOCH
mit Eiger, Mönch und Jungfrau

5. Juni '85

beliebtestes MÄNNCHEN:

Herrliche, sehr warme

Sonne - 2 Stunden

falsch - BRÜDEREIST 3

UMSTÄNDLICH zu erreichen

Ich fahre nach BERG

späher beim SONNENBAND -

Der Wald soll KÜHLER

WESEN, da will er

SCHNIEG TABE AUSNÜTZEN

Kaffee auf Soli für getrockn.

Ich liebe dich sehr -

Hoffentlich kann ich Th. Mann

VON TAUSCHEN! Blicke

Genuss "WUR BEI SUNN"! //

Im Hotel Mein Paulchen
WER immer dort gibt
Mein Best.

PARAVION LUFTPOST
VIA AEREA
4.-10. Juni
30. Bernisch
Kantonales
JODLERFEST

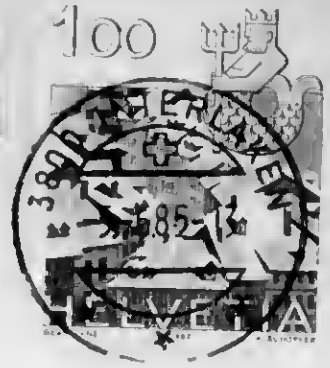

Rud. Suter AG, 8002 Oberrieden-Zürich

DR. HENRY PROSKAUER

720 FORT WASHINGTON
AVENUE

NEW YORK N.Y.

10040

USA

Nr. 19532





35850 Eiger, Mönch, Jungfrau

MURRÉN 9. Juni - 1035 AM.
Tel. MANGEL: UM 749 f
- von THUR via LANTERBRUNN

HIERHER. MELLSTE SONNE
KLARSTER TAG: HOSSICHT
AUF BERGE UNVORSTELLBAR
SCHON SCHÖNSTER EINWONN
VOLLSTER HOSFLUG RISTIER
ADELBOREN WADJON
HERRLICH. HIER LIEGT W
ETWAS SCHNEE. HBER MEISSE
SUNNE - (SUN-LOTION!) -
Herzlich gegrüßter Ver
26 m. A. AUFWACHEN.
DUFELLS + MIR SEHR
SICHER. Ich gönne
Rieslich in MEISTEN KAUM.
DIFESTAG nach COLARILLO -
SCHREIBE ISS BUSI TURNE
Dem Rich AUSSEAST L. CREVATE

Colour Photo by Gyger, Adelboden



MR. MERV

PROSKAUER

720 FORT WASHINGTON
AVENUE

NEW YORK, N. Y. 10040

USA

Printed in Switzerland - Imprimé en Suisse

Thot E. Gyger

- Adelboden -

PAR AVION LUFTPOST
VIA AEREA



FRIDAY 8 Jan - 11 30 AM
Schweiz - Suisse - Switzerland

Grindelwald

beliebtes Hotel. Kann
sein ich in GRINDELWALD
Zwar BEWÖLKT - aber
WUNDERBARE FAHRT,
1 1/2 STUNDEN. Es fühlt
sich so BEQUEM - ich
fühle mich sehr wohl
und wünsche ich,
dass Du hier WÄREST
1501706 oder DIENSTAG
HALB LOHRN, was
bis JEIT KÜHLER
UND WOLKIGER WAR.
DEIN KALB GENAU SO
GUT WIE PRALINEN!
Wie ein gel. Honigmengel
re -

Printed in Switzerland by Orell Füssli SA, Zurich

Grindelwald

für
aktive Ferien



SP
PAR AVION LUFTPOST
VIA AEREA

14R. HENRY PROSKAVER

720 FORT WASHINGTON
AVE NURE

NEW YORK, N.Y.

100 40

re 511

6869 Verlag Photoglob AG, Zürich



Pauline



DONNERSTAG - BERLIN - 3 15 p.m.
 beliebige Mangel. Ich war in
 2 Buchhandlungen + Kannte
 T.H. Mann nicht im Buchhandel
 Aber Mrs. Wood der eine
 genannt: V. Allright habe
 ich Glück. Ich war im
 KUNSTIMUSEUM + AUF
 ROSENGARTEN: bewahrt:
 6 mal 5 mm, kein
 Wischzylinder - die
 SONNE SCHÄNKE.
 Winklerove MARES, Malighe
 PICASSO, alle gefällt mir
 nicht so. Bleibe der
 genannt. Kein Red
 L. Wankes Panther

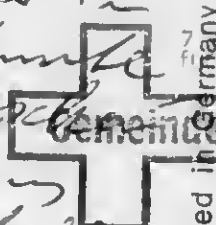

© F. A. Ackermanns Kunstverlag - D 8000 München 22 - Printed in Germany

7 Schweizer Fachmesse
 für öffentliche Betriebe
 + Verwaltungen
 85 Bern



PAR AVION LUFTPOST
 VIA AEREA

125. HEINRICH
 PROSKAUER
 720 FORT
 WASHINGTON
 AVENUE
 NEW YORK, N.Y.
 10040
 USA

A 3921 · FRANZ MARC (1880-1916)
 Zwei Pferde - Deux chevaux - Two horses
 1913. Mit Genehmigung Otto Stangl, München

Locarno-Muralto



MONTAG, 10. Juni - 3 15 p.m.

Locarno-Muralto
Lago Maggiore

Bel-Himmel. Was (Stark) ...

ich gut angekommen - heute

Mein Zimmer - NO. 34 -

W. H. HANSCHSTORP! SITZ!

auf demselben als MURALTO...

WÄRMESPRESSO trinken -

Folgt was unbeschwerd -

gänzlich mit all das macht.

Rufe WYSLINGME, e wade

an. Rückfahrt über THOUZIE

WINTERTHUR-LIEB nicht an

ZÜRICH. Mit der ...

früh war es waldig in THOUZIE,

enthalten sich um 6 AM abzu-

REISEN, TAT es UM 9 15 kam

Mit 14 01 AN V. A. LUZERN.

Mit Wachen war nicht ill -

MURALTO

vegetazione
subtropicale



Edizione Karl Engelberger, Stamp No. 10196

MR. HENRY

PROSKAUER

T20 FORT

WASHINGTON AVENUE

NEW YORK, N. Y.

10040

USA

MIRSD

PAR AVION LUFTPOST
VIA AEREA



LOCARNO - 11. Juni - TUGISMAN 5 pm.
Gel. - Mangel. Bei bew. d. d.

Gammeln - mit P. ...
4 sah auf Berge + ...
1 Morgen nach KR. ...
schließlich bew. d. ...

linf. d. - f. f. ...
macht nicht: NOCH HABE
ICH KEINEN 2. Brief von
Dir bekommen. Hast Du nach
THUN - POST LABOR ...

Der 1. Brief kam ...
Mittel - Hoffentlich ...
Dir ist ... wie ...
Du fehlst ...

Ich schreibe ...
fröhlich - ...
Brief von ...
warte - Blesie ...

L. B. ...
SIMILAR ...

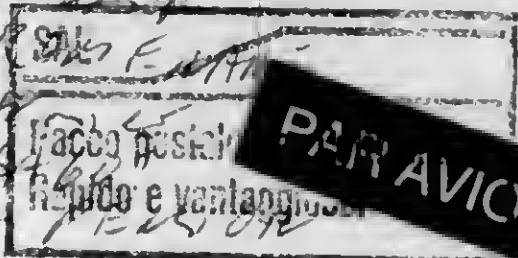

PARAVION LUFTPOST
VIA AEREA



EDIZIONI ALB. LOCARNO

Mr. HENRY
J. RUSKAVER
720 FORT
WASHINGTON
AVENUE
NEW YORK N.Y.
10040

USA



INTRAGNA



MITTWOCH 12. JUNI 85 - 11 AM
CH 6655 INTRAGNA

PAR AVION LUFTPOST
VIA AEREA

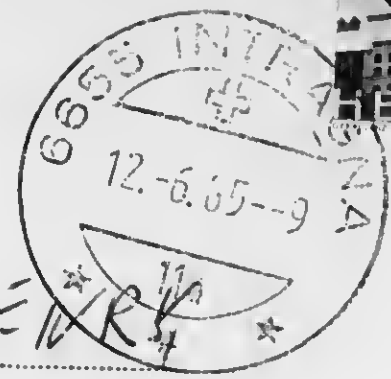

Gel. Hanel: Heute ein etwas
Woll. gr. TAB: BIVIM
LENTOVALLI IN INTRAGNA
Hank FRÜH KEIN BRIEF VON
DIR - letzter BRIEF vom 31. Hoffent-
lich alles in Ordnung bei dir.
Gestern: MEISSE SBIVIK - fühl
bei Sonne hoffentlich langsam
nach BRISSAGO - das, das
Deutsche in BILWIL - HITLER
Bemerkungen was leben - BEKANNEN
Gefängnis - aber Deutschland
kommt für uns wieder in Frage
Schlaf sehr gut. - Hier ist
heute dr. Schreibe ausführlicher
wobei du wieder von dir,
Ihren Hausmangel, gehört
habe. Denk viel an dich.
Mit dir wird es schön
- Malte Wein in INTRAGNA
Mit dem STUBEN
6 AM 2 Uhr. Am Pauliner

Foto Garbani Locarno

Mr. HENRY
PROSKAUER
720 FORT WASHINGTON
AVENUE
NEW YORK NY 10040
USA

1092/10148



Ristorante *GRAND HOTEL* Brissago



13. Juni - Donnerstag 14. Juni 1985

Ristorante GABIETTA
Prop. Marco Storelli
6614 BRISSAGO (Lago Maggiore)
Tel. (093) 65.17.60

collektives Hotel. WIEDER-
sehen mit UNSEREM Brissago

id. Bank 12 V. el. on Bild -
WIR WERDEN REIN SO ZUSAMMEN
MEHR ALS JEMALS. DEN 2. BRIEF
KAM FRÜH um 8 am: ja:

id. WILKE ANELANG + S. FISCHER
ANRUFEN - SCHREIBE MIR
DETAILS: "MURALTO -

POSTE RESTANTE: FAHRE
NACH PRIMITON - ODER
WIR FAHREN ZUSAMMEN.
RUPE H. MARX WILIT 20. AN.

ISS BUN + TURNÉ. FEINE
GEBILDETE DEUTSCHE SIND
FABELHAFT. ANDERE: N. W. H.
Mente MEISSE SONNE. ©

WUNDERBAR. WERDE TH.
9515
19 ANN MIR (LOCARINO) werden.



PAR AVION LUFTPOST
VIA AEREA

MR. HENRY G.

PROSKAUER

720 FORT

WASHINGTON AVENUE

NEW YORK, N.Y. 10040

USA

Foto Garbani - Locarno



BRISSAGO - *Lago Maggiore*

6614 BRISSAGO

Lago Maggiore

Do: VINTAG-13. Jun - 4'15 p.m.

Bel. Mangel: Bei hoch über 5000m
am See - sehe auf Berge, Schiffe,
Wenige Wärdchen herab! rube
nicht so gut aus. BRANN hotel
steht immer noch - N. Unts Person
BEMACHT WURDEN SEIT 2 Jahren
KBER UNBEREN VON HOLZWANN.

Ich will nur den MOMENT NACH
SUMMENKEN: schreibe BITTE
SUMME IN'S BUCH - UNTEREN N
SAG IN THUN AM ARBEND.
ITALIANO IN LOVE also
RÜHREND: 2 LAIVORRE Szenen
bei RIZZOLI AUF DEN OBEREN
alles beschicht nach: BUT! -
besten was es Viehl - CENTOVALI
nele DILTYRESQUE - Walle
aber auf SCHWEIZER Seite
bleiben: S. HERER - G. V. O
imuh alle VERTRÄUMTE

404/9033

GABEN WÄREST DU NUR
MIER. Aber USA IST GUT FÜR UNS
dem Paulsen

BRISSAGO

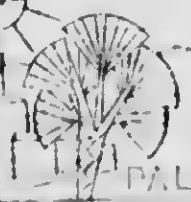

PALME E SOLE



PAR AVION LUFTPOST
VIA AEREA

Foto Garbani - Locarno

MR. MEURY, G.

PROSKAUER

720 FORT WASHINGTON
AVENUE

NEW YORK, N. Y. 10040

USA



15.11.85 DICH DIENSTAG

Hotel-Restaurant . Pizzeria

Arc-en-ciel, CH-3780 Gstaad

Fam. Matti . Telefon (030) 8 31 91

11 05 AM
JULY 4, 1985

Beliebte MANSIC: mit 3/9
Vom THUN abgeben - VIK SPIEL
ZWEIS. WAGEN PAVORAM. -
TRAV! Kamech! Noch SIVAK-
FRUM UM 7 HATTE ES IN
THUN ETWAS GEGESSEN. MAMO-
GRAMIE-SALVISBERG ENTHALT
MEINE BILDER !! UND DEINE
NACHM. VOR EINIGEN TAGEN
AM DICH ABEGABEN. BESOND.
BESTER GRAUENGÜRTEL
FÜR DICH. SCHREIBE MICH
AUCH BRAUWEIL UND/ODER
SCHWARZEIBRAULITEN
KUNST. PREISGÜNSTIG.
IM KAMUS VERLAG VON
R. WILSON. BUCH ÜBER
TH. MANN. NUR IM KAMUS
ZUFINDEN. MIT GUTEM
GUT. DU SEHST ES.

© 484 - Foto und Druck: G. Maurer AG, Spiez

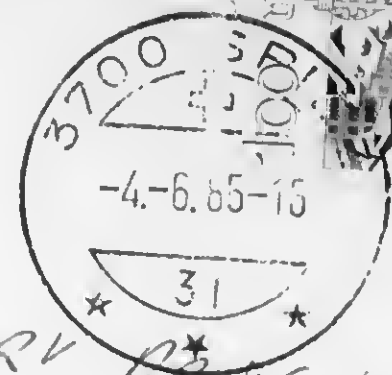
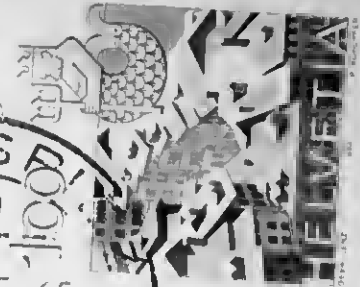

HENRY PRUSKAUER

720 FORT

WASH. METRO AVIATION

NEW YORK, N.Y. 10040

USA

PAR AVION LUFTPOST
VIA AEREA

Geliebtester Hansel:

MONTAG 745 AM 3. Juni

Eben hatte ich FRÜHSTÜCK: Menge Auswahl: 2 verschiedene Arten von BROTEN, dann BRÜTCHEN CRÖSSANTS, Marmelade, Obst! Ich habe UNTER BRÜTCHEN die letzten 3 Wäcker gegessen: geht nun 10 oder 11 im Bett schlafen bis 12 oder 1 mit RUMÉ nach dem noch im Bett (Licht von der Deckenlampe). Bis jetzt gehen für SONNE. Gehe um 11 in ADEL-BODEN - abfahren mit der U42 Bahn, AUTOBUS: keine Bergbahn kann nur 945, 11 A. AW: fühl in Hotel mit LIT, BEWIESE - MOU gelegen, so erst später: ORTELEITE - UND lag auf Liegestuhl: Blick auf Berge - KUN gelüsch-TATSÄHLICHILM. Fort sehr WARM: ich schmelz mit BUT FEIN: SUN LOTION: OFFERS! Aber gegen 3 Uhr WURDE ES WOLKIG + plöblich sehr kalt - fuhr um 4 Uhr ab. BEKAM IN THUN SONNENBRAND bidei FALSCHMÜNZER: habe AUS SICHT - aber nach dem Klappchen. Hier Th. MAIVIN SCHON gegen MESSER nutzlos. Essen Abends: ENTRELOTE: MÄSSIG + ERDBEEREN, ich auch! Aber NEINE KÜLME - wenn auch nicht SOO VIELSEITIG - VIEL BESSER. Abend Vorker: SCHNEIDEN BRATEN - GANZ GUT. Alle sehr nett hier: seit Freitag früh rufe ich die Wetternachrichten - LESSE KEINE ZEITUNG: ERSTAUWICH die Welt geht auch ohne N. V. TIMES! Ich will morgen früh wieder ich SCHIFFAHRT machen. Es wäre so schön mit DIR! Wie geht es deiner ALLERGIE? Fehle ich bis? Ich würde viel an die Eltern: Ein Herr aus KULM sagte STUTTGART wäre sehr gut zu leben: \$400. - LIZODIM FÜR 4 1/2 Zimmer WOHNVUNG. Grand Wohnung! VCA! MÜNDCHEN SEI ZU GROSS. NEONAZI & GRABES, aber AUßERBLICH HÖRT NIEMAND AUF SIE. Das ist FINE MEINUNG. GÄSTERN IM ZUG 4 AMERIKAN GIRL, aber ich sprach nicht. Ich war IM HAUSGEMEN Hella. IN der letzten HÖRT FAST NUR ENGLISCH: SCHNEUSLICHER ORT: 2 in CAKE PLACID! Ich fühle mich wohl: SCHON JETZT AUSGERUMT.

Bleib mir gesund, wenn möglich + gute
HANSEMATZEL: Ich liebe dich frechtbar -
DUMMIT auch? Ja!

Paulinchen



Interlaken
Harderkulm



FR + SATURDAY - 13⁰ 11⁰⁰ 1. Juni
34350 Interlaken, Harderkulm

liebes HAUSEL:
B-N UM 9⁵⁰ VONTM
SCHIFF NACH INTER
BEFAHREN, NÜTZLICH
AUS VON BINNEN
KULY - mit herzlich
AUSICHT AUF JENEFRAU
GIRTES IN N.V. IN
KEINER HINRICHT!!!
DU WÜNSCHT DU
WÄREST MIER ESSE
COUPE ALEX ANDRE!
INTERLAKEN SELBST IST
SCHNESSLICH VIELLE
SCHLAFVERLIL itale
KEIN ZIT LÄO! Schreibe
BALD! Boni Paulinden
Lieblin!



1985 INTERLAKEN
14.-16. Juni
30. Bernisch
Kantonales
JODLERFEST

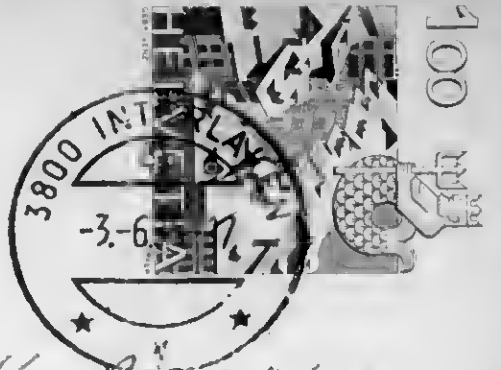

Colour Photo by Gyger, Adelboden

MR. HENRY PROSKAUER

720 FORT WASHINGTON
AVENUE

NEW YORK, N.Y. 10040

USA

Printed in Switzerland - Imprimé en Suisse

Thor E. Gyger
- Adelboden -

PAR AVION LUFTPOST
VIA AEREA

Tschingelochtighorn

Tierhörnli Steghorn

Wildstrubel

Fitzer

Ammertenspitz

Adelboden



Nr. 28803 Adelboden 1353 m. Berner Oberland

6/2/25 2PM

Hausel. Heute fuhr ich
von 845 VanTHUN
ADELBODEN - B.I.V.
11 Uhr in einem
schönen Hotel - mit
6. Stock + AUSBLICK AUF
BERGE HERRLICHE
LANDSCHAFT DAS HOTEL
PARKHOTEL BELLE VE
WÄRE WAS FÜR NICHT
RUHE + FR. ERDEN!
Heute Sonntag -
25.3. Tag der
Ankunft. Erst zu
Thun hier! Fahrt auch zur
Erholung. Den Rest des
Brenn



Photo Klopfenstein, Adelboden Reproduktion v. ...



720 FORT WASHINGTON
AVENUE

NEW YORK, NY
10040

USA

PAR AVION LUFTPOST
VIA AEREA

Printed in Switzerland - Imprimé en Suisse

Thot Klopfenstein
Adelboden

Brenn ...

Mein sehr geliebtes Herzweibchen:

SONNABEND, 1. JUNI '85

Du fehlst mir - große weil es hier
 20 - Meiner ist: Das Kuscheln der AARE - ich bleibe da kleiner
 Kinder auf den Berge! Ich habe sehr gut geschlafen - KEIN
 GET LAB - ganz 930 schlafen - wachte gegen 12 auf - ganz
 wie im N.Y. - fühle mich frisch. Gestern ging ich in THUN
 spritzeln - kaufte DIE NASENTROPFEN - FÜR UNS - WÄRDEN auch
 2 Konfekt - TRANK KAFFEE in der TEE STUBE MIT AUSBLICK AUF
 FLUSS - UND Berge. Bin noch nicht nach BÜRIELN SHOPPING
 BEGABEN. Gestern war hier es sehr SONNIG + zornig
 WARM - geht früh nach etwas kühler - aber es geht über
 SO WIE - ich werde noch in der letzten feier - es aber WÄRMER
 WERDEN LASSEN - also gegen 10 Uhr. Auf der FAHRT von
 zurück hierher. sehr warm + herrliche SONNE - auch in
 THUN! WEATHER: SO FAR SO GOOD - sehr gut. Gestern
 Abend bekam ich 1) GEMÜSE SUPPE, KALBS - SEH SPÄTLICH
 MIT REIS !! das halbe be. der (Chef - SUPERIOR !!)
 was eigentlich bereit. sehr guter SALAT, ICE MIT FRÜCHTEN
 Ich wurde FÜR SODA extra bezahlen. HATTE SCHOKOLADE
 PRÄMIEN etc - UND Obst als EMPFANG bekommen.
 Alle sehr nett UND man fühlt sich (keine SS !!)
 hier ist noch wenig GÄSTE: aber Amerikaner, Franzosen +
 die Schweizer paar! - DIVINO ROOM: ich sah um 7 Uhr
 was später sehr beliebt. Viel Bestellung - zu viel -
 wurde aber SPARSAM à la HAUSEL sein! RIEF
 DR. GOWTHIER IN BERIV AN - WIRD aber erst MONTAG DA
 SEIN. SPACH MIT MARCO MINUS - dort mit SODAS
 und sehr herzlich grüßen bis + mit ANTIQUARIAT -
 LEIDER IST THEATERBUCH VOLLKOMMEN FORT: sehr
 schade. Warte mich aber noch - wenn ich Montag oder
 Dienstag - je nach Wetter - nach BERIV fahre, bei
 KUNSTBUCHHANDLUNGEN erkundige - ich sprach auch mit
 SECRETAR VON LATER PINKUS! - FRÜHSTÜCK kummig!
 Ich will mich gut ERHOLEN die sehr GUTE LUFT - SONNIG
 WASSER BERGE WÄRMEN MIR GUT TUN. - MEIN BETT -
 MACHEN + DU Fehlen mir. Ich schlief aber in dem
 LOB! Ich brauchte die KOFFER AM FLUGPLATZ ZÜRICH
 NICHT tragen. KLAPPT sehr gut. Zeit. sehr nett. 20 FRAN-
 KEN KOSTETE BIKO RANGUNG der KOFFER + TÜRSCHLÖSSERUNG
 in THUN 6 FR. was Versicherung. KOFFER WURDEN HIER
 VOM HOTEL abgeholt. Hier gibt 2 FRANKURTER
 Zeitung - GESTERN - nichts über Virens - SO FAR!
 Nun will ich den Brief zur Post bringen. Mein
 alles Paulchen DEM DU FENLST!

Blicke gesund + SCHREIBE !!
 Ich bin sehr neugierig wie BILD fotografent
 WURDE!

CONTINUED
ON NEXT
REEL

END OF REEL

PLEASE
REWIND



IMAGE EVALUATION TEST TARGET (QA-3)

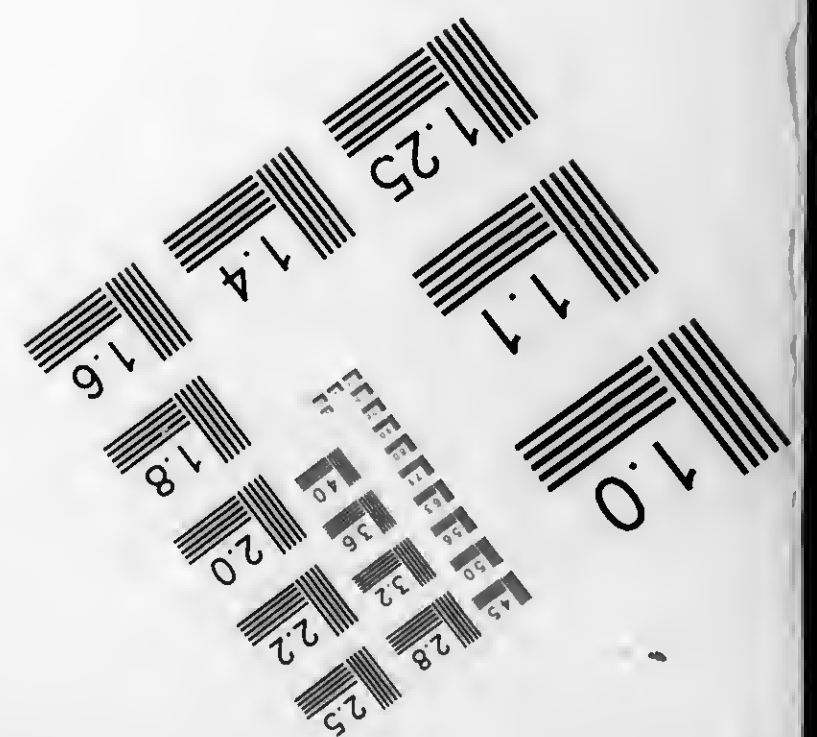
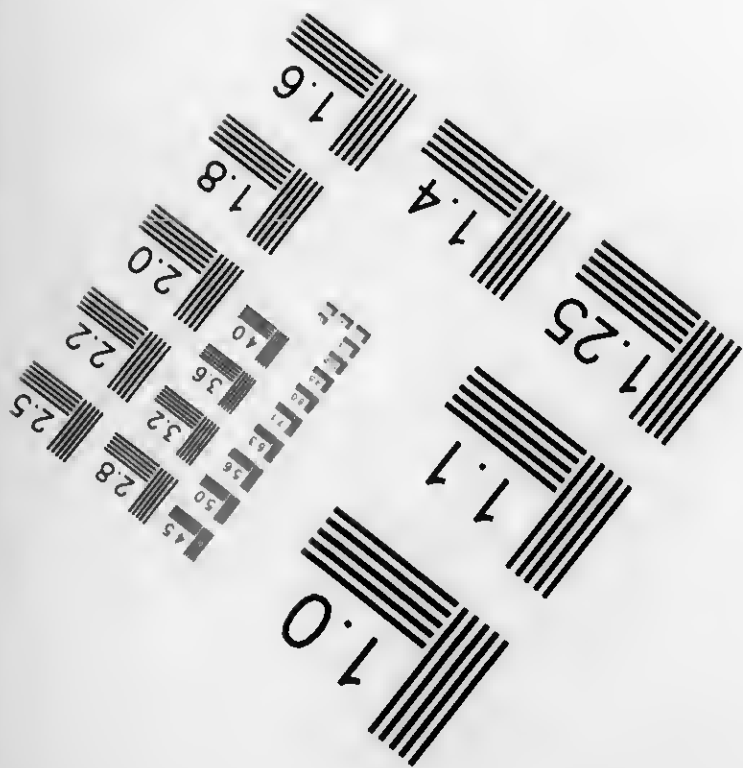
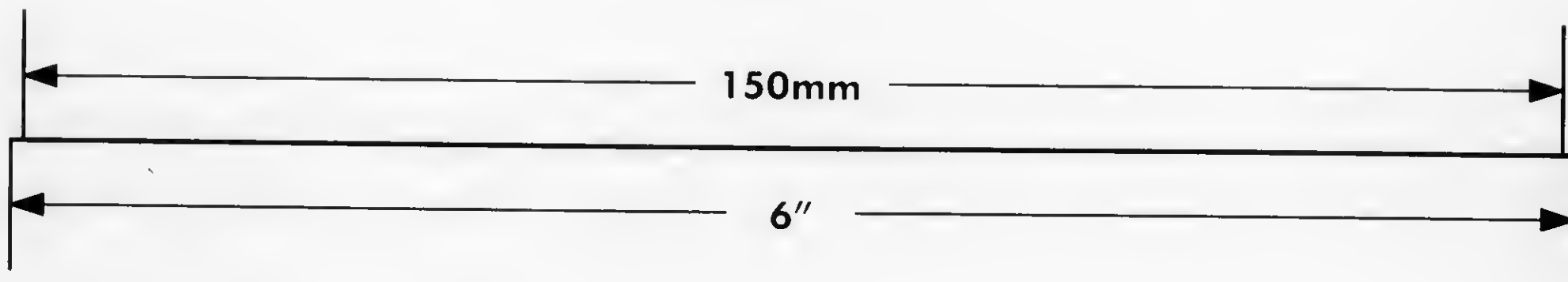
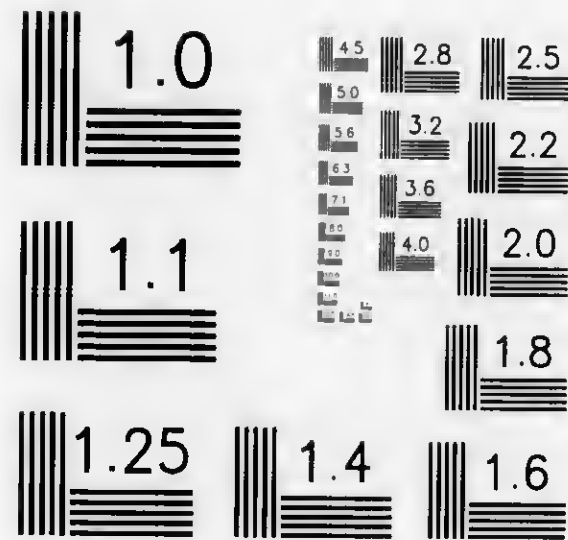
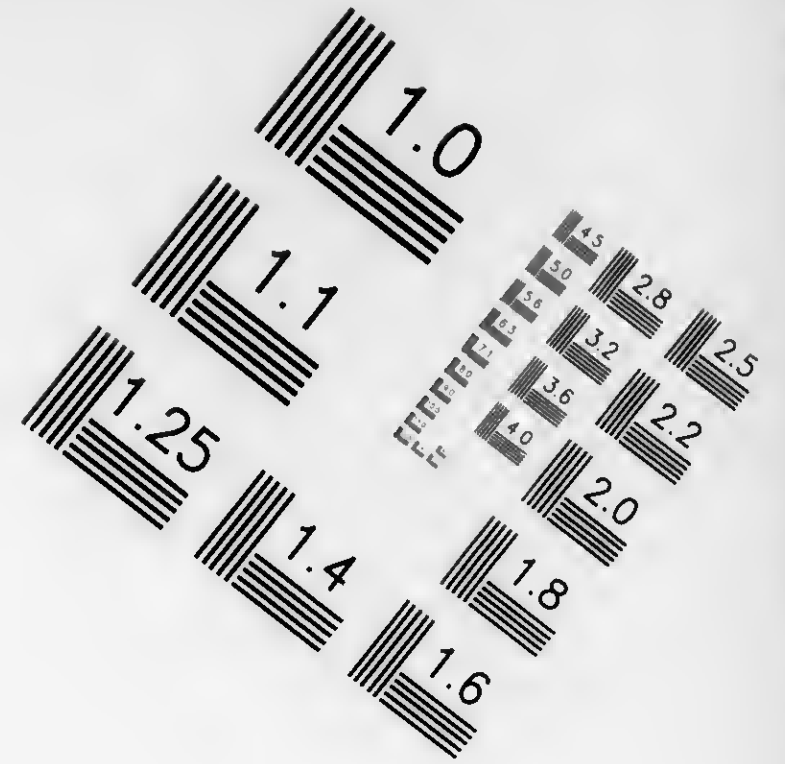
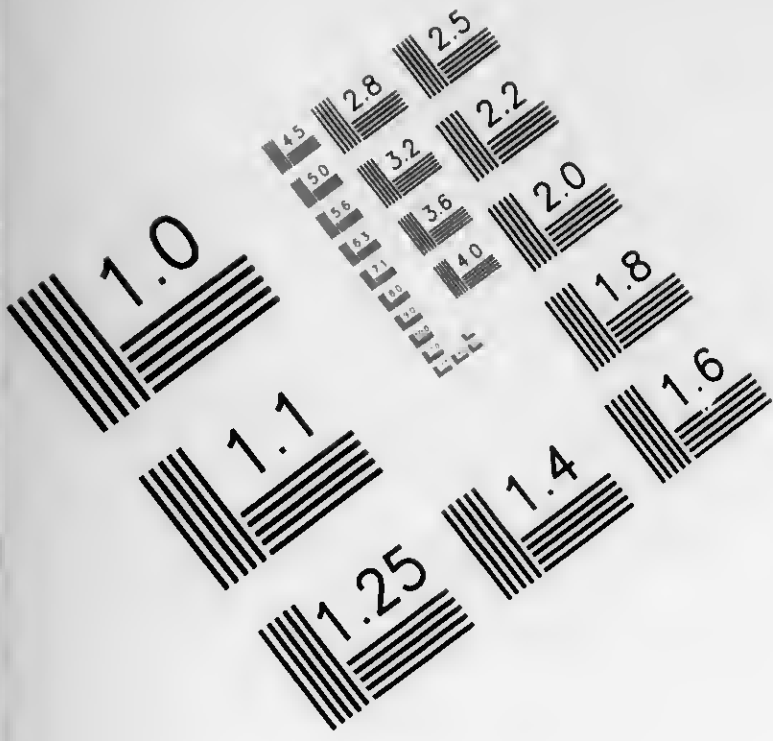

APPLIED®
IMAGE
Group-
IMAGING



1653 East Main Street
Rochester, NY 14609 USA
Voice (585) 482-0300
Fax (585) 288-5989

© 2003, APPLIED IMAGE, Inc., All Rights Reserved Rev 1 00